

JVC

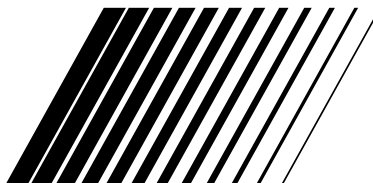

GRAVADOR DE VIDEOCASSETE

HR-S3800U

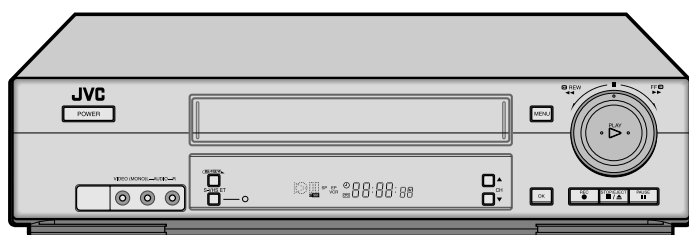

HR-S3800U

SVHS
Hi-Fi
VCRplus⁺ [®]
CABLE BOX
CONTROL
Super VHS ET



MANUAL DE INSTRUÇÕES

Para utilização do Cliente:

Coloque abaixo o Número do Modelo e o Número de Série. Guarde estas informações para consulta futura.

Nº Modelo _____

Nº Série _____

Caro consumidor,

Agradecemos por ter comprado o videocassete JVC S-VHS. Antes de usá-lo, favor ler as informações de segurança e precauções contidas nas páginas seguintes para assegurar a utilização de seu novo videocassete.

PRECAUÇÕES



CUIDADO

RISCO DE CHOQUE ELÉTRICO
NÃO ABRA



ATENÇÃO: PARA REDUZIR O RISCO DE CHOQUE ELÉTRICO, NÃO RETIRE A TAMPA (OU PARTE TRASEIRA). NÃO HÁ PEÇAS REPARÁVEIS PELO USUÁRIO NO INTERIOR. ENCAMINHE OS COSERTOS A UM POSTO DE ASSISTÊNCIA TÉCNICA.



O raio com símbolo de seta dentro de um triângulo equilátero, alerta o usuário sobre a existência de uma "voltagem perigosa" não isolada no interior da embalagem do produto, que pode ter magnitude suficiente para constituir risco de choque elétrico em pessoas.



O ponto de exclamação dentro de um triângulo equilátero alerta o usuário sobre a existência de instruções de manutenção (assistência técnica) e operações importantes na literatura que acompanha o aparelho.

CUIDADO:
PARA EVITAR RISCO DE CHOQUE ELÉTRICO OU INCÊNDIO, NÃO EXPONHA ESTA UNIDADE À CHUVA OU UMIDADE.

ATENÇÃO:

Este videocassete deve ser utilizado apenas com CA 120 V~, 60Hz.

Para evitar choques elétricos e riscos de incêndio, NÃO utilize nenhuma outra fonte de energia.

ATENÇÃO:

PARA EVITAR CHOQUES ELÉTRICOS, INSIRA COMPLETAMENTE A LÂMINA LARGA DO PLUGUE NA FENDA LARGA CORRESPONDENTE.

Observação ao instalador do sistema CATV:

Este lembrete é fornecido para chamar a atenção do instalador do sistema CATV para o Artigo 820-40 da NEC, que fornece diretrizes para o aterramento adequado e, em particular, especifica que o cabo de aterramento deve estar conectado ao sistema de aterramento da construção, o mais próximo do ponto de entrada do cabo.

ATENÇÃO!

Mudanças ou modificações não aprovadas pela JVC podem anular a autoridade do usuário de operar este equipamento.

Declaração de Conformidade

Número do Modelo : HR-S3800U
 Nome da Marca : JVC
 Parte Responsável : JVC Americas Corp.
 Endereço : 1700 Valley Road Wayne, N.J. 07470
 Número do telefone : 973-315-5000

Este equipamento obedece à Parte 15 das Normas FCC. A operação está sujeita às duas condições seguintes: (1) Este equipamento não deve causar interferência prejudicial, e (2) este equipamento deve aceitar qualquer interferência recebida, incluindo interferência que pode causar operação indesejada.

A falha em atender às precauções seguintes pode resultar em danos ao videocassete, controle remoto ou fita cassete.

1. NÃO coloque o videocassete...

- ... em um ambiente propenso a temperaturas extremas ou umidade.
- ... em luz do sol direta.
- ... em ambiente empoeirado.
- ... em um ambiente onde são gerados campos magnéticos fortes.
- ... em superfície instável ou sujeita a vibrações.

2. NÃO bloqueie os orifícios de ventilação do videocassete.**3. NÃO coloque objetos pesados sobre o vídeo ou controle remoto.****4. NÃO coloque nada que possa ser derramado na superfície do videocassete ou controle remoto.****5. EVITE choques violentos ao videocassete durante o transporte.**

VCR Plus+C3 e PlusCode são marcas registradas da Gemstar Development Corporation.

O sistema VCR Plus+ é fabricado sob licença da Gemstar Development Corporation.

DSS™ é uma marca oficial da DIRECTV, Inc., uma unidade da GM Hughes Electronics. PRIMESTAR é uma marca de serviço registrada da Primestar Partners, L.P. DISH Network™ é uma marca registrada da Echostar Communications Corporation.



- Cassetes marcados com "S-VHS" e "VHS" podem ser utilizados neste videocassete. No entanto, gravações em S-VHS são possíveis apenas com fitas marcadas com "S-VHS". Utilizando S-VHS ET é possível gravar e reproduzir com qualidade de imagem S-VHS em fitas VHS com este videocassete.
- Como um Parceiro ENERGY STAR®, a JVC determinou que este produto, ou modelo de produto, obedece às diretrizes da ENERGY STAR® para eficiência de energia.

INSTRUÇÕES DE SEGURANÇA IMPORTANTES SOBRE O PRODUTO

A energia elétrica pode desempenhar muitas funções úteis. Mas o uso impróprio pode resultar em choque elétrico potencial ou em risco de incêndio. Este produto foi desenvolvido e fabricado para sua segurança pessoal. Para não anular as garantias embutidas, observe as regras básicas a seguir para sua instalação, utilização e assistência técnica.

ATENÇÃO:

Siga e obedeça todos os avisos e instruções marcados em seu produto e suas instruções de operação. Para sua segurança, favor ler todas as instruções de operação e segurança antes de operar este produto. Guardar este manual para consulta futura.

INSTALAÇÃO

1. Aterramento ou Polarização

(A) Seu produto pode estar equipado com um plugue de linha de corrente alternada polarizada (um plugue com uma lâmina mais larga que a outra). Este plugue irá se encaixar à tomada de apenas um jeito. Esta é uma característica de segurança.

Se não for possível inserir o plugue completamente na tomada, tente virá-lo. Se ainda assim não for possível o encaixe, contate seu electricista para trocar sua tomada obsoleta. Não anule o propósito de segurança do plugue polarizado.

(B) Seu produto pode estar equipado com um plugue de aterramento de 3 fios, um plugue com um terceiro pino (com aterramento). Este plugue irá se encaixar apenas em uma tomada com aterramento. Esta é uma característica de segurança.

Se não for possível inserir o plugue na tomada, contate seu electricista para trocar sua tomada obsoleta. Não anule o propósito de segurança do plugue com aterramento.

2. Fontes de Energia

Apenas coloque em funcionamento seu equipamento com o tipo de fonte de energia indicado na etiqueta de marcação. Se não estiver seguro quanto ao tipo de fonte de energia que há em sua casa, consulte seu revendedor ou empresa local de energia. Se a intenção de seu produto funciona por meio de bateria ou outras fontes, veja as instruções de operação.

3. Sobrecarga

Não sobrecarregue as tomadas de parede, cabos de extensão, ou tomadas elétricas integrais, pois pode resultar em risco de choque elétrico ou incêndio.

4. Proteção do Cabo de Energia

Os fios da alimentação de energia devem ser colocados de maneira que não se ande sobre eles ou que não sejam prensados por itens colocados sobre ou contra eles, prestando uma atenção especial aos cabos nos plugues, tomadas elétricas e ao ponto em que eles saem do produto.

5. Ventilação

As fendas e aberturas do gabinete são fornecidas para ventilação. Para assegurar o funcionamento confiável do produto e protegê-lo do superaquecimento, estas aberturas não devem ser bloqueadas ou cobertas.

- Não bloqueie as aberturas colocando o produto sobre uma cama, sofá, tapete ou outra superfície similar.
- Não coloque o produto em instalações embutidas, como estantes ou prateleiras, a menos que ofereçam uma ventilação adequada, ou que tenham sido adaptadas às instruções do fabricante.

6. Montagem em Parede ou Teto

O equipamento apenas pode ser montado em parede ou teto da forma recomendada pelo fabricante.

INSTRUÇÕES DE INSTALAÇÃO DA ANTENA

1. Aterramento de Antena Externa

Se uma antena externa ou sistema de cabo estiver conectado ao produto, assegure-se de que a antena ou o sistema de cabo estejam bem aterrados, oferecendo uma proteção contra as ondulações de tensão e cargas estáticas complexas. O artigo 810 do Código Elétrico americano, ANSI/NFPA 70, fornece informações sobre o aterramento adequado do mastro e estrutura de suporte, aterramento do fio de entrada até uma unidade de descarga da antena, tamanho dos conectores de aterramento, localização da unidade de descarga da antena, conexão para os eletrodos de aterramento, e exigências para o eletrodo de aterramento.

2. Raios

Para proteção adicional deste produto durante uma tempestade de raios, ou quando não for utilizado por períodos longos, tire o plugue da tomada da parede e desconecte a antena ou o sistema de cabo. Isto irá evitar danos ao produto devido a ondulações de linha de força e raios.

3. Linhas de Força

Um sistema de antena externa não deve estar localizado próximo a linhas suspensas de força ou outros circuitos de energia e luz elétrica, ou onde possa cair sobre linhas de força ou circuitos. Ao instalar um sistema de antena externa, deve-se tomar um cuidado extremo em não tocar estas linhas de força ou circuitos, pois o contato com os mesmos pode ser fatal.

EXEMPLO DE ATERRAMENTO DE ANTENA CONFORME O CÓDIGO ELÉTRICO AMERICANO, ANSI/NFPA 70

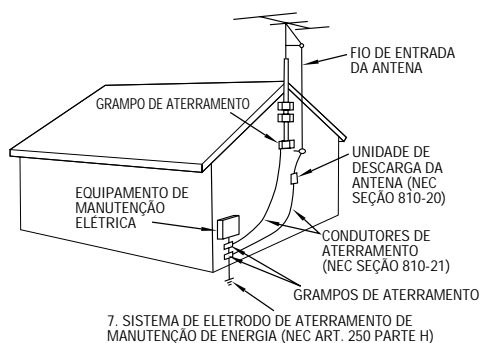

7. SISTEMA DE ELETRODO DE ATERRAMENTO DE MANUTENÇÃO DE ENERGIA (NEC ART. 250 PARTE H)

NEC - CÓDIGO ELÉTRICO NACIONAL (DOS ESTADOS UNIDOS)

UTILIZAÇÃO

1. Acessórios

Para evitar danos pessoais:

- Não coloque este produto em carrinhos instáveis, como suportes, tripés, consolos ou mesas pois podem cair, causando sérias lesões à crianças ou adultos, e danificando seriamente o produto.
- Apenas o utilize em carrinhos, suportes, tripés, consolos ou mesas recomendados pelo fabricante ou vendidos com o produto.
- Utilize o acessório de montagem recomendado pelo fabricante e siga as instruções do fabricante para a montagem do produto.
- Não tente empurrar um carrinho com rodinhas pequenas sobre soleiras ou carpetes de pêlo alto.

2. Combinação de Carrinho e Produto

Uma combinação de produto e carrinho deve ser movida com cuidado. Paradas rápidas, força excessiva e superfícies irregulares podem fazer a combinação de produto e carrinho virar.

AVISO DE CARROS PORTÁTEIS
(Símbolo fornecido pela RETAC)



3. Água e Umidade

Não utilize este produto perto de água - por exemplo, perto de banheiras, bacias, pias ou tanques, em porões úmidos, ou perto de piscinas e similares.

4. Entrada de Objetos e Líquidos

Nunca empurre objetos de qualquer tipo para o interior deste produto através das aberturas, pois podem tocar pontos perigosos de voltagem ou saídas curtas que possam resultar em incêndio ou choque elétrico. Nunca derrame nenhum tipo de líquido sobre o produto.

5. Anexos

Não utilize anexos não recomendados pelo fabricante desse produto, pois podem causar riscos.

6. Limpeza

Desligue este produto da tomada da parede antes de limpar. Não utilize limpadores líquidos ou em aerossol. Limpe com um pano úmido.

7. Calor

Este produto deve ser colocado longe de fontes de calor como radiadores, aquecedores, fogões ou outros produtos (incluindo amplificadores) que produzam calor.

ASSISTÊNCIA TÉCNICA

1. Assistência Técnica

Se o seu produto não estiver funcionando corretamente ou apresentar uma mudança visível em seu desempenho, e não for possível restaurar o funcionamento normal seguindo o procedimento detalhado nestas instruções de operação, não tente consertar você mesmo o produto abrindo ou retirando as tampas, pois isso pode expô-lo à voltagem perigosa ou outros riscos. Encaminhe todos os consertos a um posto de assistência técnica.

2. Assistência Necessária a Danos

Desligue este produto da tomada da parede e encaminhe os consertos a um posto de assistência técnica nas seguintes condições:

- Quando o fio ou plugue de alimentação de energia forem danificados.
- Se for derramado líquido ou algum objeto cair dentro do produto.
- Se o produto foi exposto à chuva ou água.
- Se o produto não estiver funcionando normalmente seguindo as instruções de operação. Apenas ajuste aqueles controles que estão cobertos pelas instruções de operação, já que o ajuste inadequado de outros controles pode resultar em danos e normalmente exigirá um trabalho extensivo de um técnico qualificado para que o produto volte ao funcionamento normal.
- Se, de algum modo, o produto foi derrubado ou danificado.
- Quando o produto apresentar uma mudança distinta no desempenho - isto indica a necessidade de manutenção.

3. Peças de Reposição

Quando forem necessárias peças para reposição, assegure-se que o técnico da assistência utilizou as peças de reposição especificadas pelo fabricante ou com as mesmas características da peça original. Substituições não autorizadas podem provocar incêndio, choque elétrico ou outros riscos.

4. Verificação de Segurança

Ao completar qualquer serviço ou reparo neste produto, peça ao técnico de assistência para fazer a verificação de segurança, para determinar se o produto está em condições seguras de funcionamento.

COMO UTILIZAR ESTE MANUAL DE INSTRUÇÕES

- O Índice nas páginas 58 - 61 lista os termos mais freqüentemente utilizados, e o número da página na qual são usados ou explicados neste manual. Esta seção também ilustra os controles e conexões nos painéis frontal e traseiro, o painel do mostrador frontal e o Controle Remoto.
- A marca ↗ indica referência a outra página para instruções ou informações relacionadas.
- Os botões de operação necessários para os vários procedimentos estão claramente indicados através do uso das ilustrações no início de cada seção principal.

ANTES DE INSTALAR SEU NOVO VIDEOSCASSETE . . .

- favor ler as seções/literaturas listadas abaixo.
- "PRECAUÇÕES" na página 2
- "INSTRUÇÕES DE SEGURANÇA IMPORTANTES SOBRE O PRODUTO" na página anterior

I NSTALLANDO SEU NOVO APARELHO DE VIDEOCASSETE **6**

Conexões Básicas **6**

A JUSTES INICIAIS **8**

Ajustando o Plug&Play **8**

Configurando o Idioma **9**

Ajustando o Relógio **10**

Preparações 10

Ajustando o relógio semiautomaticamente

Semiauto Clock Set 11

Ajustando o relógio manualmente 12

Ajustando o Sintonizador **13**

Ajustando os canais automaticamente

– Auto Channel Set 13

Ajustando os canais manualmente –

– Manual Channel Set 14

Ajustando o Decodificador Para TV a Cabo **15**

Instalando o Controlador 15

Ajustando o canal e a marca do decodificador

para tv a cabo 16

Ajustando o Controle do Receptor DBS **18**

Instalando o Controlador 18

Ajustando a saída marcas e canais do

Receptor DBS 19

R EPRODUÇÃO E GRAVAÇÃO BÁSICAS **21**

Reprodução Básica **21**

Características Básicas da Reprodução **22**

Alterando as informações no display 22

Verificando a posição da fita 22

Reproduzindo a fita repetidamente – Repeat Play 22

Ajustando condições de rastreamento

– Ajustes de Rastreamento 23

Selecionando o som do monitor – Áudio Monitor 23

Operações automáticas após o rebobinamento

– Next Function Memory (Memória da Próxima Função) 23

Localizando o início de Gravações – Index Search 24

Localizando o início de gravações programadas

– Instant View 24

Gravação Básica **25**

Características da Gravação Básica **26**

Mudando as informações do display 26

Especificando a duração da gravação

– Gravação de Timer Instantâneo (ITR) 26

Assitindo um programa enquanto grava outro 26

Exibindo o display na tela 27

Gravando em fitas VHS com qualidade

– S-VHS – Super VHS ET 27

R EPRODUÇÃO DE EFEITOS ESPECIAIS **28**

Reprodução de Efeitos Especiais **28**

Localizar rapidamente uma cena em

particular – Busca de Imagens 28

■ Busca de Imagens em Alta Velocidade 28

■ Busca de Imagens em Velocidade Variável 28

Visualização de imagens estáticas

– Reprodução de Imagens Estáticas 29

Pular partes indesejadas – Pular Busca 29

Visualizar imagens estáticas quadro-a-quadro

– Reprodução quadro-a-quadro 29

Visualização em câmera lenta 29

– Reprodução em câmera lenta 29

G RAVAÇÃO PROGRAMADA **30**

VCR Plus+ ® Gravação Programada **30**

Modificando as configurações

do VCR Plus+ **32**

Programação de Timer Express **34**

Verificando as configurações de programações 36

Cancelando ou modificando as configurações

de programas 36

Quando as programações se sobrepõem umas às outras 37

O UTRAS FUNÇÕES ÚTEIS **38**

Ajustes das Funções Úteis **38**

■ Calibragem de Vídeo 39

■ Controle de Imagem 39

■ Auto Timer 39

■ Superimpose 39

■ Auto SP _ EP Timer 40

■ Estabilizador de Vídeo 40

■ Tela Azul 40

■ 2ª Gravação de Audio 40

■ Monitor de Audio 41

■ Modo S-VHS 41

■ AV Compu-Link 41

■ Entrada Auxiliar Posterior 42

Bloqueio para Crianças **43**

E DITANDO **44**

Editando a partir de uma Câmera de Vídeo **44**

Editando Para ou De Outra Câmera de Vídeo **46**

C ONTROLE REMOTO MULTI-MARCA **47**

Ajuste da Marca da TV **47**

Ajuste da Marca do Decodificador

Para TV a Cabo **48**

Ajuste da Marca do Receptor DBS **49**

Mudar o Código do Controle Remoto **50**

S OLUCIONANDO PROBLEMAS **51**

Perguntas e respostas 54

Í NDLICE **55**

Lista de termos 55

Painel frontal 56

Display do painel frontal 56

Parte traseira 57

Display na tela 57

Controle remoto 58

E SPECIFICAÇÕES **59**

Conexões Básicas

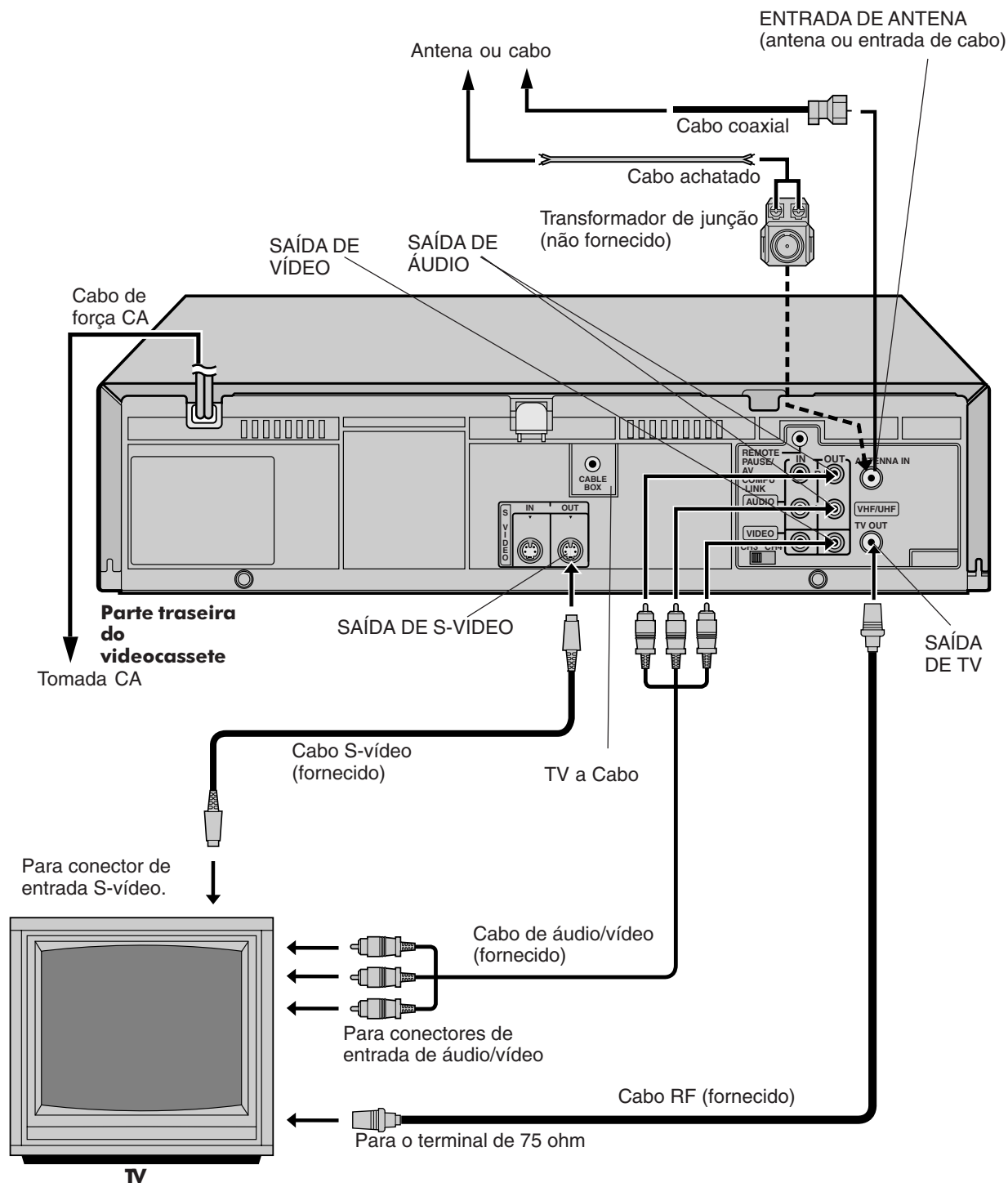

1 Verificar o conteúdo

Assegure-se de que a caixa contenha todos os acessórios listados em "ESPECIFICAÇÕES" (☞ pg. 59).

2 Situar o videocassete

Colocar o videocassete sobre uma superfície horizontal e estável.

3 Conectar o videocassete à TV

As seguintes conexões são necessárias.

Conexão RF

- 1 Desconectar a antena da TV da mesma.
- 2 Conectar o cabo da antena da TV no terminal ANTENNA IN na parte traseira do videocassete.
- 3 Conectar o cabo RF fornecido entre o terminal TV OUT na parte traseira do videocassete e o terminal de entrada da antena da TV.

Conexão AV (melhora a qualidade da imagem durante a reprodução da fita.)

Se sua TV está equipada com conectores de entrada de áudio/vídeo

- 1 Conecte a antena, o videocassete e a TV tal como indicado na ilustração.
- 2 Conecte um cabo áudio/vídeo entre os conectores ÁUDIO/VÍDEO OUT na parte traseira do videocassete e os conectores de entrada de áudio/vídeo na TV.

Conexão S-vídeo (permite que você aproveite ao máximo as performances das imagens do S-VHS.)

Se sua TV está equipada com conectores de entrada S-vídeo

- 1 Fazer as conexões "AV" e "RF" explicadas acima.
- 2 Conectar um cabo S-vídeo entre o conector S-VÍDEO OUT na parte traseira do videocassete e o conector de entrada S-vídeo da TV.

4 Conectar o videocassete à fonte de energia

Conectar o plugue de energia CA a uma tomada CA.

- Os canais do relógio e do sintonizador se ajustarão automaticamente quando a antena for conectada e quando o cabo de energia CA for conectado, em primeiro lugar, a uma tomada CA (☞ pg. 8).
(Se "Auto" ou "CH" são exibidos no visor do painel frontal antes de ligar o videocassete, os canais do relógio e do sintonizador estão sendo automaticamente ajustados. Aguarde até que o relógio exiba a hora no visor do painel frontal antes de ligar o videocassete.)

5 Preparação final para o uso

Ligar o videocassete e ajustar o interruptor CH3-CH4 localizado na parte traseira (exibido abaixo) no CH3 ou CH4 corretamente.

- O interruptor CH3-CH4 está pré-ajustado para a posição CH3.
Ajuste à posição CH4 se o CH3 é utilizado para transmissão em sua área. (Para ver a imagem do videocassete através deste canal, selecione o mesmo canal na TV com o interruptor CH3-CH4 ajustado no videocassete).
- Agora pode-se realizar a reprodução básica (☞ pg. 21) ou gravação básica (☞ pg. 25).

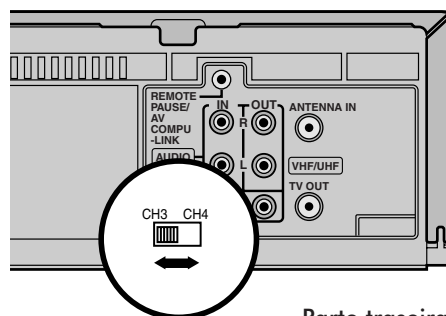

Parte traseira do videocassete.

OBSERVAÇÕES:

- O canal do videocassete é o canal no qual se pode ver a imagem do videocassete na TV quando se utiliza somente a conexão RF. O interruptor CH3-CH4, localizado na parte traseira, ajusta o canal do videocassete a CH3 ou CH4.
- Mesmo se estiver usando cabos áudio/vídeo para conectar o seu videocassete à TV, o mesmo também deverá ser conectado utilizando o cabo RF. Este procedimento irá assegurar a possibilidade de gravar uma exibição enquanto se assiste uma outra (☞ pg. 26).
- Para identificação completa do painel traseiro do videocassete, consultar o Índice (☞ pg. 60).

Ajustando o Plug & Play

Ajuste Automático do Relógio/Ajuste Automático do Sintonizador

ATENÇÃO

- Se é usado um decodificador para TV a cabo, o Plug & Play não irá funcionar; ajuste os canais de relógio e sintonizador separadamente. (☞ pg.10 – 14)
- Demanda alguns minutos para o videocassete completar o ajuste do Plug & Play.
- Não apertar quaisquer dos botões no painel frontal ou no Controle Remoto enquanto o Plug & Play estiver em andamento.

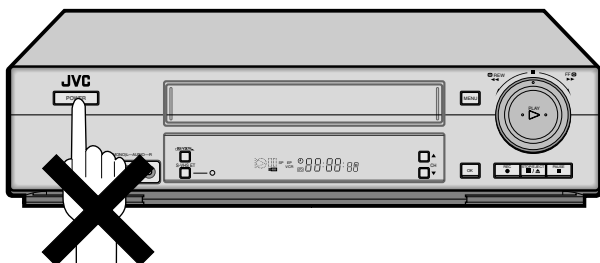

Este videocassete ajusta os canais de relógio e sintonizador automaticamente quando o cabo de energia CA é conectado, em primeiro lugar, a uma tomada CA. O cabo de antena deve ser conectado para o ajuste Plug & Play. A hora e a data podem ser ajustadas automaticamente pelos dados de ajuste do relógio transmitidos de um dos canais regulares de transmissão da TV. Este canal de TV é por nós denominado "canal receptor" e é um canal PBS na sua área.

1

Efetuar o ajuste Plug & Play
Conecte o cabo da antena ao videocassete (☞ p. 6). Depois, conecte o cabo de energia CA a uma tomada CA. Não ligue o videocassete.

Os canais do relógio e sintonizador serão ajustados automaticamente.

OBSERVAÇÕES:

- O Auto Clock Set é executado em primeiro lugar. O sinal "Auto" (automático) pisca no visor do painel frontal durante o Auto Clock Set.
- O Auto Channel Set é efetuado a seguir. O Auto Channel Set procura todos os canais que são sintonizados pelo seu videocassete. Durante o Auto Channel Set, os números dos canais são exibidos à medida em que são procurados e ajustados.
- Quando o ajuste do Plug & Play for executado com êxito, a hora correta do relógio é exibida. Se o ajuste do Plug & Play foi efetuado com êxito, não há necessidade de efetuar os ajustes de relógio (☞ p. 10) e de sintonizador (☞ p. 13) Se, no entanto, desejar acrescentar ou deletar canais, consultar o Manual de Ajuste de Canal na página 14.

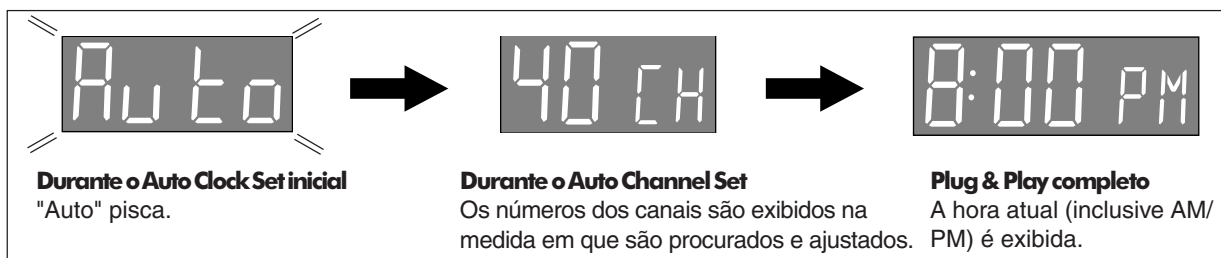

* Se uma hora incorreta ou o sinal "--:--" aparecer no visor do painel, veja "O que fazer se o ajuste do Plug & Play falhar", abaixo.

INFORMAÇÃO

- Se o "AUTO CLOCK" é ajustado para "ON" (ligado) na tela Clock Set à página 11, o relógio vai ser automaticamente ajustado pelo canal receptor a cada hora (exceto às 11:00 PM, meia-noite, 1:00 AM e 2:00 AM) usando os dados de ajuste de relógio de entrada do canal PBS. (Este ajuste automático do relógio só pode ser feito quando o videocassete estiver desligado. O relógio será ajustado somente nessas horas – conforme as horas exibidas no visor do painel frontal, não o tempo real corrente.) O ajuste padrão de "AUTO CLOCK" (Relógio automático) é "ON" (Ligado.)
- Se o backup da memória falhar por causa de interrupção de energia ou porque o cabo de energia AC é desconectado, o Plug & Play será efetuado quando a energia é restaurada ao videocassete.
- Sinais fracos de antena ou cabo poderão impedir o videocassete de receber os dados de ajuste do Auto clock, vindas do canal PBS. Se esta função estiver demorando muito tempo, talvez seja necessário efetuar o procedimento Semiauto ou Manual de Ajuste de Relógio.

O que fazer se o ajuste do Plug & Play falhar

- Se uma hora incorreta é exibida no visor do painel frontal, pode-se estar recebendo dados de ajuste de relógio de um canal PBS situado numa zona horária adjacente, ou um canal PBS incorreto de um sistema de TV a cabo. Neste caso, efetuar o procedimento Semiauto (☞ pg. 11) ou o Manual Clock Set (☞ pg. 12).
- Se o sinal "--:--" aparece no visor do painel frontal, seu cabo de antena pode não estar conectado ao videocassete ou talvez não haja um sinal de PBS Host disponível na sua área. Assegure-se de que o cabo da antena está corretamente conectado. Depois, ligue e desligue o videocassete; o ajuste do Plug & Play será reativado automaticamente. Se o ajuste do Plug & Play não é efetuado mesmo que o cabo da antena esteja conectado corretamente, efetue o Manual Clock Set (☞ pg. 12) e o Auto Channel Set ou Manual Channel Set (☞ pg. 13 ou 14).

Configurando o Idioma

Ligar o videocassete e a TV e selecionar o canal 3 ou 4 do vídeo (ou modo AV) na TV.

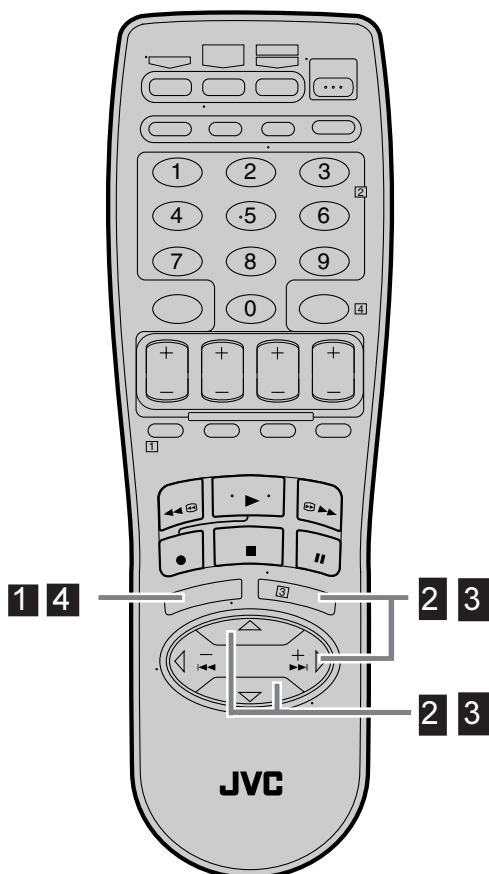
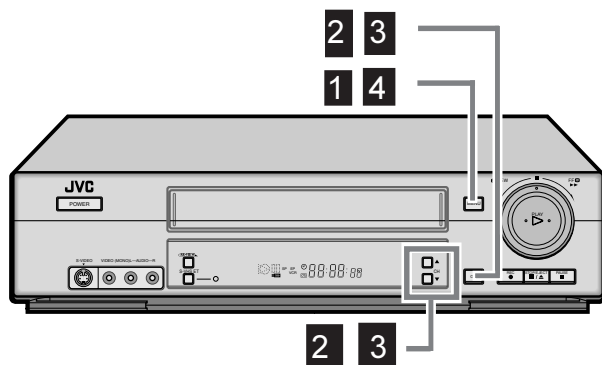

Este videocassete oferece a escolha de idioma para visualizar menus e algumas mensagens (excluindo as exibições sobrepostas na tela da TV) – em Inglês, Espanhol ou Francês. Selecione o idioma desejado usando o procedimento seguinte. O ajuste padrão é o "ENGLISH" (INGLÊS).

1 Acesso à tela Menu

Pressione MENU.

2 Acesso à tela Initial Set

No painel frontal:

Pressione CH ▲ ▼ para deslocar a barra de realce (seta) para a posição "INITIAL SET" (AJUSTE INICIAL), a seguir, pressione OK.

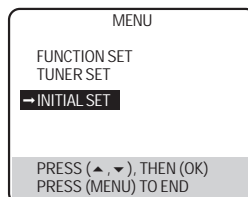

No Controle Remoto:

Pressione SHUTTLE PLUS ▲ ▼ para deslocar a barra de realce (seta) para "INITIAL SET" (AJUSTE INICIAL), a seguir, pressione OK ou SHUTTLE PLUS ▷.

3 Selecionar idioma

No painel frontal:

Pressione CH ▲ ▼ para deslocar a barra de realce (seta) para "LANGUAGE" (IDIOMA), a seguir, pressione OK

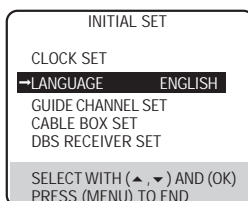

repetidamente até selecionar o idioma desejado.

No Controle Remoto:

Pressione SHUTTLE PLUS ▲ ▼ para deslocar a barra de realce (seta) para "LANGUAGE" (IDIOMA) e, a seguir, pressione OK ou SHUTTLE PLUS ▷ repetidamente até selecionar o idioma desejado.

4 Voltar à tela normal

Pressione MENU.

Ajustando o Relógio

Ligar o videocassete e a TV e selecionar o canal 3 ou 4 do vídeo (ou modo AV) na TV.

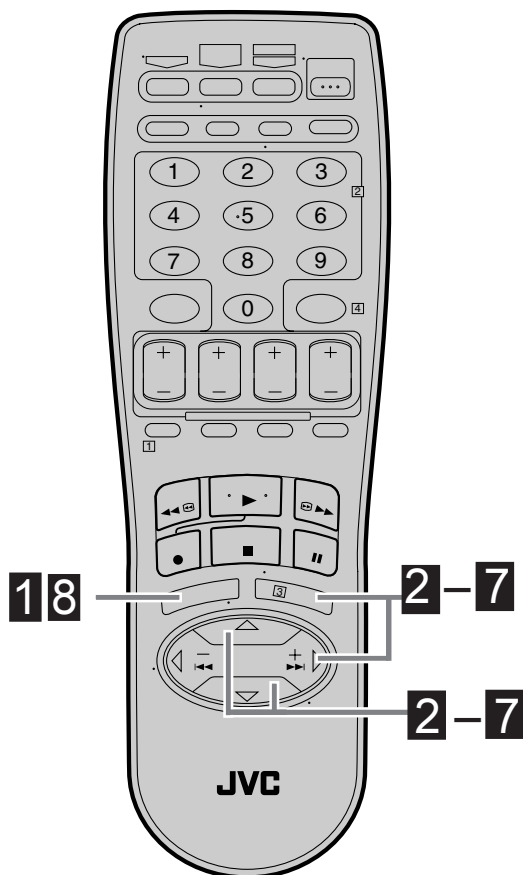
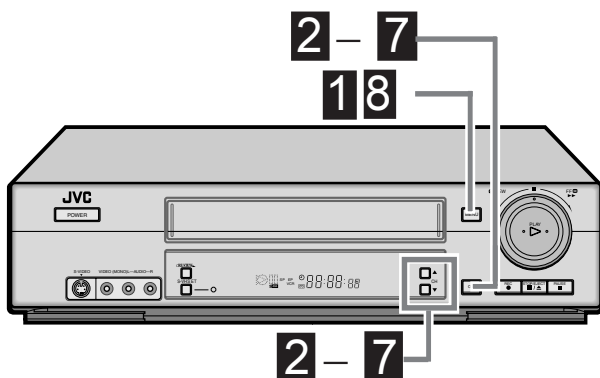

Efetue o ajuste do relógio somente se o mesmo não foi ajustado corretamente pelo ajuste Plug & Play, ou se é usado um decodificador para TV a cabo. Acesse a tela Clock Set para efetuar o Ajuste de Relógio Semiauto ou Manual. Cada procedimento começa do passo 4, após os passos preparatórios listados abaixo estarem completos. Se um decodificador para TV a cabo é utilizado, ajuste o relógio manualmente. (☞ pg. 12)

Preparações

1 Acessar a tela Menu

Pressione MENU.

2 Acessar a tela Initial Set (Ajuste Inicial)

No painel frontal:

Pressione CH ▲ ▼ para deslocar a barra de realce (seta) a "INITIAL SET" (AJUSTE INICIAL) e, a seguir, pressione OK.

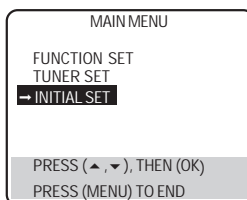

No Controle Remoto:

Pressione SHUTTLE PLUS ▲▼ para mover a barra de realce (seta) para "INITIAL SET" (AJUSTE INICIAL) e, a seguir, pressione OK ou SHUTTLE PLUS ▷.

3 Selecionar ajuste de relógio

No painel frontal:

Pressione CH ▲ ▼ para deslocar a barra de realce (seta) para "INITIAL SET" (AJUSTE INICIAL) e, a seguir, pressione OK.

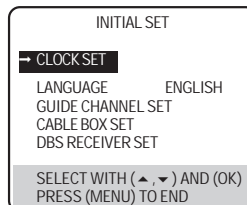

No Controle Remoto:

Pressione SHUTTLE PLUS ▲ ▼ para deslocar a barra de realce (seta) para "CLOCK SET" (AJUSTE DO RELÓGIO) e, a seguir, pressione OK ou SHUTTLE PLUS ▷.

- CABLE BOX USERS SET CLOCK MANUALLY" "USUÁRIOS DE DECODIFICADOR PARA TV A CABO DEVEM AJUSTAR O RELÓGIO MANUALMENTE" aparece na tela por aproximadamente 5 segundos e, a seguir, aparece a tela Clock Set.

Ajustando o relógio semi-automáticamente

— Semiauto Clock Set

Pode-se mudar o ajuste canal receptor/D.S.T./zona horária manualmente.

Primeiro, siga passos 1 a 3 na página 10, posteriormente, siga os próximos passos.

4 Ajustar o Auto Clock para ON

No painel da frente:

Pressione OK para deslocar a barra de realce para "AUTO CLOCK" (RELÓGIO AUTOMÁTICO) e, depois, pressione CH \triangle ∇ de forma que "ON" (LIGADO) seja selecionado.

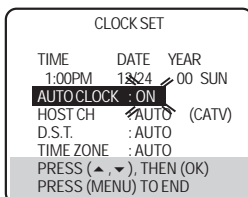

No Controle Remoto:

Pressione SHUTTLE PLUS \triangleright para deslocar a barra de realce para "AUTO CLOCK" (RELÓGIO AUTOMÁTICO), depois pressione SHUTTLE PLUS \triangle ∇ de forma que "ON" seja selecionado.

Então;

Para selecionar canal receptor — vá para o passo 5
 Para selecionar modo D.S.T. — vá para o passo 6
 Para selecionar a zona horária — vá para o passo 7

OBSERVAÇÃO:

A hora ajustada previamente será apagada quando forem mudados os ajustes "AUTO CLOCK" (RELÓGIO AUTOMÁTICO), "HOST CH" (CANAL REBEDEDOR), "D.S.T." ou "TIME ZONE" (ZONA HORÁRIA).

5 Selecionar o canal receptor

Tanto pode-se selecionar "AUTO" (AUTOMÁTICO) como inserir um número de canal PBS.

No painel frontal:

Pressione OK para deslocar a barra de realce para "HOST CH" (CANAL REBEDEDOR), depois pressione CH \triangle ∇ repetidamente até "AUTO" (AUTOMÁTICO) ou o número desejado do canal PBS ser selecionado.

No Controle Remoto:

Pressionar SHUTTLE PLUS \triangleright para deslocar a barra de realce para "HOST CH" (CANAL REBEDEDOR), depois pressione SHUTTLE PLUS \triangle ∇ até "AUTO" (AUTOMÁTICO) ou o número desejado de canal PBS ser selecionado.

OBSERVAÇÃO:

Alguns canais PBS não transmitem dados de ajuste de relógio.

* Auto Daylight Saving Time (Ajuste Automático do Relógio do videocassete)

Esta função permite o ajuste automático do relógio do videocassete no início e no final do Horário de Verão com o Auto DST ativado, . . .

. . . no primeiro Domingo de Abril às 2:00 AM, o relógio é ajustado para 3:00 AM.

. . . no último Domingo de Outubro às 2:00 AM, o relógio é ajustado para 1:00 AM.

6 Selecionar o modo D.S.T.

Você tem três escolhas:

- AUTO**— Deve ser selecionado se desejar ajustar o relógio do videocassete automaticamente pelo sinal de entrada do canal receptor (Auto Daylight Saving Time* - Ajuste Automático do Relógio do Videocassete).
- ON**— O ajuste será feito pelo próprio relógio interno.
- OFF**— Deverá ser selecionado quando o Daylight Saving Time - Ajuste Automático do Relógio do Videocassete - não se aplicar ao seu caso.

No painel frontal:

Pressione OK para deslocar a barra de realce para "D.S.T.", depois pressione CH \triangle ∇ repetidamente até que seja selecionado o ajuste desejado.

No Controle Remoto:

Pressione SHUTTLE PLUS \triangleright para deslocar a barra de realce para "D.S.T.", depois pressione SHUTTLE PLUS \triangle ∇ repetidamente até que seja selecionado o ajuste desejado.

7 Selecionar zona horária

Pode-se selecionar a zona horária automática ou manualmente.

No painel frontal:

Pressione OK para deslocar a barra de realce para "TIME ZONE" (ZONA HORÁRIA), depois pressione CH \triangle ∇ repetidamente até "AUTO" (AUTOMÁTICO) ou a zona horária desejada ser selecionada. Cada vez que se aperta o botão, a zona horária muda da seguinte forma:

- AUTO → ATLANTIC → EASTERN
- CENTRAL → MOUNTAIN → PACIFIC
- ALASKA → HAWAII → (volta para o início)

No Controle Remoto:

Pressione SHUTTLE PLUS \triangleright para deslocar a barra de realce para "TIME ZONE" (ZONA HORÁRIA), pressione SHUTTLE PLUS \triangle ∇ repetidamente até "AUTO" (AUTOMÁTICO) ou a zona horária desejada ser selecionada (vide acima).

OBSERVAÇÃO:

Se um horário incorreto do relógio é exibido pelo Plug & Play, você poderá receber dados de ajuste horário de um canal PBS de uma zona horária adjacente ou de um canal PBS incorreto de um sistema de TV a cabo. Se "AUTO" (AUTOMÁTICO) foi selecionado para o canal host no passo 5, assegure-se de selecionar a zona horária correta manualmente.

8 Retornar à tela normal

Pressione MENU.

IMPORTANTE

Desligue o videocassete após efetuar o Semiauto Clock Set (Ajuste Semiautomático do Relógio). "Auto" (Automático) vai aparecer no visor do painel frontal enquanto o relógio é ajustado. O horário atual vai aparecer automaticamente após completar-se o ajuste do relógio.

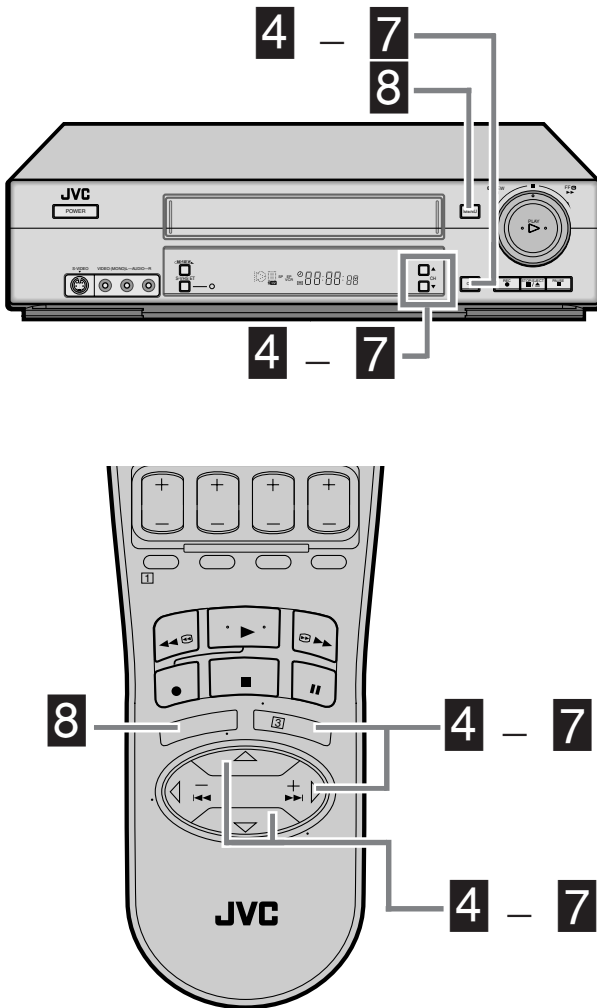

Ajustando o relógio manualmente

— Ajuste Manual do Relógio

Primeiramente, siga os passos de **1** a **3** na página 10 e depois vá para os passos seguintes.

4 Ajustar a hora

No painel frontal:

Pressione **CH ▲ ▼** até que a hora desejada apareça, depois pressione **OK**.

No Controle Remoto:

Pressione **SHUTTLE PLUS ▲▼** até que a hora desejada apareça, depois pressione **OK** ou **SHUTTLE PLUS ▷**.

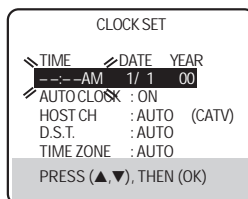

- Manter pressionado **CH ▲ ▼** ou **SHUTTLE PLUS ▲▼** faz com que a hora mude em intervalos de 30 minutos.
- Quando a hora é inserida manualmente, "AUTO CLOCK" é automaticamente ajustado para "OFF" (DESLIGADO), enquanto "HOST CH" (CANAL RECEPTOR) E "TIME ZONE" (ZONA HORÁRIA) desaparecem.

5 Ajustar a Data

No painel frontal:

Pressione **CH ▲ ▼** até que a data desejada apareça, depois pressione **OK**.

No Controle Remoto:

Pressione **SHUTTLE PLUS ▲▼** até que a data desejada apareça, depois, pressione **OK** ou **SHUTTLE PLUS ▷**.

- Manter pressionado **CH ▲ ▼** ou **SHUTTLE PLUS ▲▼** faz com que a data seja mudada em intervalos de 15 dias.

6 Ajustar o ano

No painel frontal:

Pressione **CH ▲ ▼** até que o ano desejado apareça, depois pressione **OK** duas vezes.

No Controle Remoto:

Pressione **SHUTTLE PLUS ▲▼** até que o ano desejado apareça, depois pressione **OK** ou **SHUTTLE PLUS ▷** duas vezes.

7 Selecionar o modo D.S.T.

Poderá selecionar tanto "ON" (LIGADO) quanto "OFF" (DESLIGADO).

- ON-** O ajuste será feito pelo próprio relógio interno.
- OFF-** Deve-se selecionar quando o Daylight Saving Time (Ajuste Automático do Relógio do Vídeo) não se aplicar ao seu caso.

No painel frontal:

Pressione **CH ▲ ▼** para selecionar o ajuste desejado.

No Controle Remoto:

Pressione **SHUTTLE PLUS ▲▼** para selecionar o ajuste desejado.

8 Iniciar o relógio

Pressione **MENU** e a tela normal aparece.

Para fazer correções a qualquer momento durante o processo

Pressione **OK** ou **SHUTTLE PLUS ▷** repetidamente até que o item que deseja mudar comece a piscar, depois pressione **CH ▲ ▼** ou **SHUTTLE PLUS ▲▼**.

Ajustando o Sintonizador

Ligar o videocassete e a TV e escolher o canal 3 ou 4 do videocassete (ou modo AV) na TV.

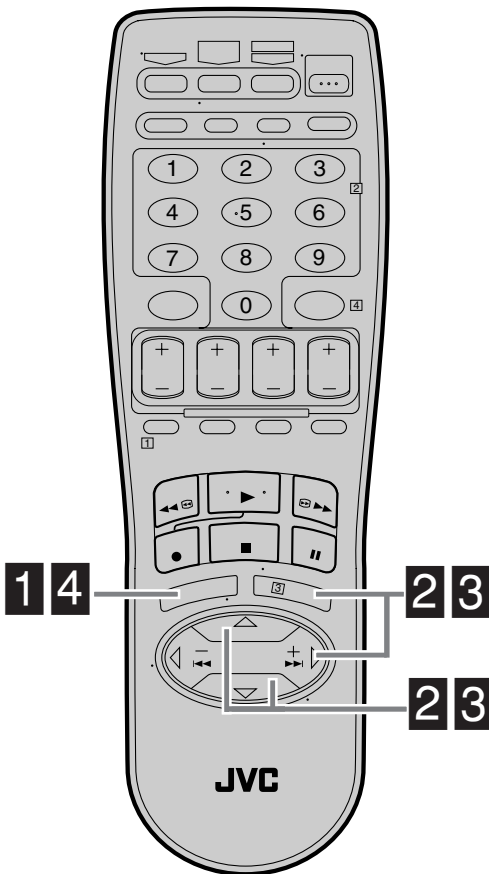
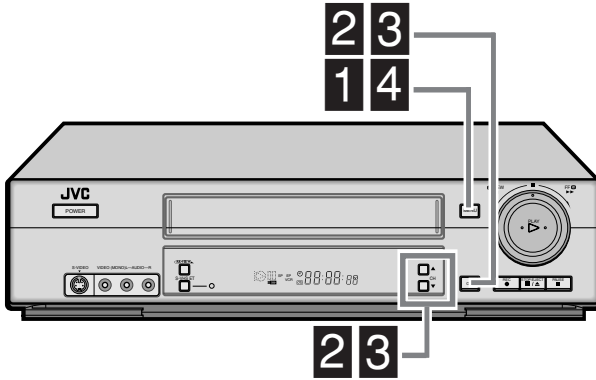

Ajustando os Canais Automaticamente — Auto Channel Set

Utilize o Auto Channel Set apenas se os canais não tiverem sido ajustados corretamente pelo ajuste Plug & Play. Se quiser acrescentar ou deletar canais, utilize o Manual Channel Set (Ajuste Manual de Canais) (⇨ pg. 14).

1 Acessando a tela Menu

Pressione MENU.

2 Acessando a tela Tuner Set (Ajuste do Sintonizador)

No painel frontal: Pressione CH ▲ ▼ para deslocar a barra de realce (seta) para "TUNER SET" (AJUSTE DO SINTONIZADOR), depois pressione OK.

No Controle Remoto:

Pressione SHUTTLE PLUS ▲▼ para mover a barra de realce (seta) para o "TUNER SET" (Ajuste do Sintonizador), depois pressione OK ou SHUTTLE PLUS ▶.

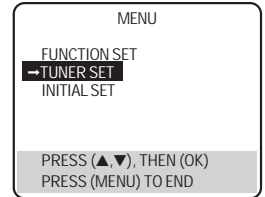

3 Efetuando o Auto Channel Set (Ajuste Automático de Canais)

O ajuste dos canais que são recebidos na sua área pode ser feito automaticamente na ordem de suas frequências.

No painel frontal: Pressione CH ▲ ▼ para deslocar a barra de realce (seta) para a posição "AUTO CHANNEL SET" (AJUSTE AUTOMÁTICO DE CANAL), depois pressione OK.

No Controle Remoto: Pressione SHUTTLE PLUS ▲▼ para deslocar a barra de realce (seta) à posição "AUTO CHANNEL SET" (AJUSTE AUTOMÁTICO DE CANAL), depois, pressione OK ou SHUTTLE PLUS ▶.

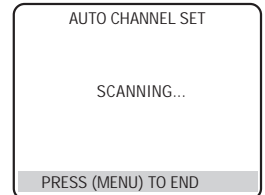
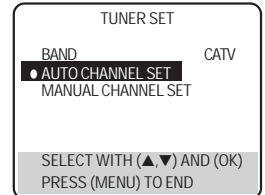

OBSERVAÇÕES:

- Quando o Auto Channel Set (Ajuste Automático de Canais) está completo, "SCAN COMPLETED" (PROCURA COMPLETA) aparece na tela.
- Se a procura for mal-sucedida, "SCAN COMPLETED-NO SIGNAL" (PROCURA COMPLETADA-SINAL NEGATIVO) aparece na tela. Verifique as conexões e reinicie o processo.

4 Retornando à tela normal

Pressione MENU.

INFORMAÇÃO

O videocassete escolhe a banda (TV ou CATV) correta automaticamente (TV ou CATV) durante o Auto Channel Set (Ajuste Automático de Canais). A banda selecionada será exibida do lado direito do "BAND" (BANDA) na tela Tuner Set (Ajuste do Sintonizador).

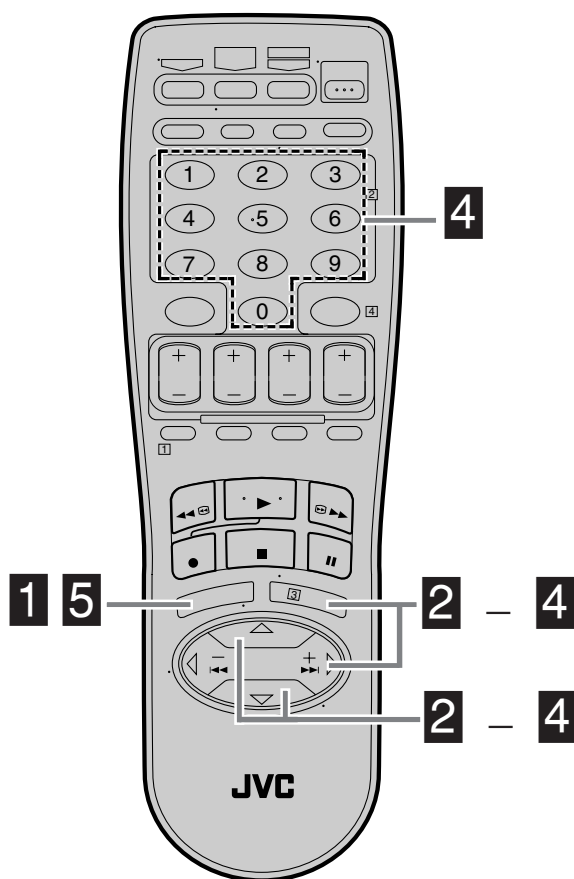
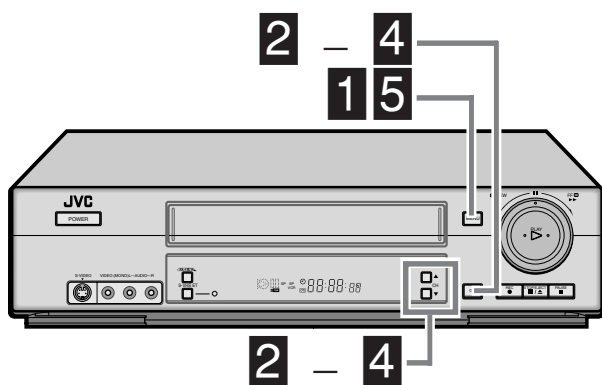

Ajustando os canais manualmente

— Ajuste Manual de Canal

Pode-se acrescentar ou apagar os canais desejados manualmente.

- 1** Acessando a tela do Menu
Pressione MENU.

- 2** Acessando a tela Tuner Set (Ajuste do Sintonizador)

No painel frontal:

Pressione CH▲▼ para deslocar a barra de realce (seta) para "TUNER SET" (AJUSTE DO SINTONIZADOR), depois, pressione OK.

No Controle Remoto:

Pressione SHUTTLE PLUS ▲▼ para deslocar a barra de realce (seta) para "TUNER SET" (AJUSTE DO SINTONIZADOR), depois, pressione OK ou SHUTTLE PLUS ▶.

- 3** Acessando a tela Manual Channel Set (Ajuste Manual de Canais)

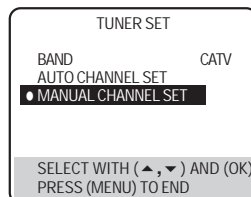

No painel frontal:

Pressione CH▲▼ para deslocar a barra de realce (seta) para "MANUAL CHANNEL SET" (AJUSTE MANUAL DE CANAL), depois, pressione OK.

No Controle Remoto:

Pressione SHUTTLE PLUS ▲▼ para deslocar a barra de realce (seta) para "MANUAL CHANNEL SET" (AJUSTE MANUAL DE CANAL), depois, pressione OK ou SHUTTLE PLUS ▶.

- 4** Acrescentando ou pulando canais desejados

Para acrescentar canais

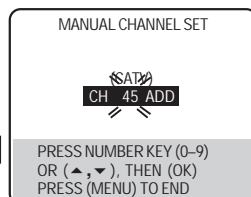

No Controle Remoto SOMENTE:

- Pressionar as teclas numéricas para inserir o número de canal que deseja acrescentar.
- Pressione OK ou SHUTTLE PLUS ▶ para ajustar ao "ADD" (ADICIONAR).
- Repita 1 e 2 para acrescentar outros canais.

Para pular canais

No painel frontal:

- Pressione CH▲▼ para selecionar o número de canal que deseja pular.
- Pressione OK para ajustar o "SKIP" (PULAR).
- Repita 1 e 2 para pular outros canais.

No Controle Remoto:

- Pressione as teclas numéricas ou SHUTTLE PLUS ▲▼, para inserir o número de canal que deseja pular.
- Pressione OK ou SHUTTLE PLUS ▶ para ajustar o "SKIP" (PULAR).
- Repita 1 e 2 para pular outros canais.

- 5** Retornando à tela normal
Pressione MENU.

Ajustando o Decodificador Para Tv a Cabo

Localização sugerida

Colocar o Decodificador para TV a cabo acima do videocassete. Fixar o Controlador do vídeo à parte superior com o transmissor do Controlador apontado para o sensor remoto do Decodificador para TV a cabo.

ATENÇÃO:

O Controlador pode também ativar um receptor DBS. Se tanto um Decodificador para TV a cabo quanto um receptor DBS são usados, o Controlador deverá ser posicionado de forma que seu sinal alcance os sensores remotos tanto do Decodificador para TV a cabo quanto do receptor DBS.

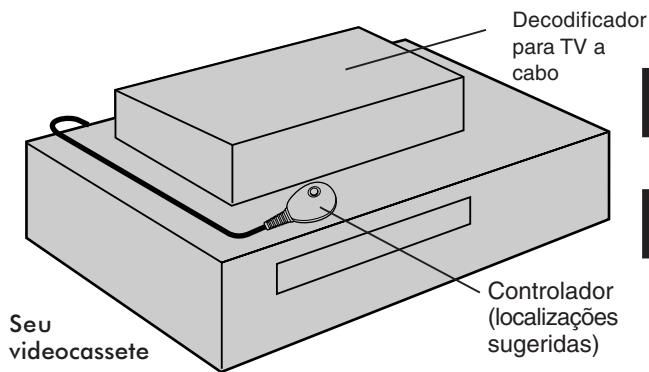

Decodificador para TV a cabo

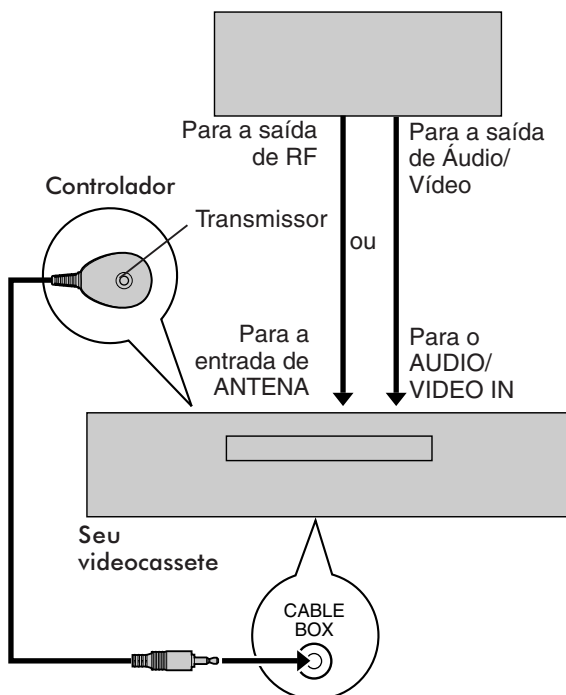

O procedimento seguinte é necessário se os canais de TV são recebidos através de um Decodificador para TV a cabo. O Controlador permite ao vídeo cassete mudar automaticamente o canal do Decodificador para TV a cabo durante uma gravação programada. O Controlador é eficaz para a gravação de transmissões que tenham sido programadas pela utilização do VCR Plus+ (☞ pg. 30) ou programação por Timer Express (☞ pg. 34).

OBSERVAÇÃO:

O Controlador não é fornecido com este aparelho. Pode ser solicitado pelo correio ou pelo Certificado JVC Cable Mouse que está incluído com o pacote de acessórios.

Instalando o Controlador

1 Situando o Controlador

Colocar o Controlador de forma que seu transmissor aponte para o sensor remoto do Decodificador para TV a cabo.

- Assegure-se de que a trajetória entre o Controlador e o sensor remoto do Decodificador para TV a cabo está desimpedida.

2 Fixando o Controlador

Fixe firmemente utilizando a tira adesiva anexada à parte traseira do Controlador.

3 Conexão do Decodificador para TV a cabo ao Videocassete

- **Se o seu Decodificador para TV a cabo não tem conectores de saída de áudio/vídeo**
Conecte o terminal de saída RF no Decodificador para TV a cabo ao terminal ANTENNA IN na parte traseira do videocassete.
- **Se o seu Decodificador para TV a cabo tem conectores de saída de áudio/vídeo**
Conecte um cabo de áudio/vídeo entre os conectores ÁUDIO/VÍDEO na parte traseira do seu videocassete, e os conectores de áudio/vídeo do Decodificador para TV a cabo.

OBSERVAÇÃO:

Quando estiver conectando seu Decodificador para TV a cabo, consulte o manual de instruções do mesmo.

4 Conexão do Controlador ao Videocassete

Conectar o Controlador ao conector do Controlador do DECODIFICADOR PARA TV A CABO na parte traseira do painel.

Como controlar o Decodificador para TV a cabo
Este videocassete tem dois métodos diferentes de controlar seu Decodificador para TV a cabo.

- O Controle Remoto sem fio do videocassete pode controlar seu Decodificador para TV a cabo. Isso elimina a necessidade de um outro Controle Remoto para o Decodificador para TV a cabo.
- O Controlador do videocassete pode também controlar seu Decodificador para TV a cabo. Isso permite ao videocassete mudar o número de canal do Decodificador para TV a cabo durante uma gravação programada.

Cada método deve ser configurado separadamente. Para configurar o Controle Remoto do videocassete, consulte a página 51. Para configurar o Controlador, consulte a página 16.

Ligar o videocassete e a TV e selecionar o canal 3 ou 4 do videocassete (ou modo AV) na TV.

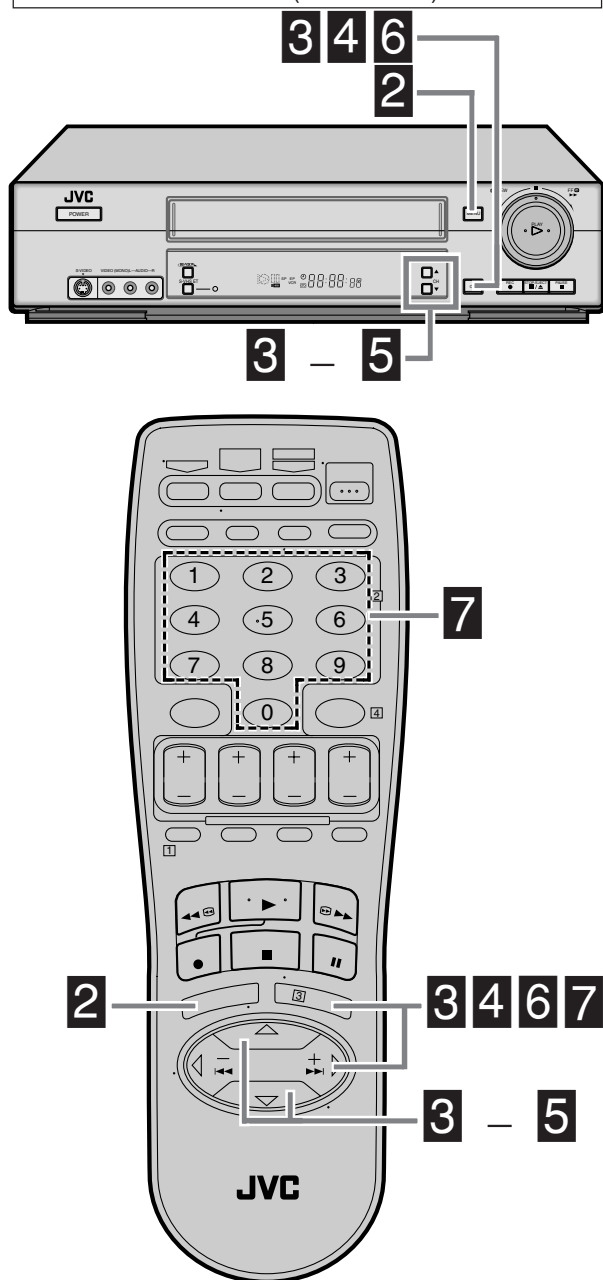

Ajustando o canal de saída e a marca do Decodificador para TV a cabo

Após sua instalação, ajuste o canal e a marca do Decodificador para TV a cabo corretamente; do contrário, o Controlador não irá funcionar corretamente.

- 1 Ligando o Decodificador para TV a cabo
Selecione um canal que não seja o 9 no seu Decodificador para TV a cabo.

- 2 Acessando a tela Menu no videocassete
Pressione MENU.

- 3 Acessando a tela Initial Set (Ajuste Inicial)

No painel frontal:

Pressione CH ▲ ▼ para deslocar a barra de realce (seta) para "INITIAL SET" (AJUSTE INICIAL), depois, pressione OK.

No Controle Remoto:

Pressione SHUTTLE PLUS ▲▼ para deslocar a barra de realce (seta) para "INITIAL SET" (Ajuste Inicial), depois, pressione OK ou SHUTTLE PLUS ▶.

- 4 Acessando a tela de Ajuste do Decodificador para TV a cabo

No painel frontal:

Pressione CH ▲ ▼ para deslocar a barra de realce (seta) para "CABLE BOX SET" (AJUSTE DO DECODIFICADOR PARA TV A CABO), depois, pressione OK.

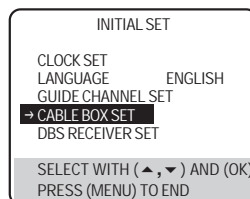

No Controle Remoto:

Pressione SHUTTLE PLUS ▲▼ para deslocar a barra de realce (seta) para "CABLE BOX SET" (AJUSTE DO DECODIFICADOR PARA TV A CABO), a seguir, pressione OK ou SHUTTLE PLUS ▶.

- 5 Selecionando um canal de saída do Decodificador para TV a cabo

Sua seleção vai depender de como o Decodificador para TV a cabo está conectado no videocassete.

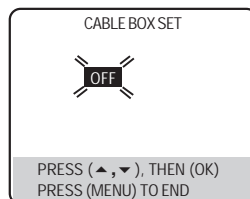

- Se o Decodificador para TV a cabo estiver conectado no terminal ANTENNA IN, na parte traseira do videocassete Pressione CH ▲ ▼ no painel frontal ou SHUTTLE PLUS ▲▼ no Controle Remoto até aparecer na tela o número que representa a saída do Decodificador para TV a cabo (CH2-CH9).
- Se seu Decodificador para TV a cabo estiver conectado nos conectores de AUDIO/VIDEO IN no painel frontal do videocassete Pressione CH ▲ ▼ no painel frontal ou SHUTTLE PLUS ▲▼ no Controle Remoto até "ON F-1 (FRONT)" (LIGADO F-1 FRONTAL) aparecer na tela.
- Se o seu Decodificador para TV a cabo está conectado nos conectores AUDIO/VIDEO IN no painel traseiro do videocassete Pressione CH ▲ ▼ no painel frontal ou SHUTTLE PLUS ▲▼ no Controle Remoto até "ON L-1 (REAR)" (LIGADO L-1 TRASEIRO) aparecer na tela.
- Se o Decodificador para TV a cabo não é utilizado Pressione CH ▲ ▼ no painel frontal ou SHUTTLE PLUS ▲▼ no Controle Remoto até "OFF" (DESLIGADO) aparecer na tela.

6 Acessando a tela Cable Box Brand Set (Ajuste da Marca de TV a Cabo)

Pressione OK.

7 Inserindo a marca do Decodificador para TV a cabo

NO CONTROLE REMOTO SOMENTE:

Pressione a tecla numérica apropriada para inserir o código de marca da relação exibida à direita, depois, pressione **OK**.

- Se o canal do Decodificador para TV a cabo mudar para 9, o ajuste está completo. Pressione **OK** e "CABLEBOX CONTROLSON" (CONTROLE DE DECODIFICADOR PARA TV A CABO LIGADO) aparece na tela por aproximadamente 5 segundos, após o qual retorna à tela normal.

- Se o canal do Decodificador para TV a cabo não mudar para 9:

- Pressione **SHUTTLE PLUS** $\Delta \nabla$ (ou **CH** $\blacktriangle \blacktriangledown$ no painel frontal) para deslocar a barra de realce (seta) à posição "NO" (NÃO).
- Pressione **OK**.
- Repita o passo 7 até o canal do Decodificador para TV a cabo mudar para 9 pela introdução de um outro código.
- Se o canal não mudar depois de tentar todos os números de código numéricos relacionados para o seu modelo de Decodificador para TV a cabo, então tente todos os demais números entre 1 e 25.

Se o relógio do videocassete não foi ajustado (com AUTO CLOCK ajustado em ON)

"CABLE BOX USERS SET CLOCK MANUALLY" (USUÁRIOS DE DECODIFICADOR PARA TV A CABO DEVEM AJUSTAR O RELÓGIO MANUALMENTE) aparece por cerca de 5 segundos quando **OK** é pressionado no passo 6, depois a tela Clock Set aparece. Efetue o Ajuste Manual do Relógio na página 12. Se o **MENU** for pressionado depois do relógio ter sido ajustado, a tela Cable Box Brand Set (Ajuste da Marca de TV a Cabo) aparece.

RELAÇÃO DE MARCAS DE DECODIFICADOR PARA TV A CABO

MARCA	CÓDIGO
ARCHER	1, 5, 17
CABLETENNA	1, 17
CABLEVIEW	15, 16, 17, 21, 25
CITIZEN	15, 16, 17, 21, 25
CURTIS	2, 8
DIAMOND	1, 17
EASTERN	19
GC BRAND	15, 16, 17, 21, 25
GEMINI	15
GENERAL INSTRUMENTS	1, 4, 6, 11, 12, 15, 28
HAMLIN	10, 18, 19, 23
JASCO	15
JERROLD	1, 4, 6, 11, 12, 15, 28
NOVAVISION	2, 8
OAK	7, 20
PANASONIC	13, 14
PULSER	15, 16, 17, 21, 25
RCA	13, 14
REGAL	10, 18, 19, 23
REGENCY	19
REMBRANDT	1, 16, 17
SAMSUNG	5, 16, 24
SCIENTIFIC ATLANTA	2, 8
SIGMA	7, 20
SL MARX	5, 16, 17, 24, 25
SPRUCER	13, 14
STARGATE	5, 15, 16, 17, 21, 24, 25
TELEVIEW	5, 16, 24
TOCOM	1, 4, 16
UNIKA	1, 17
UNIVERSAL	16, 17, 25
VIDEOWAY	3, 9, 22
ZENITH	3, 9, 22

OBSERVAÇÕES:

- O Controlador poderá não funcionar com todos os tipos de Decodificador para TV a cabo.
- Se seu Decodificador para TV a cabo não responder a nenhum dos códigos entre 1 e 25, o Controlador não poderá ser usado para mudar os canais do Decodificador para TV a cabo. Neste caso, assegure-se de deixar o Decodificador para TV a cabo ligado e sintonizado no canal propício antes da hora de início da gravação programada. Contate a empresa do seu decodificador para TV a cabo quanto à possibilidade de trocar seu Decodificador para TV a cabo atual por um outro compatível com seu videocassete.
- O videocassete só pode mudar o canal do Decodificador para TV a cabo através do Controlador durante a gravação programada.
- Se seu Decodificador para TV a cabo não pode ser operado com um controle remoto (por não ter um sensor remoto), o Controlador não poderá ser usado para mudar seus canais. Assegure-se de deixar o Decodificador para TV a cabo ligado e sintonizado no canal propício antes da hora inicial da gravação programada.
- Se a memória de reserva do videocassete expirar por causa da falta de energia, o canal e marca de saída do Decodificador para TV a cabo deverão ser configurados novamente.
- Para clientes nos E.U.A.:** Se não conseguir configurar o Controlador, fazer contato com JVC no telefone gratuito 1-800-252-5722.

Ajustando o Controle do Receptor DBS

Localização Sugerida

Coloque o receptor DBS (Direct Broadcast Satellite) sobre o videocassete. Fixe o controlador do videocassete sobre o mesmo com o transmissor direcionado para o sensor remoto do receptor DBS.

ATENÇÃO:

O controlador também poderá ativar um decodificador para TV a cabo. Se ambos forem usados, o receptor DBS e o decodificador para TV a cabo, posicione o controlador de forma que seu sinal alcance os sensores remotos dos dois aparelhos, do receptor DBS e do decodificador para TV a cabo.

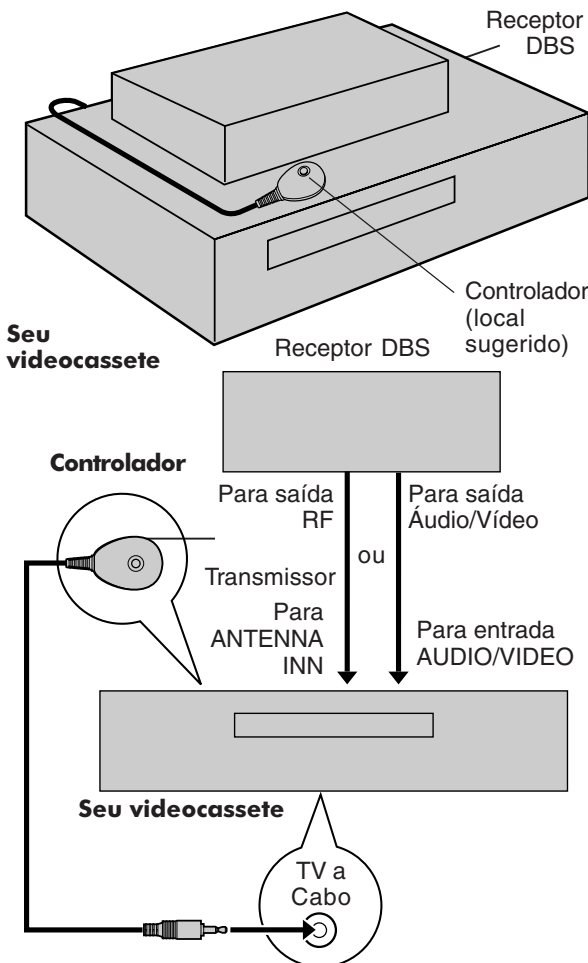

Como controlar o Receptor DBS

Este videocassete possui duas formas independentes de controlar o seu receptor DBS.

- Através do controle remoto de seu videocassete você poderá ativar o seu receptor DBS. Isto elimina a necessidade de um controle remoto separado para seu receptor DBS.
- Através do controlador de seu videocassete você também poderá ativar o seu receptor DBS. Isto permitirá ao videocassete mudar o número do canal de seu receptor DBS durante uma gravação programada.

Cada forma deverá ser ajustada separadamente. Para ajustar o controle remoto do videocassete, consulte a página 52. Para ajustar o controlador, consulte a página 19.

O procedimento a seguir é necessário se você receber transmissões via satélite através de seu receptor DBS (Direct Broadcast Satellite). O controlador permite ao vídeo cassete mudar automaticamente os canais do receptor DBS durante uma gravação programada.

OBSERVAÇÕES:

- O controlador não é fornecido com o aparelho. Este controlador poderá ser solicitado, por via postal, através do Certificado JVC incluso no pacote de acessórios.
- O videocassete poderá mudar, automaticamente, os canais do receptor DBS usando o controlador quando o videocassete tiver sido programado usando-se "Express timer programming" (pg.34). Devido a programação via satélite não utilizar o PlusCode, não se poderá mudar os canais do receptor DBS durante VCR Plus+ gravação programada.
- Se também for utilizado um decodificador para TV a cabo, recomenda-se que você conecte o receptor DBS às entradas de áudio/vídeo de seu videocassete e o decodificador para TV a cabo no terminal de entrada da antena.

Instalando o controlador

1 Situando o controlador

Coloque o controlador de forma que seu transmissor esteja direcionado para o sensor remoto do receptor DBS.

- Certifique-se de que o espaço entre o controlador e o sensor remoto do receptor DBS não esteja bloqueado.

2 Conectando o controlador

Fixe firmemente o controle, utilizando a fita adesiva fixada na parte posterior do controle.

3 Conectando o Receptor DBS ao videocassete

- **Se o seu receptor DBS não possui conectores para a saída de áudio/vídeo**
Conecte o terminal RF de saída do receptor DBS ao terminal ANTENNA IN que existe na parte posterior de seu videocassete.
- **Se o seu receptor DBS possui conectores para a saída de áudio/vídeo**
Conecte um cabo de áudio/vídeo entre os conectores AUDIO/VIDEO IN que existem na parte posterior do videocassete e os conectores de saída áudio/vídeo do receptor DBS.

OBSERVAÇÃO:

Quando conectar o seu receptor DBS, consulte o seu manual de instruções.

4 Conectando o controlador ao videocassete

Conecte o controlador ao conector do DECODIFICADOR PARA TV A CABO no painel posterior.

Ligue o videocassete e a TV, e selecione o canal 3 ou 4 do VCR (ou o modo AV) na TV.

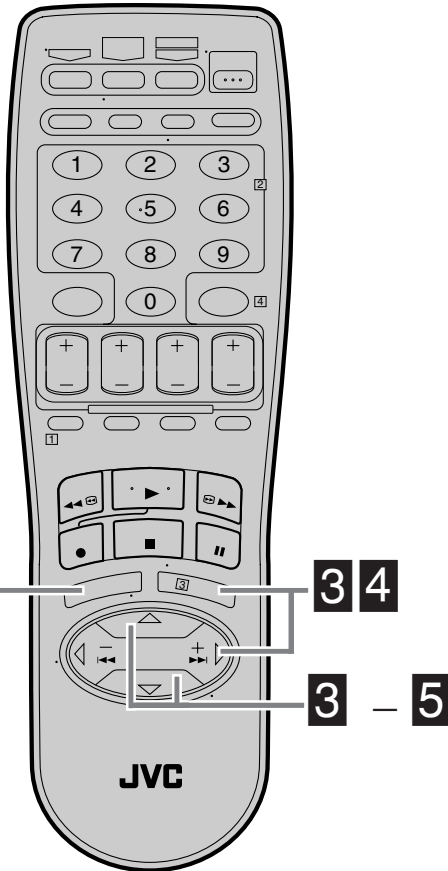
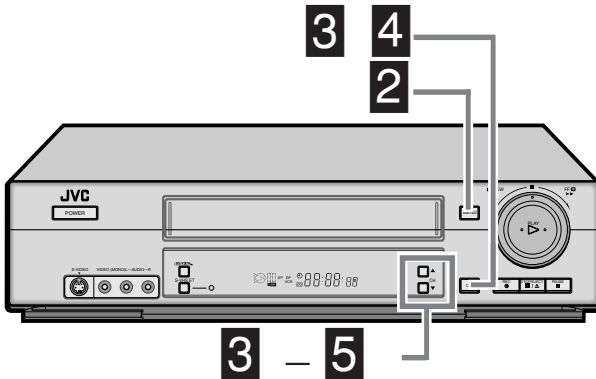

Ajustando o canal de saída e a marca do receptor DBS

Após a instalação, ajuste corretamente o canal de saída e a marca do receptor DBS; caso contrário o controlador não funcionará corretamente.

1 Ligando o receptor DBS

Escolha um canal, que não seja o 55, o 100 ou o 205, no seu receptor DBS.

2 Acessando o Menu Principal no videocassete

Pressione MENU.

3 Acessando a Tela Inicial Set (Ajuste Inicial)

No painel frontal:

Pressione CH ▲ ▼ para mover a seta para "INITIAL SET" (AJUSTE INICIAL) e então pressione OK.

No controle remoto:

Pressione SHUTTLE PLUS ▲▼ para mover a seta para "INITIAL SET" (AJUSTE INICIAL) e então pressione OK ou SHUTTLE PLUS ▶.

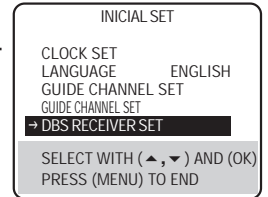

4 Acessando a Tela de Ajuste do Receptor DBS

No painel frontal:

Pressione CH ▲ ▼ para mover a seta para "DBS RECEIVER SET" (AJUSTE DO RECEPTOR DBS) e então pressione OK.

No controle remoto:

Pressione SHUTTLE PLUS ▲▼ para mover a seta para "DBS RECEIVER SET" (AJUSTE DO RECEPTOR DBS) e então pressione OK ou SHUTTLE PLUS ▶.

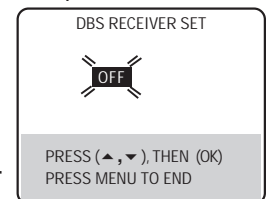

5 Selecionando o Canal de Saída do Receptor DBS

A sua seleção dependerá de como o seu receptor DBS está conectado ao seu videocassete.

- Se o seu receptor DBS está conectado no terminal ANTENNA IN na parte posterior de seu videocassete Pressione CH ▲ ▼ no painel frontal, ou SHUTTLE PLUS ▲▼ no Controle Remoto, até que o número do canal que representa a saída do receptor DBS (CH3 ou CH4) apareça na tela.
- Se o seu receptor DBS está conectado nos conectores AUDÍO/ VÍDEO no painel frontal de seu videocassete. Pressione CH ▲ ▼ no painel frontal, ou SHUTTLE PLUS ▲▼ no Controle Remoto, até que "ON F-1 (FRONT)" apareça na tela.
- Se o seu receptor DBS está conectado no conector AUDIO/ VIDEO IN no painel posterior de seu videocassete Pressione CH ▲ ▼ no painel frontal, ou SHUTTLE PLUS ▲▼ no Controle Remoto, até que "ON L-1 (REAR)" (LIGADO L1-POSTERIOR) apareça na tela.
- Se você não usa um receptor DBS Pressione CH ▲ ▼ no painel frontal, ou SHUTTLE PLUS ▲▼ no Controle Remoto, até que "OFF" (DESLIGADO) apareça na tela.

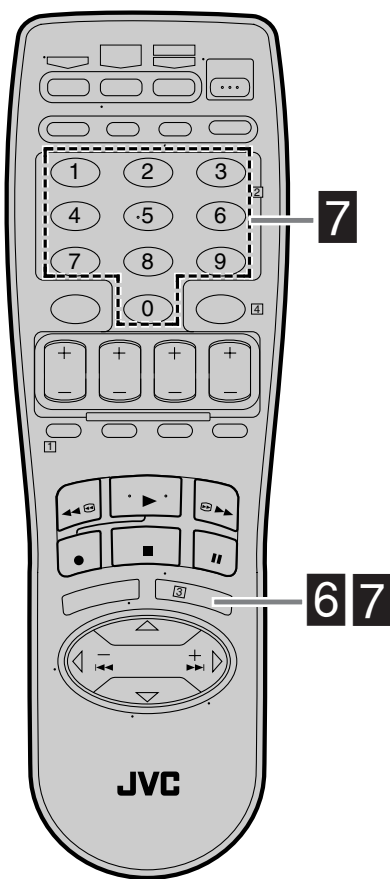
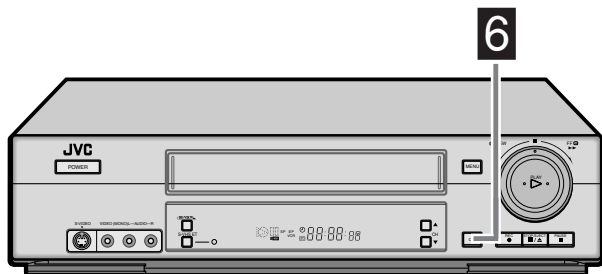

6

Acessando a Tela de Ajuste da Marca do Receptor DBS
Pressione OK.

7

Inserindo a marca do Receptor DBS

SOMENTE no Controle

Remoto:

Pressione os botões Numéricos apropriados para registrar o código da marca seguindo a lista a seguir e, então, pressione OK.

O programa recebido naquele momento através do receptor DBS aparecerá durante, aproximadamente, 10 segundos.

DBS RECEIVER BRAND SET



PRESS NUMBER KEY (0-9)
THEN (OK) TO TEST
PRESS (MENU) TO END

MARCA	CÓDIGO
JVC (DISH Network)	51
ECHOSTAR (DISH Network)	51
PRIMESTAR	50
SONY (DSS)	41
RCA (DSS)	40

- Se o canal do receptor DBS mudar para um dos canais indicados a seguir, de acordo com a marca, o ajuste estará terminado.

JVC – 100

ECHOSTAR – 100

PRIMESTAR – 55

SONY – 205

RCA – 205

Pressione **OK** e "DBS RECEIVER CONTROL IS ON"

(RECEPTOR DBS LIGADO) aparecerá na tela durante 5 segundos, retornando, a seguir, à tela normal.

- Se o canal do receptor DBS não mudar como indicado acima:

1 Pressione SHUTTLE PLUS $\Delta \nabla$ (ou CH $\blacktriangle \blacktriangledown$ no painel frontal) para mover a seta para "NO" (NÃO).

2 Pressione **OK**.

3 Digite novamente o código correto.

DBS RECEIVER BRAND SET

51

DID YOUR DBS RECEIVER
CHANGE TO CHANNEL 100?

→ YES

NO

PRESS (\blacktriangle , \blacktriangledown), THEN (OK)
PRESS (MENU) TO END

OBSERVAÇÕES:

- O Controlador pode não funcionar com todos os modelos de receptor DBS.
- Se o seu receptor DBS não responde ao código, você não poderá usar o Controlador para mudar os canais recebidos via satélite. Neste caso, certifique-se de deixar o receptor DBS ligado e sintonizado no canal correto antes do início da gravação programada.
- O videocassete somente poderá mudar o canal recebido via satélite, através do Controlador, durante a gravação programada.
- Se o seu receptor DBS não pode ser operado através de um controle remoto (por não possuir sensor remoto), você não poderá usar o Controlador para mudar os seus canais. Certifique-se de haver ligado e sintonizado o receptor DBS no canal correto antes do início da gravação programada.
- Para consumidores nos EUA: se você não consegue ajustar o Controlador, ligue para o SAC da JVC 1-800-252-5722.

Reprodução Básica

Ligue o videocassete e a TV, e selecione o canal 3 ou 4 do videocassete (ou modo AV) na TV.

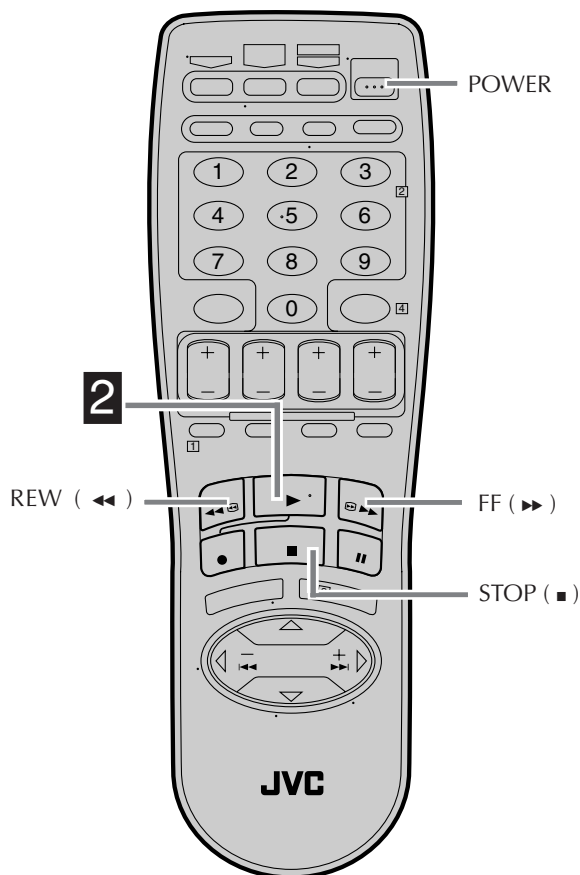
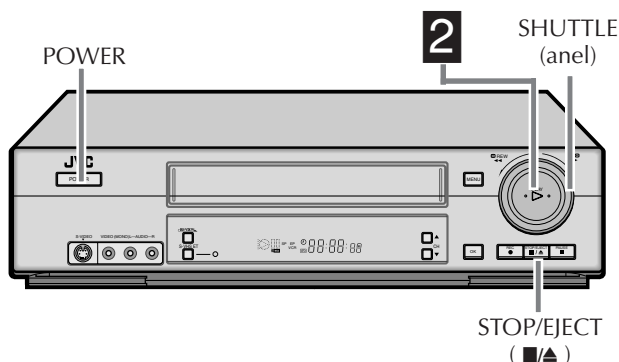

Este videocassete pode verificar o estado da fita durante a reprodução (e gravação), e reproduz a melhor imagem possível.

1 Colocando uma fita

Certifique-se de que a janela esteja virada para cima, de que o lado da etiqueta esteja voltado para você e a seta na parte frontal da fita esteja apontando em direção ao vídeo cassette. Não faça muita força ao introduzir a fita.

- O videocassete ligará automaticamente.
- O contador voltará automaticamente a "0:00:00".
- Se a presilha de segurança para gravação tiver sido retirada, a reprodução começará automaticamente.

2 Iniciando a Reprodução

Pressione **PLAY** (▶).

- A velocidade da fita (SP ou EP) será detectada automaticamente.
- O indicador S-VHS acenderá quando você reproduzir uma fita gravada no modo S-VHS ou no modo S-VHS ET (☞ pg. 27)
- Se "VIDEO CALIBRATION" (CALIBRAGEM DO VÍDEO) foi ajustado para "ON" (ajuste padrão, ☞ pg. 39), a expressão "VIDEO CALIBRATION" (CALIBRAGEM DO VÍDEO) aparecerá na tela, e este videocassete verificará as condições da fita durante o rastreamento automático.

Para interromper a reprodução

Pressione **STOP** (■) no Controle Remoto ou **STOP/EJECT** (■/▲) no painel frontal.

Para rebobinar a fita

Pressione **REW** (◀) (ou gire o anel **SHUTTLE**, no painel frontal, para a esquerda).

Para avançar rapidamente a fita

Pressione **FF** (▶) (ou gire o anel **SHUTTLE**, no painel frontal, para a direita).

Para ejetar a fita

Pressione **STOP/EJECT** (■/▲) no painel frontal, quando a fita não estiver em movimento.

- Você também poderá ejetar a fita com o videocassete desligado.

Para desligar o videocassete

Pressione **POWER**.

Limpe as cabeças do vídeo usando uma fita para limpeza a seco – TCL-2UX – quando:

- Aparecem imagens imperfeitas quando uma fita é reproduzida.
- A imagem não está nítida ou não aparece.
- A expressão "USE CLEANING CASSETTE" (UTILIZE UMA FITA PARA LIMPEZA) aparecer na tela (somente quando o "SUPERIMPOSE" for ajustado para ON (LIGADO): vide pg. 38, 39).

Características Básicas da Reprodução

A Alterando as Informações do display

Pressione **DISPLAY** durante a reprodução.

Toda vez que você apertar este botão, o display no painel frontal mostrará, na sucessão, o contador de tempo, o tempo que falta para o fim da fita e o horário no relógio.

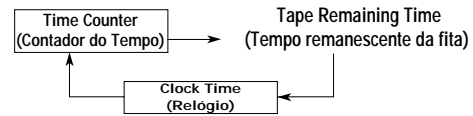

- Para exibir condição do videocassete, além do contador de tempo e o horário do relógio na tela da TV, veja o item "Exibindo o display na tela" (☞ pg. 27).
- A palavra "COUNT" (CONTADOR) aparecerá na tela quando o contador de tempo for mostrado. A palavra "REMAIN" (RESTANTE) aparecerá na tela quando for mostrado o tempo restante da fita.
- O tempo aproximado para o final da fita aparecerá e o indicador "▶" acenderá no display do painel frontal.
- O tempo que falta para o final da fita é calculado com base na velocidade da fita (SP ou EP) que estiver sendo usada. Esta indicação do tempo restante é apenas uma estimativa.

Para zerar o contador de tempo, pressione a tecla **C. RESET** no Controle Remoto. A leitura do contador voltará a "0:00:00". O contador também voltará a zero quando uma fita for colocada no videocassete.

B Verificando a Posição da Fita

O indicador da posição da fita aparecerá na tela nos seguintes casos:

- Quando você muda o modo de operação do videocassete do modo STOP para o modo FF ou modo REW.
- Quando você executa uma Pesquisa por Índice (☞ pg. 24) ou uma Visualização Instantânea (☞ pg. 24).

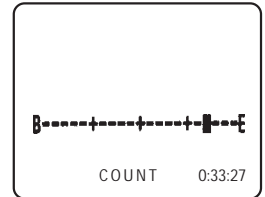

A posição de "■" em relação a "B" (Beginning = Início) ou "E" (End = Final) lhe indicará em que lugar da fita você está.

OBSERVAÇÕES:

- O "SUPERIMPOSE" deverá ser ajustado em "ON" (LIGADO), ou o indicador não aparecerá (☞ pg. 38, 39).
- Poderá demorar alguns segundos até que o indicador de posição da fita apareça.

C Reproduzindo a Fita Repetidamente

— Reprodução Repetida

Você poderá reproduzir uma fita repetidamente (100 vezes).

Enquanto reproduz uma fita, pressione e segure a tecla **PLAY** (▶) por um período superior a 5 segundos.

O indicador de Play (▶) no painel frontal começará a piscar vagarosamente, e a fita será reproduzida 100 vezes.

Para interromper a reprodução, pressione a tecla **STOP** (■) no Controle Remoto ou **STOP/EJECT** (■/▲) no painel frontal.

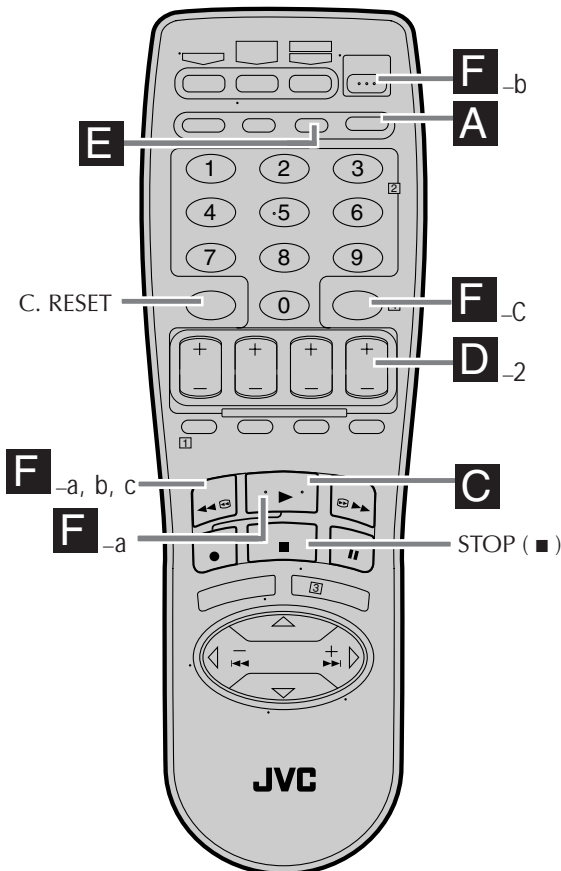
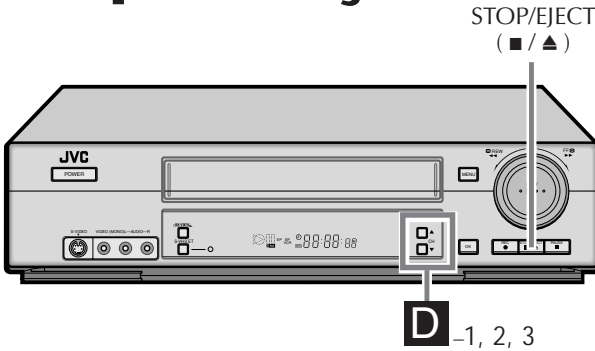

D Ajustando Condições de Tracking (Rastreamento)

— Ajustes de Tracking (Rastreamento)

Ajuste Automático do Tracking (Rastreamento)

Este videocassete ajusta o tracking (rastreamento) automaticamente. Sempre que você inserir uma fita e iniciar sua reprodução, o tracking (rastreamento) automático iniciará seu funcionamento e analisará continuamente o sinal, de forma a permitir uma imagem de excelente qualidade durante a reprodução.

Ajuste Manual do Tracking (Rastreamento)

Se o tracking (rastreamento) automático não elimina bem os ruídos durante a reprodução, use o tracking (rastreamento) manual utilizando os procedimentos a seguir.

- Você também poderá utilizar o tracking (rastreamento) manual durante a reprodução em câmera lenta (☞ pg. 29).

1 Ativando o tracking (rastreamento) manual

Durante a reprodução, pressione simultaneamente os botões **CH ▲** e **▼** no painel frontal.

2 Eliminando os ruídos na tela da TV

Pressione **CH ▲** e **▼** (ou **CH + e -** no Controle Remoto).

- Pressione-os brevemente para obter um bom ajuste ou mantenha-os pressionados para obter um ajuste mais amplo. Observe a tela e continue o ajuste até que seja alcançada uma ótima qualidade de som e imagem.

3 Reativando o tracking (rastreamento) automático

Pressione simultaneamente os botões **CH ▲** e **▼** no painel frontal. O rastreamento automático funcionará novamente.

E Selecionando o som do monitor

— Audio Monitor

Você poderá selecionar o som desejado para o monitor.

Enquanto estiver reproduzindo uma fita na qual tenha sido gravado som estereofônico ou SAP, pressione o botão **A-MONITOR** no Controle Remoto.

Cada vez que você pressiona este botão, o som mudará de acordo com o indicado a seguir:

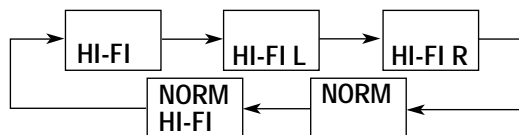

HI-FI: Este é o som normalmente selecionado. É reproduzido som HI-FI.

HI-FI L: O som é reproduzido no canal HI-FI esquerdo.

HI-FI R: O som é reproduzido no canal HI-FI direito.

NORM: É reproduzido o som da faixa normal.

NORM HI-FI:

Os dois sons, da faixa HI-FI e da faixa normal são misturados e reproduzidos.

OBSERVAÇÕES:

- As indicações acima aparecem quando o modo "SUPERIMPOSE" está ajustado em "ON" (LIGADO) (☞ pg. 38, 39), embora o som do monitor se modifique em seqüência.
- Se a fita que está sendo reproduzida não possui som HI-FI, a faixa sonora original será reproduzida independentemente deste ajuste ter sido feito.
- Se uma conexão RF (☞ pg. 7) é usada para ver imagens na TV, o som será mono mesmo que você selecione "HI-FI".
- Você também poderá usar o menu para selecionar o som desejado para seu monitor (☞ pg. 41).

F Operações automáticas após o rebobinamento

— Memória da Próxima Função

A Memória da Próxima Função "diz" ao videocassete o que fazer após o final do rebobinamento.

- Certifique-se de que o videocassete esteja no modo STOP.
- Para o Início da Reprodução Automática**
Pressione **REW (◀)**, e então pressione **PLAY (▶)** dentro de 2 segundos.
 - Para o Desligamento Automático**
Pressione **REW (◀)**, e então pressione **POWER** dentro de 2 segundos.
 - Para o Standby Automático do Timer**
Pressione **REW (◀)**, e então pressione **TIMER** dentro de 2 segundos.

OBSERVAÇÃO:

Não será possível selecionar a função Standby Automático do Timer se a fita teve a presilha de segurança para gravação removida.

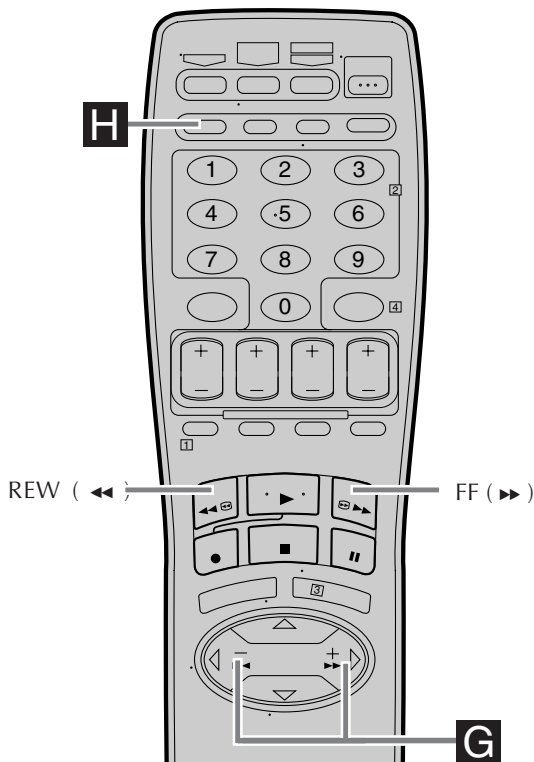
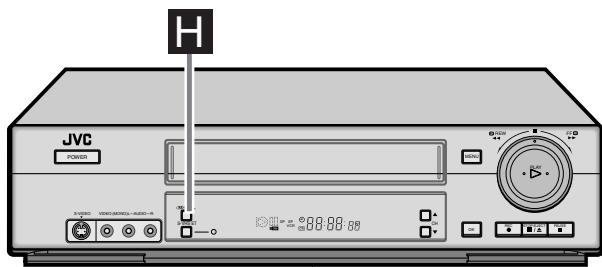

Outras funções úteis para a reprodução

Você também poderá usar as seguintes funções para gravação.

- **Calibragem do Vídeo** (☞ pg. 39)

Quando esta função está em "ON" (LIGADO), este videocassete verificará a condição da fita em uso durante a reprodução e a gravação, efetuando a compensação de forma a se obter a melhor imagem possível.

- **Controle da Imagem** (☞ pg. 39)

Esta função lhe permitirá ajustar, conforme sua preferência, a qualidade da imagem que está sendo reproduzida.

- **Estabilizador do Vídeo** (☞ pg. 40)

Você poderá corrigir automaticamente as vibrações verticais da imagem quando estiver reproduzindo gravações instáveis em outros videocassetes.

- **Tela Azul** (☞ pg. 40)

Quando esta função estiver em "ON" (LIGADO), a tela da TV ficará totalmente azul nos seguintes casos:

- Quando sintonizar um canal que não estiver em uso.
- Quando se interromper a reprodução.

G Localizando o início de gravações — Pesquisa por Índice

Códigos de índice são registrados na fita ao início de cada gravação que for feita neste videocassete. Você poderá encontrar e reproduzir qualquer gravação, desde o início, utilizando a função Index Search (Pesquisa Por Índice).

1 Iniciando a procura

Enquanto a fita está parada, pressione **SHUTTLE PLUS** ◀◀ ou ▶▶ no Controle Remoto.

2 Acessando códigos distantes

Para acessar uma gravação que esteja entre 2 e 9 códigos de distância, pressione **SHUTTLE PLUS** ◀◀ ou ▶▶ repetidas vezes até que o número correto seja apresentado na tela (somente se o "SUPERIMPOSE" estiver ajustado em "ON" (LIGADO); ☞ pg. 38, 39). A reprodução se inicia automaticamente quando a gravação desejada é localizada.

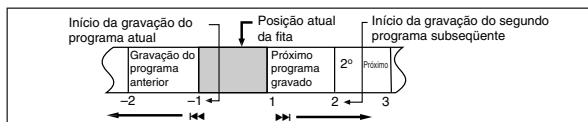

- Se você deseja encontrar o início do programa desejado, pressione **REW** (◀◀) ou **FF** (▶▶) após o início da reprodução.

OBSERVAÇÃO:

Um código de índice não é registrado na fita quando a gravação é retomada após uma pausa de gravação.

H Localizando o início de gravações programadas

— Revisão Instantânea

Ao apertar um botão, você pode ligar o videocassete, rebobinar a fita e começar a assistir a gravação programada mais recente.

Pressione REVIEW após certificar-se de que o videocassete está no modo standby de gravação programada.

- O videocassete liga e retrocede até ao código que indica o início do último programa gravado em gravação programada e inicia automaticamente a reprodução.
- Você poderá acessar um programa de 2 a 9 códigos, além da posição atual da fita. Se, por exemplo, você tem 5 programas gravados e deseja assistir ao terceiro, pressione três vezes a tecla **REVIEW**.
- Se você deseja encontrar o início do programa desejado, pressione **REW** (◀◀) ou **FF** (▶▶) após o início da reprodução.
- Se a fita já está rebobinada quando a tecla **REVIEW** é acionada, o aparelho reproduzirá a fita de seu início. Não será possível executar-se um avanço rápido a um código de índice.
- A função Instant Review também funcionará se o videocassete estiver ligado.

Gravação Básica

Ligue o videocassete e a TV e selecione o canal 3 ou 4 (ou modo AV) no vídeo na TV.

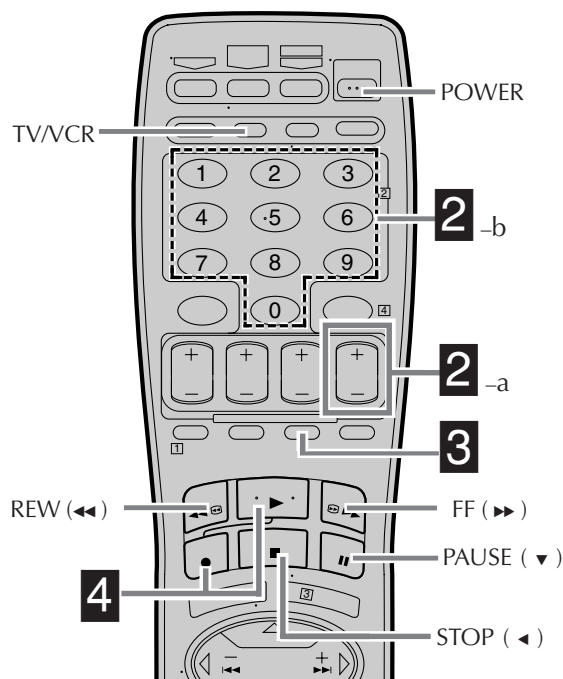
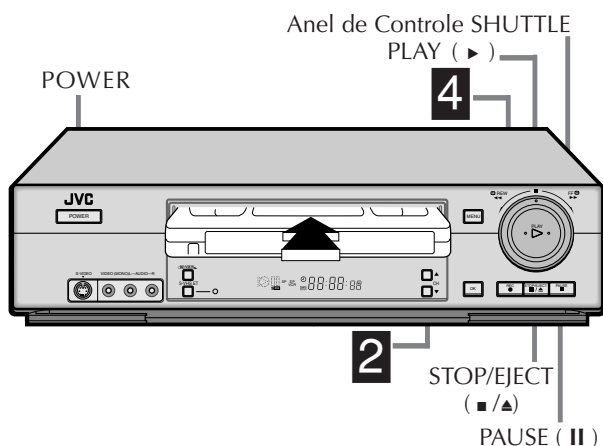

Este videocassete pode verificar a condição da fita durante a gravação (e reprodução) e perceber as melhores imagens possíveis.

1 Coloque uma fita

Assegure-se de que a presilha de segurança para gravação esteja intacta. Se não, cubra o orifício com fita adesiva antes de inserir a fita.

2 Seleção do canal de gravação

No painel frontal:

Pressione **CH ▲▼**.

No controle remoto:

a - Pressione **CH +** ou **-**.

ou

b - Pressione as teclas **Núméricas**.

- Se conectar a TV e o vídeo apenas utilizando a conexão RF, pressione TV/VCR no controle remoto para que o indicador de modo VCR acenda no display do painel frontal, para visualizar o programa a ser gravado.

3 Seleção da velocidade da fita

Pressione **SP/EP** para ajustar a velocidade de gravação.

4 Início da gravação

No painel frontal:

Pressione **REC (●)**.

No controle remoto:

Enquanto segura **REC (●)**, pressione **PLAY (▶)**.

- Se "VIDEO CALIBRATION" (CALIBRAGEM DO VÍDEO) estiver ajustado em "ON" (LIGADO) (ajuste padrão: ☞ pg. 39), este videocassete verifica a condição da fita por cerca de sete segundos, depois inicia a gravação. Isto significa que os primeiros sete segundos do programa não serão gravados. Se isto for um inconveniente, siga os passos abaixo:

- 1 Pressione **REC (●)** e **PAUSE (II)** para iniciar a Calibragem de Vídeo.
- 2 Depois, pressione **PLAY (▶)** para iniciar a gravação após completar a Calibragem de Vídeo.

Para pausar a gravação

Pressione **PAUSE (II)**. Para reiniciar a gravação, pressione **PLAY (▶)**.

Para parar a gravação

Pressione **STOP (■)** no Controle Remoto ou **STOP/EJECT (■/▲)** no painel frontal.

Para rebobinar a fita (quando estiver parada)

Pressione **REW (◀◀)** (ou gire o anel de controle **SHUTTLE** no painel frontal para a esquerda).

Para avançar rapidamente a fita (quando estiver parada)

Pressione **FF (▶▶)** (ou gire o anel de controle **SHUTTLE** no painel frontal para a direita).

Para ejetar a fita

Pressione **STOP/EJECT (■/▲)** no painel frontal quando a fita não estiver em movimento.

- Também é possível ejetar a fita com o vídeo desligado.

Para desligar o videocassete

Pressione **POWER**.

Pode ser ilegal gravar ou reproduzir material protegido por direitos autorais sem o consentimento do proprietário dos direitos autorais.

Funções Básicas de Gravação

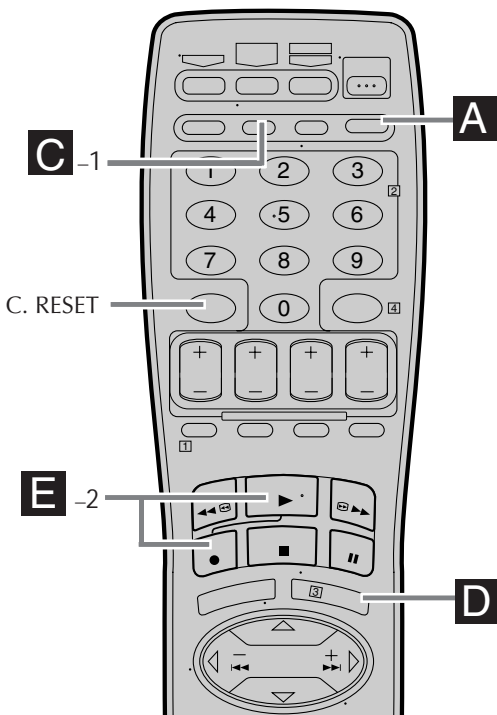
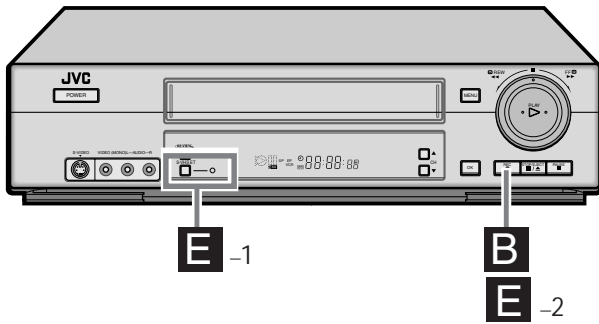

Prevenção a apagamento acidental

Para evitar a gravação acidental em uma fita já gravada, retire sua presilha de segurança para gravação. Para gravar novamente, cubra o orifício com uma fita adesiva.

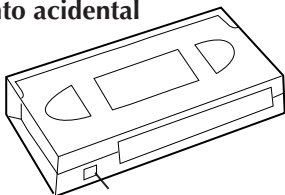

Presilha de segurança para gravação

A Mudando as informações do display

Pressione DISPLAY durante a gravação ou pausa de gravação. Cada vez que pressionar o botão, o display do painel frontal mostra o contador de tempo, número do canal, o tempo remanescente da fita e o relógio em seqüência.

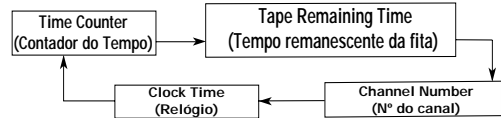

- Para mostrar o status do videocassete na tela da TV, incluindo o contador de tempo e o relógio, ver "Exibindo o display na tela" (☞ pg. 27).
- Aparece "COUNT" (CONTADOR) na tela onde é mostrado o contador de tempo. Aparece "REMAIN" (RESTANTE) na tela quando é mostrado o tempo remanescente da fita.
- O tempo remanescente aproximado da fita aparece e o indicador "▶" acende no display do painel frontal.
- O tempo restante da fita é calculado com base na velocidade da fita (SP ou EP) que está sendo utilizada. O tempo remanescente indicado é apenas uma estimativa.

Para reinicializar o contador de tempo, pressione C. RESET no controle remoto. A leitura do contador volta para "0:00:00". Também é reinicializado quando uma fita é inserida.

B Especificando a duração da gravação

— Instant Timer Recording (Gravação de Timer Instantâneo - ITR)

É possível especificar facilmente a duração da gravação entre 30 minutos e 6 horas e o videocassete se desliga automaticamente depois que a gravação é finalizada.

Durante a gravação, pressione REC (●) no painel frontal repetidamente até que apareça a duração de gravação desejada no display do painel frontal.

O indicador ● (gravação) começa a piscar. Cada vez que pressionar o botão, a duração da gravação aumenta em intervalos de 30 minutos (até 6 horas).

Para cancelar um ITR, pressione STOP (■) no controle remoto ou STOP/EJECT (■/▲) no painel frontal.

C Assistindo um programa enquanto grava outro

1 Empregue o modo TV Durante a gravação...

- Se conectar a TV e o videocassete apenas utilizando a conexão RF (☞ pg. 7) para visualizar imagens do videocassete.

Pressione TV/VCR no controle remoto para que o indicador do modo VCR desligue-se no display do painel frontal (a transmissão de TV que está sendo gravada desaparece).

- Se estiver utilizando a conexão AV (☞ pg. 7) para visualizar imagens do videocassete, modifique o modo de entrada da TV de AV para TV.

2 Selecione o canal para visualização

Selecione o canal que deseja assistir na TV.

D Exibindo o mostrador na tela

Quando "SUPERIMPOSE" estiver ajustado em "ON" (LIGADO) (☞ pg. 38, 39), é possível ver o status atual do videocassete na tela da TV.

- Para informações mais detalhadas sobre o display na tela, ver página 56.

1 Mostrar Status do Videocassete na Tela da TV

Durante a gravação ou pausa de gravação, pressione **OSD**.

Todas as indicações correspondentes ao status atual do videocassete são mostradas por 5 segundos. O contador de tempo permanece na tela indicando o tempo decorrido.

- As indicações não são gravadas.

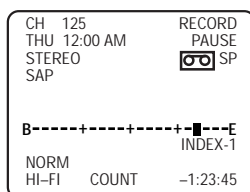

2 Sair do mostrador em tela

Pressione **OSD** novamente.

OBSERVAÇÃO:

- Se o videocassete estiver em modo de pausa de gravação, "RECORD/PAUSE" (GRAVAÇÃO/PAUSA) sempre será mostrado.
- O status do videocassete também pode ser mostrado durante a reprodução.

E Gravando em fitas VHS com qualidade de S-VHS — Super VHS ET

Esta função permite a gravação em fitas VHS com qualidade de imagem de S-VHS. As fitas gravadas utilizando esta função podem ser reproduzidas em um videocassete equipado com a função S-VHS ET.

- É possível ativar esta função apenas depois de iniciar a gravação em uma fita VHS.
- Antes de gravar, assegure-se de que "VIDEO CALIBRATION" (CALIBRAÇÃO DO VÍDEO) esteja ajustado em "ON" (LIGADO). (☞ pg. 39)

1 Selecionar o modo S-VHS ET

Pressione **S-VHS ET** no painel frontal. A luz S-VHS ET acende.

- O indicador S-VHS acende no display do painel frontal.
- Para desempregar o modo S-VHS ET, pressione **S-VHS ET**. A lâmpada se apaga.

2 Iniciar a gravação

No painel frontal:

Pressione **REC** (●).

No controle remoto:

Enquanto segura **REC** (●), pressione **PLAY** (▶).

OBSERVAÇÕES:

- Não é possível ativar a função S-VHS ET...
 - enquanto a gravação estiver em progresso.
 - enquanto o timer de gravação ou Gravação de Timer Instantâneo (☞ pg.26) estiver em progresso.
 - enquanto a Calibração do Vídeo (☞ pg.39) estiver em progresso.
- S-VHS ET não funciona com fitas S-VHS.
- Para manter a mais alta qualidade em imagens de gravação e reprodução durante um longo período, recomenda-se a gravação S-VHS em fitas S-VHS.
- É recomendada a utilização de fitas de grau elevado em gravações S-VHS ET.
 - Em algumas fitas, a qualidade da imagem não é melhorada mesmo se for utilizada a função S-VHS ET. Verifique a qualidade da gravação antes de iniciar gravações importantes.
- É possível a reprodução de gravações em S-VHS ET na maioria dos aparelhos de videocassete S-VHS e nos equipados com a função SQPB (S-VHS QUASI PLAYBACK.) (Observe que alguns aparelhos de videocassete não são compatíveis com esta função.)
- Ao reproduzir uma fita gravada com esta função em algumas fitas, poderá haver ruído (se a imagem da reprodução se tornar borrada ou interrompida, utilize uma fita de limpeza).
- Durante a reprodução de efeitos especiais (☞ pg. 28), pode haver ruído. Se for executada a reprodução com efeito especial (com frequência) em uma fita gravada com esta função, a mesma pode ser danificada e a imagem pode ser deteriorada.

Outras funções úteis para a gravação

Também é possível utilizar as seguintes funções para gravação.

• Função de Reinício da Gravação

Se ocorrer interrupção de energia durante a gravação (Gravação de Timer Instantâneo, ou gravação de timer) a gravação será automaticamente reiniciada quando a energia for restabelecida para o videocassete. (Não é necessário nenhum ajuste para esta função.)

• Calibração de Vídeo (☞ pg. 39)

Quando esta função estiver ajustada em "ON" (LIGADO), este aparelho verifica a condição da fita em uso durante a reprodução e gravação, e as compensa para fornecer as imagens mais elevadas quanto possíveis.

• Gravação de Segundo Canal de Áudio (☞ pg. 40)

O decodificador MTS interno do videocassete habilita a recepção da transmissão de Som de TV Multicanais.

Para gravar um programa SAP recebido, ajuste "2ND AUDIO RECORD" em "ON" (LIGADO) utilizando a tela de menu.

OBSERVAÇÃO:

Quando o canal for mudado no videocassete;

- Aparece a indicação "STEREO" na tela por cerca de 5 segundos se o programa tiver transmissão em estéreo.
- A indicação "SAP" aparece na tela por cerca de 5 segundos se o programa tiver transmissão em SAP.
- As duas indicações aparecem quando um programa estéreo for acompanhado por som SAP.
- Modo de Gravação S-VHS (☞ spg. 41) Este videocassete permite a gravação em fita S-VHS com qualidade de imagem VHS.

Reprodução de Efeitos Especiais

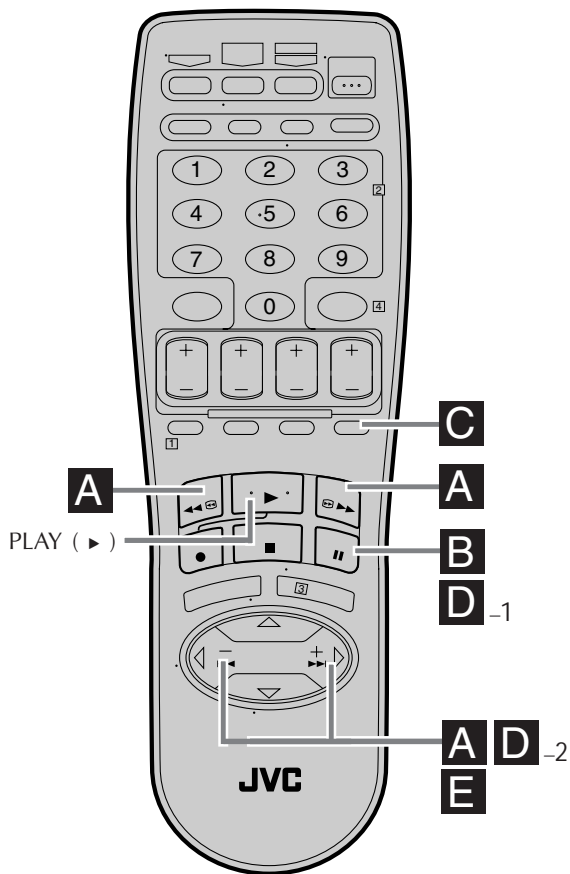
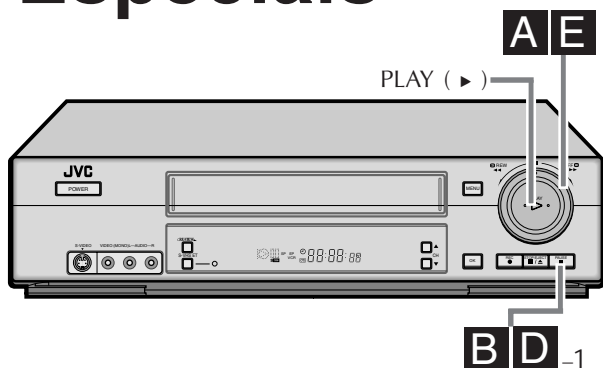

A Localizar rapidamente uma cena em particular — Busca de Imagens

■ Busca de Imagens em Alta Velocidade:

É possível durante a reprodução normal ou de imagens estáticas.

É possível rapidamente localizar uma cena em particular na fita.

No painel frontal:

Para executar a busca avançada de imagens, gire o anel de controle SHUTTLE totalmente para a direita. Quando soltar o controle, aparecerá uma imagem estática.

Para executar a busca em retrocesso de imagens, gire o anel de controle SHUTTLE totalmente para a esquerda. Quando soltar o controle, aparecerá uma imagem estática.

- Se girar completamente o anel e soltá-lo em 1 segundo, a busca de imagens continua.

No controle remoto:

Para executar a busca avançada de imagens, pressione FF (▶▶).

Para executar a busca em retrocesso de imagens, pressione REW (◀◀).

- Se pressionar e segurar o botão por mais de 2 segundos, o ato de simplesmente soltá-lo cancela a busca de imagens, e a reprodução normal se reinicia.

Para reiniciar a reprodução normal, pressione PLAY (▶).

■ Busca de Imagens em Velocidade Variável:

É possível modificar a velocidade da busca de imagens.

Como utilizar o anel SHUTTLE no painel frontal:

Gire o anel de controle SHUTTLE para a direita (busca avançada) ou para a esquerda (busca em retrocesso).

Conforme gira o anel de controle SHUTTLE, a velocidade de busca de imagens muda (ver o diagrama abaixo).

Quando o anel é solto, uma imagem estática aparece.

- A velocidade da busca de imagens é determinada pelo ângulo de rotação do anel de controle SHUTTLE.

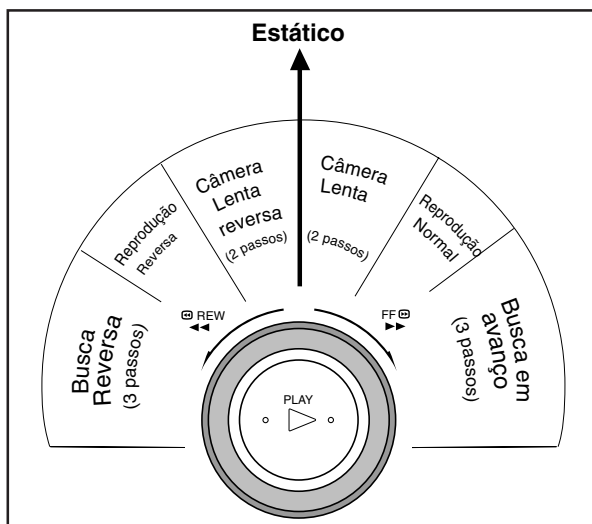

Como utilizar os botões **SHUTTLE PLUS** no controle remoto:

Para executar a busca de imagens em avanço, pressione **SHUTTLE PLUS** ►► repetidamente.

Cada vez que pressionar o botão, a velocidade de busca aumenta.

- Para diminuir a velocidade durante a busca em avanço de imagens (em direção à reprodução normal, depois busca reversa de imagens), pressione **SHUTTLE PLUS** ◀◀ repetidamente.

Para executar a busca em retrocesso de imagens, pressione **SHUTTLE PLUS** ◀◀ repetidamente.

Cada vez que pressionar o botão, a velocidade de busca aumenta durante a busca de imagens reversa.

- Para diminuir a velocidade durante a busca em retrocesso de imagens (em direção à reprodução normal, depois busca em avanço de imagens), pressione **SHUTTLE PLUS** ►► repetidamente.

Para reiniciar a reprodução normal, pressione **PLAY** (►).

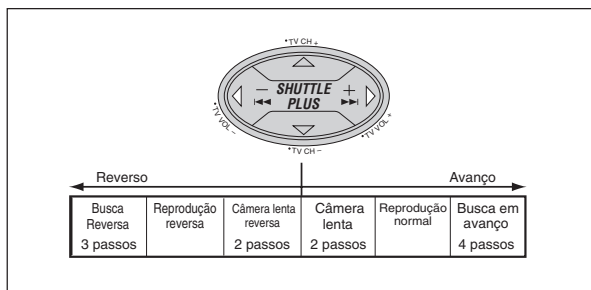

B Visualização de imagens estáticas

— Reprodução de Imagens Estáticas

Pressione **PAUSE** (II) durante a reprodução normal.

A reprodução é congelada e aparece uma imagem estática.

Para reiniciar a reprodução normal, pressione **PLAY** (►).

OBSERVAÇÃO:

Para obter uma imagem estática sem ruído, será necessário ajustar o rastreamento em reprodução em câmera lenta antes de iniciar a reprodução da imagem estática.

C Pular partes indesejadas

– Buscar Pulando

É possível pular (visualizar em alta velocidade) partes indesejadas da fita.

Pressione **SKIP SEARCH** de uma a 4 vezes durante a reprodução.

Cada vez que pressionar inicia um período de 30 segundos de reprodução em alta velocidade (até 2 minutos). Quando a parte especificada da fita for pulada, a reprodução normal se inicia automaticamente.

Para voltar à reprodução normal durante Skip Search, pressione **PLAY** (►).

D Visualizar imagens estáticas quadro a quadro — Reprodução Quadro-a-Quadro

1 Pausa durante a reprodução

Pressione **PAUSE** (II).

A reprodução é congelada e aparece uma imagem estática.

2 Avanço ou retrocesso de imagens estáticas

Para avançar uma imagem estática, pressione **SHUTTLE PLUS** ►► no controle remoto (ou **PAUSE** (II)) repetidamente.

Para voltar uma imagem estática, pressione **SHUTTLE PLUS** ◀◀ no controle remoto repetidamente.

Para reiniciar a reprodução normal, pressione **PLAY** (►).

E Visualização em câmera lenta — Reprodução em Câmera Lenta

No painel frontal:

Durante a reprodução normal ou de imagens estáticas:

Gire o anel de controle **SHUTTLE** lentamente para a direita (avanço em câmera lenta) ou para a esquerda (câmera lenta reversa) para que inicie a reprodução em câmera lenta. Ao soltar o controle, aparecerá uma imagem estática.

- Segurar **PAUSE** (II) por mais de 2 segundos também inicia a reprodução em avanço de câmera lenta.

No controle remoto:

• **Durante a reprodução normal:**

Pressione **SHUTTLE PLUS** ◀◀ para diminuir a velocidade de reprodução.

Cada vez que pressionar o botão, a velocidade diminui (em direção à reprodução em câmera lenta reversa, depois busca de imagens reversa).

- Segurar **PAUSE** (II) por mais de 2 segundos também inicia a reprodução em avanço de câmera lenta.

Para reiniciar a reprodução normal, pressione **PLAY** (►).

• **Durante a reprodução normal:**

Pressione e segure **SHUTTLE PLUS** ►► para iniciar a reprodução em câmera lenta (ou **SHUTTLE PLUS** ◀◀ para iniciar a reversa). Ao soltar o botão, a reprodução em câmera lenta é interrompida e aparece uma imagem estática.

- Segurar **PAUSE** (II) por mais de 2 segundos também inicia a reprodução em avanço de câmera lenta.

Para reiniciar a reprodução normal, pressione **PLAY** (►).

OBSERVAÇÃO:

O rastreamento manual é possível durante a reprodução em câmera lenta. Durante esta reprodução, simplesmente pressione **CH** ▲ e ▼ no painel frontal ou **CH +** ou - no controle remoto para ajustar o rastreamento.

VCR Plus+®

Gravação Programada

Ligue o videocassete e a TV e selecione o canal 3 ou 4 no vídeo (ou modo AV) na TV.

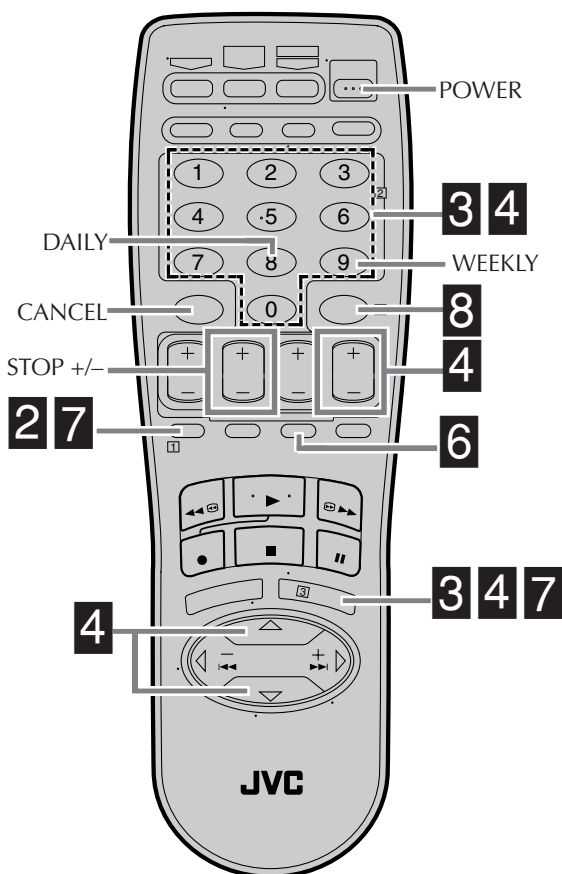

1 Colocar uma fita

Assegure-se de que a presilha de segurança para gravação esteja intacta. Se não, cubra o orifício com fita adesiva, e depois a coloque no aparelho.

- O videocassete é ligado e o contador é automaticamente reajustado.

2 Acessar a tela VCR Plus+

Pressione **PROG.** no Controle Remoto.

- O relógio deve ser ajustado para acessar a tela do VCR Plus+.

Se o relógio não tiver sido ajustado, a Tela Menu aparece após ser apresentada uma mensagem de erro. Ver página 8 para o ajuste Plug & Play, ou página 10 para o procedimento de ajuste do relógio.

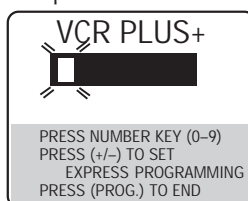

3 Inserir o número PlusCode

Pressione as teclas **Númericas** adequadas para colocar o número PlusCode impresso nas listagens de TV para a transmissão de TV que deseja gravar, e pressione **OK**.

Depois;

Se aparecer a tela Guide Channel Set (Ajuste do Canal Guia)

- vá para o passo **4**.

Se aparecer a tela Program VCR Plus+ (Programação VCR Plus+)

- vá para o passo **5**.

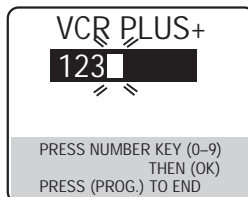

- Para fazer correções, pressione **CANCEL** e coloque o número correto do PlusCode.

4 Inserir o número de canal receptor

O número do canal guia, designado para a TV ou estação de cabo para o número PlusCode colocado no passo 3, irá aparecer automaticamente na tela Guide Channel

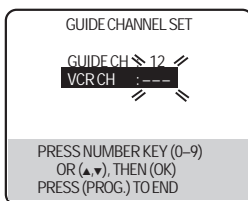

Set (Ajuste do Canal Guia). Pressione as teclas **Numéricas** (ou **CH +/-** ou **SHUTTLE PLUS** $\Delta\nabla$) para inserir o número do canal no qual a transmissão para o número PlusCode é recebida no aparelho de vídeo ou Decodificador para TV a cabo, e pressione **OK**.

- A tela Guide Channel Set (Ajuste do Canal Guia) aparece apenas quando for colocado o número PlusCode de uma estação para a qual o número do canal do guia não tiver sido ajustado previamente.
- Se receber os canais via decodificador para TV a cabo e se tiver ajustado adequadamente seu Controlador, aparece "CABLE CH" (CANAL CABO) no lugar de "VCR CH" (CANAL VIDEOCASSETE). Se não aparecer, ver páginas 15 - 17.

5 Verificar a data de programação

O número PlusCode colocado e o programa de gravação programada correspondente é mostrado na tela Program. Verifique para assegurar-se de que está correto.

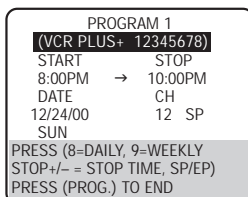

- Para modificar o tempo de parada, pressione **STOP +/-**.
- Para gravar com timer seriados diários (Segunda à Sexta) ou semanais, pressione **DAILY (M-F)** (número "8") ou **WEEKLY** (número "9"). Aparece "**DAILY**" (DIARIAMENTE) ou "**WEEKLY**" (SEMANALMENTE) na tela Program. Pressionar novamente o botão faz com que cada mostrador correspondente desapareça.
- Se errar, pressione **CANCEL** para acessar a tela VCR Plus+ novamente e inserir o número correto PlusCode.
- Se um número PlusCode incorreto ou um da transmissão já finalizada tiver sido colocado, a mensagem "ERROR" (ERRO) é mostrada por cerca de 5 segundos, e depois reaparece a tela VCR Plus+.

6 Configurar a velocidade da fita

Pressione **SP/EP**.

7 Retornar à tela normal

Pressione **PROG.** ou **OK**.

Aparece "PROGRAM COMPLETED" (PROGRAMAÇÃO COMPLETA) na tela por cerca de 5 segundos, então a tela normal aparece.

- Se aparecer "PROGRAM NOT COMPLETED PROGRAM OVERLAP" (PROGRAMAÇÃO NÃO COMPLETA SOBREPOSIÇÃO DE PROGRAMAS), há uma outra programação sobrepondo a programação que acabou de fazer. A tela Program Check (Checar Programação) aparece e as programações conflitantes começarão a piscar. Agora pode-se corrigir as programações conflitantes. Ver "Quando as programações sobrepõem-se umas às outras" na página 37.

8 Empregar o modo de espera de gravação programada

Pressione **TIMER**.

O aparelho de vídeo se desliga automaticamente e "⏸" é mostrado no visor frontal do painel.

Para utilizar o videocassete enquanto está no modo de espera de gravação programada

Pressione **TIMER** para cancelar o modo de espera de gravação programada, depois pressione **POWER** para ligar o aparelho de vídeo. NÃO esqueça de colocar o videocassete no modo de espera de gravação programada novamente pressionando **TIMER** após ter utilizado o videocassete, ou então não será possível gravar as transmissões desejadas.

- Quando "AUTO TIMER" (TIMER AUTOMÁTICO) (☞ pg. 39) estiver ajustado em "ON" (LIGADO), o modo de espera de gravação programada é automaticamente ajustado quando o aparelho é desligado. Quando o videocassete é ligado temporariamente, não é preciso pressionar **TIMER** para ajustar ou desajustar o modo de espera de gravação programada.

IMPORTANTE

Se tiver mudado para uma área diferente, ou se o número do canal da estação de transmissão tiver mudado, o número errado do VCR CH ou CABLE CH será mostrado na tela Program no passo 5. Quando isto ocorrer, ajuste o número do canal do guia correto para aquela estação. (☞ pg. 32, "Changing VCR Plus+ Setting" (Modificando as Configurações Plus+ do Videocassete)

OBSERVAÇÕES:

- Mesmo se ocorrer falha de energia, o videocassete mantém seu timer de programas. No entanto, o tempo do relógio, ajustes de canais e outras configurações do menu serão perdidos se a interrupção durar mais de 3 minutos. Como resultado, quando a energia voltar irá ocorrer o seguinte:
 1. Este videocassete inicia a configuração Plug & Play automaticamente para restaurar o tempo do relógio e configuração do canal.
 2. Se o tempo de relógio e a configuração de canais forem restaurados corretamente, cada programa de timer feito irá ser iniciado em seu tempo de início, a não ser que o tempo de término tenha passado.
- Para gravar com timer os canais de cabo recebidos através de um decodificador para TV a cabo, assegure-se de manter o decodificador de TV a cabo ligado.

Modificando as Configurações Plus+® do Videocassete

Ligue o videocassete e a TV e selecione o canal 3 ou 4 no vídeo (ou modo AV) na TV.

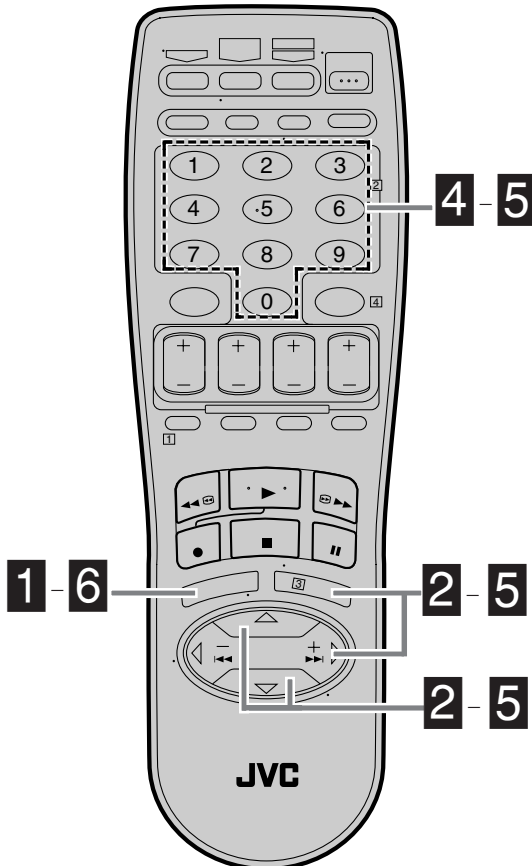
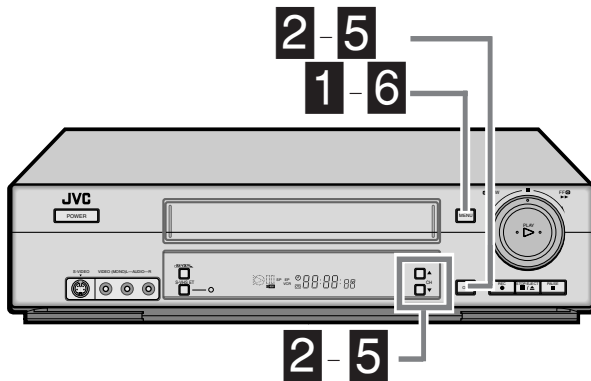

IMPORTANTE

Se tiver mudado para uma área diferente, ou se o número do canal da estação de transmissão tiver mudado, o número errado do VCR CH ou CABLE CH será mostrado na tela Program(☞ passo 5 à página 31). Quando isto ocorrer, execute os seguintes passos para configurar o número do canal guia correto para aquela estação.

Para assegurar que a gravação programada VCR Plus+ funcionará corretamente, é necessário configuração o "Guide Channel Set" (Ajuste do Canal Guia) do VCR Plus+ para cada estação. Leia as informações a seguir cuidadosamente.

Ajustando o canal guia VCR Plus+

O sistema de programação VCR Plus+ designa um canal do guia VCR Plus+ para os canais da TV e cabo. Estes números de canais guia também são chamados de códigos de canais VCR Plus+. A maioria das listagens de TV possui uma seção, geralmente uma tabela, indicando os números do canal guia designados para cada estação. Para a programação precisa do VCR Plus+, o número do canal guia VCR Plus+ para cada estação deve corresponder ao número do canal recebido em sua área.

OBSERVAÇÕES:

- Em muitos casos, os números de canais guia VCR Plus+ para estações de TV a cabo ou de transmissão NÃO correspondem ao número do canal que é recebido por seu aparelho de vídeo ou decodificador de TV a cabo. Verifique sua listagem de TV, ou contate o fornecedor do cabo para detalhes.
- Muitas estações de TV podem ser visualizadas por cabo. Verifique sua listagem de TV, ou contate o fornecedor do cabo para detalhes.

1 Acessar a tela Menu

Pressione MENU.

2 Acessar a tela Initial Set (Ajuste inicial)**No painel frontal:**

Pressione **CH ▲▼** para mover a barra de realce (seta) para "INITIAL SET" (AJUSTE INICIAL) e pressione **OK**.

No Controle Remoto:

Pressione **SHUTTLE PLUS ▲▼** para mover a barra de realce (seta) para "INITIAL SET" (AJUSTE INICIAL), e pressione **OK** ou **SHUTTLE PLUS ▶**.

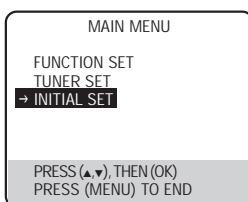
**3** Acessar a tela Guide Channel Set (Ajuste do Canal Guia)**No painel frontal:**

Pressione **CH ▲▼** para mover a barra de realce (seta) para "GUIDE CHANNEL SET" (AJUSTE DO CANAL GUIA) e pressione **OK**.

No Controle Remoto:

Pressione **SHUTTLE PLUS ▲▼** para deslocar a barra de realce (seta) para "GUIDE CHANNEL SET" (AJUSTE DO CANAL GUIA) e pressione **OK** ou **SHUTTLE PLUS ▶**.

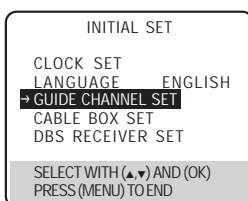
**4** Inserindo o Número do Canal Guia**No painel frontal:**

Pressione **CH ▲▼** para selecionar o número do canal do guia VCR Plus+ conforme mostrado na listagem da TV, e pressione **OK**.

No Controle Remoto:

Pressione as teclas **Number** ou **SHUTTLE PLUS** ▲▼ para inserir o número

do canal do guia VCR Plus+ conforme mostrado na listagem da TV, e pressione **OK** ou **SHUTTLE PLUS ▶**.

(Ex.) Quando estiver inserindo o número 6 do canal guia para WNJU (Incl.)

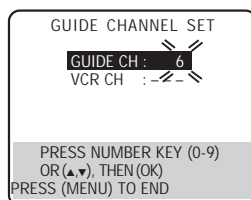

- Se receber seus canais com uma caixa de cabo e configurar adequadamente o seu Controle, aparece "CABLE CH" (CABO CH) no lugar de "VCR CH" (CANAL VIDEOCASSETE). Se não aparecer, veja as páginas 15 - 17 e efetue novamente o procedimento.

5 Inserir o número do canal de recepção

No painel frontal:

Pressione **CH ▲▼** para selecionar o número do canal no qual as transmissões do canal do guia são recebidas, e pressione **OK**.

No Controle Remoto:

Pressione as teclas Numéricas ou

SHUTTLE PLUS ▲▼ para inserir o número do canal no qual as transmissões do canal do guia são recebidos, e pressione **OK** ou **SHUTTLE PLUS ▶**.

- Repita os passos **4** e **5** para cada caso.

(Ex.) Se WNJU (Incl.) é recebido no canal 47

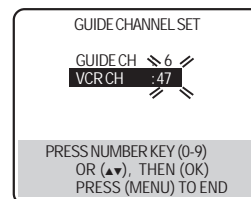
**6** Retornar à tela normal

Pressione MENU.

Programação de Timer Expressa

Ligue o videocassete e a TV e selecione o canal 3 ou 4 no vídeo (ou modo AV) na TV.

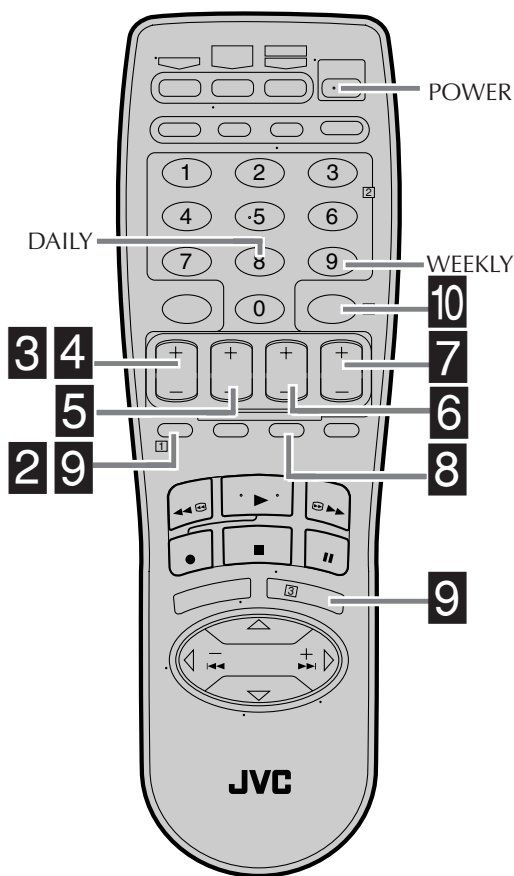

1 Colocar uma fita

Assegure-se de que a presilha de segurança contra gravação esteja intacta. Se não estiver, cubra o orifício com fita adesiva, e depois a coloque no videocassete.

- O videocassete é ligado e o contador é automaticamente reajustado.

2 Acessar a tela VCR Plus+

Pressione **PROG.**

3 Acessar a tela Program (Programação)

Pressione **START +/-** uma vez. (Se não houver nenhuma programação armazenada, aparece "PROGRAM 1") (PROGRAMAÇÃO 1).

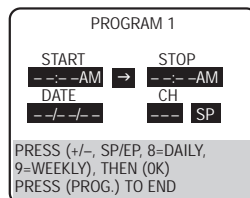

4 Ajustar o tempo de início da programação

Pressione **START +/-** repetidamente para inserir o horário em que deseja dar início à gravação.

- Pressione e segure **START +/-** para aumentar o tempo em intervalos de 30 minutos.

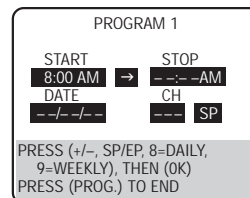

5 Ajustar o tempo de término do programa

Pressione **STOP +/-** repetidamente até selecionar o tempo que você deseje que encerre a gravação.

- Pressione e segure a tecla **STOP +/-** para aumentar a hora em intervalos de 30 minutos.

6 Ajustar a data do programa

Pressione **DATE +/-**. (A data atual é mostrada na tela. A data que você inserir aparece no seu lugar).

7 Ajustar o número do canal

Pressione **CH +/-**.

- Se estiver utilizando um receptor DBS, ver "ATENÇÃO PARA USUÁRIOS DE RECEPTOR DBS" na próxima página.
- Segurar **CH +/-** rapidamente muda os números do canal.

8 Configuração da velocidade da fita

Pressione SP/EP para configurar a velocidade da fita.

9 Voltar à tela normal

Pressione **PROG.** ou **OK.**

Aparece "PROGRAM COMPLETED" (PROGRAMAÇÃO COMPLETA) na tela por cerca de 5 segundos, então a tela normal aparece.

- Se aparecer "PROGRAM NOT COMPLETED PROGRAM OVERLAP" (PROGRAMAÇÃO NÃO COMPLETA SOBREPOSIÇÃO DE PROGRAMAS), há uma outra programação sobrepondo a programação que acabou de fazer. A tela Program Check (Checar Programação) aparece e as programações conflitantes começarão a piscar. Agora é possível corrigir as programações conflitantes. Ver "QUANDO AS PROGRAMAÇÕES SE SOBREPÕEM UMAS ÀS OUTRAS" na página 37.

10 Ajustar o modo de espera de gravação programada

Pressione **TIMER.**

O aparelho de vídeo se desliga automaticamente e "Ⓜ" é mostrado no display.

Para gravar com timer seriados diários (Segunda à Sexta) ou semanais

Pressione **DAILY (M-F)** (número "8") ou **WEEKLY** (número "9") em qualquer momento, durante os passos 3 ao 9.

Aparece "DAILY" (DIARIAMENTE) ou "WEEKLY" (SEMANALMENTE) na tela Program (Programação).

- Pressionar novamente o botão faz com que cada display correspondente desapareça.

Utilizar o videocassete enquanto estiver no modo de espera de gravação programada

Pressione **TIMER** para cancelar o modo de espera de gravação programada, depois pressione **POWER** para ligar o videocassete.

NÃO esqueça de colocar o videocassete no modo de espera de gravação programada novamente pressionando **TIMER** após ter utilizado o videocassete, ou então não será possível gravar as transmissões desejadas.

- Quando "AUTO TIMER" (TIMER AUTOMÁTICO) (☞ pg. 39) estiver em "ON" (LIGADO), o modo de espera de gravação programada é automaticamente ajustado quando o videocassete é desligado. (É temporariamente cancelado quando o videocassete é ligado). Não é preciso pressionar **TIMER** para ajustar ou desajustar o modo de espera de gravação programada.

OBSERVAÇÕES:

- Mesmo se ocorrer falha de energia, o videocassete mantém seu timer de programações. No entanto, o tempo do relógio, configurações de canais e outras configurações do menu serão perdidos se a interrupção durar mais de 3 minutos. Como resultado, quando a energia voltar, vai ocorrer o seguinte:
 1. Este videocassete inicia a configuração Plug & Play automaticamente para restaurar o tempo do relógio e configuração do canal.
 2. Se o tempo de relógio e o ajuste de canais forem restaurados corretamente, cada programação de timer feito irá ser iniciado em seu tempo de início, a não ser que o tempo de término tenha passado.
- Os programas que começam após a meia-noite devem ter a data do dia seguinte.
- Após o término do tempo de gravação, o videocassete se desliga automaticamente.
- É possível programar a gravação programada enquanto uma gravação regular estiver em andamento; as telas de menu não serão gravadas.
- Se a fita chegar ao final durante a gravação programada, a fita é automaticamente ejetada.
- Para gravar com timer canais via satélite ou a cabo, assegure-se de manter o decodificador de TV a cabo ou receptor DBS ligado.

ATENÇÃO PARA USUÁRIOS DE RECEPTORES DBS

Se estiver utilizando um receptor DBS (a menos que "DBS RECEIVER SET") (AJUSTE DO RECEPTOR DBS) esteja configurado em "OFF" (DESLIGADO) ☞ pg. 19), a indicação de banda (TV, CATV ou DBS) aparece sob a indicação do número do canal.

TV: Para gravar com timer uma transmissão regular de TV recebida no videocassete.

CATV: Para gravar com timer uma transmissão de TV a cabo ou através de

um decodificador para TV a cabo recebida no videocassete, (a menos que "CABLE BOX SET") (AJUSTE DO DECODIFICADOR PARA TV A CABO) esteja configurado em "OFF" (DESLIGADO) ☞ pg. 16).

DBS: Para gravar com timer uma transmissão via satélite recebida por um receptor DBS.

PROGRAM 1	
START	STOP
8:00AM →	9:00PM
DATE	CH
12/24/00	110 SP
SUN	DBS
PRESS (+/-, SP/EP, 8=DAILY, 9=WEEKLY, 7=DBS), THEN (OK) PRESS (PROG.) TO END	

OBSERVAÇÃO:

Se "BAND" (BANDA) estiver configurada em "TV" na tela Tuner Set (☞ pg. 13) e "CABLE BOX SET" (AJUSTE DO DECODIFICADOR PARA TV A CABO) estiver configurada em "OFF" (DESLIGADO) na tela Cable Box Set (☞ pg. 16), "CATV" (TV A CABO) não será mostrada na tela Program (Programação); Se "BAND" (BANDA) estiver configurada em "CATV" (TV A CABO) ou "CABLE BOX SET" (AJUSTE DO DECODIFICADOR PARA TV A CABO) estiver configurada em "ON" (LIGADO), "TV" não será mostrado. Se o número do canal inserido exigir que a banda seja configurada, "7=DBS" é mostrado na tela.

Se isto acontecer, pressione a tecla **Number** "7 (DBS)" para selecionar "DBS".

Ligue o videocassete e a TV e selecione o canal 3 ou 4 no vídeo (ou modo AV) na TV.

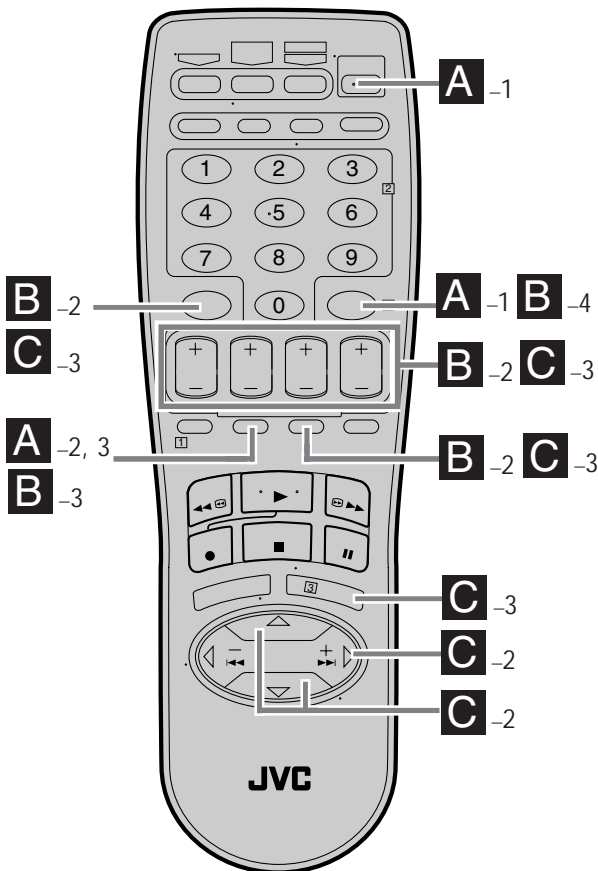

Outras funções úteis para gravação programada

Também é possível utilizar as seguintes funções para gravação programada.

- Auto Timer (☞ pg. 39)

Quando "AUTO TIMER" (TIMER AUTOMÁTICO) estiver configurado em "ON" (LIGADO), o modo de espera de gravação programada é automaticamente ajustado quando o videocassete é desligado. (É temporariamente cancelado quando videocassete é ligado.) Não é necessário pressionar **TIMER** para ajustar ou desajustar do modo de espera de gravação programada.

- Auto SP → EP Timer (☞ pg. 40)

Se não houver fita suficiente para gravar toda a transmissão para gravação em modo SP, o videocassete automaticamente muda para o modo EP para permitir a gravação completa. Esta função é especialmente conveniente quando estiver sendo gravada uma transmissão de mais de 2 horas de duração.

A Verificando as configurações de programações

1 Desativar o timer

Pressione **TIMER**, e depois **POWER**.

- Quando "AUTO TIMER" (TIMER AUTOMÁTICO) (☞ pg. 39) estiver configurado em "ON" (LIGADO), não será necessário pressionar **TIMER**.

2 Acessar a tela Program Check (Checar Programação)

Pressione **PROG. CHECK**.

PR	START	STOP	CH	DATE
1	8:00P	10:00	12	12/24
2	10:00A	10:45	40	12/25
3	11:30P	1:00	125	12/25
4				
5				
6				
7				
8				

PRESS (CHECK) TO NEXT

3 Acessar a tela Program (Programação)

Pressione **PROG. CHECK** novamente para verificar informações mais detalhadas. Cada vez que pressionar **PROG. CHECK**, aparece o próximo programa da tela Program (Programação). Quando todas as telas Program (Programação) forem mostradas, a tela normal é reiniciada.

B Cancelando ou modificando as configurações de programa

1 Acessar a tela Program (Programação)

Repita os passos de 1 a 3 acima.

2 Cancelar ou mudar as configurações de programa

Para cancelar um programa, pressione **CANCEL (CANCELAR)** quando a tela Program (Programação) indesejada for mostrada.

Para modificar um programa, pressione o botão adequado:

START +/-, STOP +/-, DATE +/-, CH +/- e/ou SP/EP quando a tela Program (Programação) que deseja modificar for mostrada.

3 Retornar à tela normal

Pressione **PROG. CHECK** quantas vezes forem necessárias até que não sejam mais mostradas as telas Program (Programação).

4 Reajustar o modo de espera de gravação programada

Pressione **TIMER**.

- Quando "AUTO TIMER" (TIMER AUTOMÁTICO) (☞ pg. 39) estiver em "ON" (LIGADO), o modo de espera de gravação programada é automaticamente iniciado quando o videocassete é desligado.

C Quando as programações se sobrepõem umas às outras

Se aparecer **"PROGRAM NOT COMPLETED PROGRAM OVERLAP"** (PROGRAMAÇÃO NÃO COMPLETA SOBREPOSIÇÃO DE PROGRAMAS), há uma outra programação sobrepondo a programação que acabou de ser feita. A tela Program Check (Checar Programação) aparece e as programações conflitantes começarão a piscar.

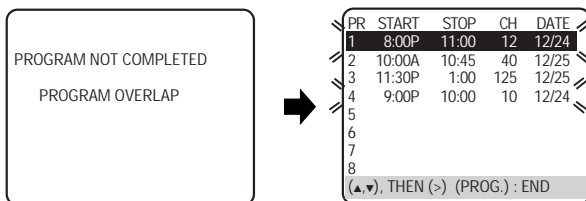

EX. Program 1 (Programa 1) (que acabou de ser feito) e Program 4 (Programa 4) se sobrepõem um ao outro.

1 Confirmar programações sobrepostas

As programações conflitantes piscam na tela.

2 Selecione o programa a ser modificado

Pressione **SHUTTLE PLUS** $\Delta \nabla$, e depois **SHUTTLE PLUS** \triangleright .

- É possível selecionar apenas uma das programações sobrepostas.

OBSERVAÇÃO:

Se esta sobreposição não fizer diferença, pressione **PROG.** para finalizar a configuração do timer do programa. Ver **"ATENÇÃO"** à direita.

Se nada for feito por cerca de 1 minuto, o aparelho irá terminar a programação do timer.

3 Cancelar ou modificar a configuração do programa

Para cancelar um programa, pressione **CANCEL** quando a tela Program (Programação) indesejada for mostrada.

Aparece **"PROGRAM COMPLETED"** (PROGRAMAÇÃO COMPLETA) na tela por cerca de 5 segundos, então a tela normal aparece.

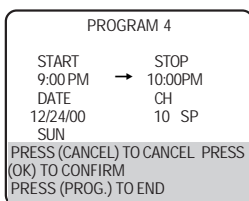

Para modificar um programa, pressione o botão adequado:

START +/-, STOP +/-, DATE +/-, CH +/- e/ou **SP/EP** quando a tela Program (Programação) que deseja modificar for mostrada e pressione **OK**.

Aparece **"PROGRAM COMPLETED"** (PROGRAMAÇÃO COMPLETA) na tela por cerca de 5 segundos, então a tela normal aparece.

OBSERVAÇÃO:

Se ainda assim a sobreposição não for solucionada ou ocorrer alguma outra com a última configuração de programação com timer feita, após as correções em uma programação terem sido feitas, as programações conflitantes serão mostradas novamente na tela Program Check (Checar Programação).

Repita os passos acima novamente até que a sobreposição seja resolvida.

ATENÇÃO

Se houver um conflito na agenda do timer e uma programação se sobrepuser a outra, apenas as partes mostradas em cinza abaixo serão gravadas.

Padrão 1: A programação com o número de programação mais baixo será gravada.

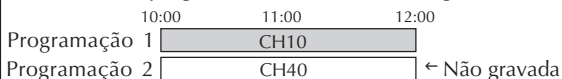

Padrão 2: A programação que iniciar antes será gravada.

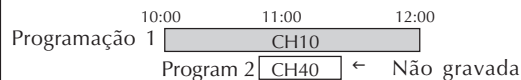

Padrão 3: A programação que iniciar antes será gravada seguida da parte remanescente da outra programação.

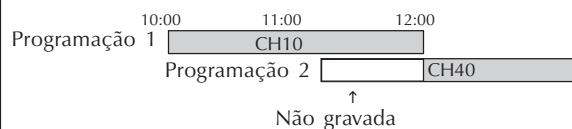

Ajustes das Funções Úteis

Ligue o videocassete e a TV e selecione o canal 3 ou 4 no vídeo (ou modo AV) na TV.

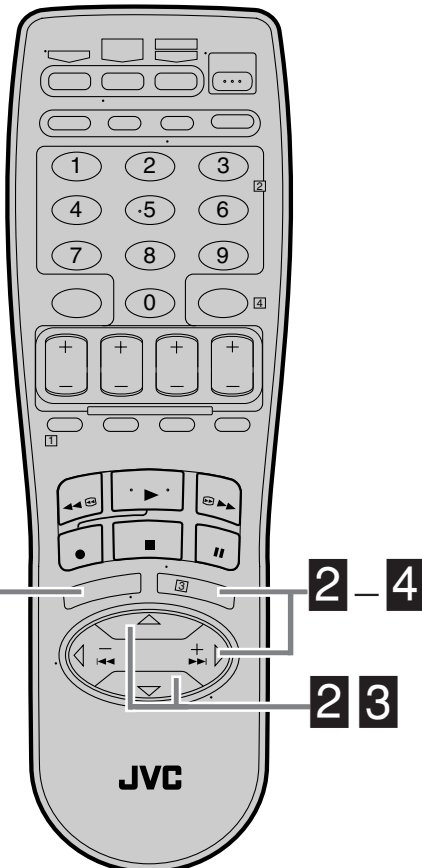
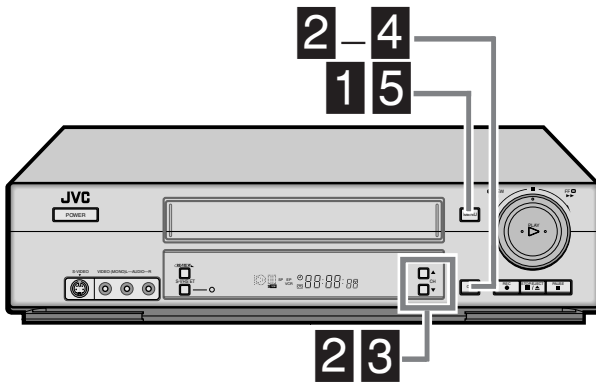

Você pode utilizar os outros ajustes de funções úteis na tela Function Set (Ajuste das Funções) seguindo os procedimentos descritos abaixo.

- Para as funções que você pode ajustar na tela Function Set (Ajuste das Funções), veja páginas 39 a 42.

1 Acessar a tela do Menu

Pressione **MENU**.

2 Acessar a tela Function Set (Ajuste das Funções)

No painel frontal:

Pressione **CH ▲▼** para deslocar a barra de realce (seta) para "FUNCTION SET" (AJUSTE DAS FUNÇÕES), então pressione **OK**.

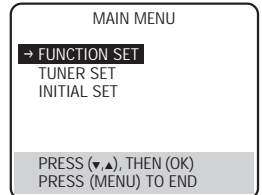

No Controle Remoto:

Pressione **SHUTTLE PLUS ▲▼** para mover a barra de realce (seta) para "FUNCTION SET" (AJUSTE DAS FUNÇÕES), então pressione **OK** ou **SHUTTLE PLUS ▶**.

3 Selecionar Função

No painel frontal:

Pressione **CH ▲▼** para mover a barra de realce (seta) para a função que se deseja ajustar.

No Controle Remoto:

Pressione **SHUTTLE PLUS ▲▼** para mover a barra de realce (seta) para a função que se deseja ajustar.

FUNCTION	
→ VIDEO CALIBRATION	ON
PICTURE CONTROL	AUTO
AUTO TIMER	OFF
SUPERIMPOSE	ON
AUTO SP → EP TIMER	OFF
VIDEO STABILIZER	OFF
NEXT PAGE	
SELECT WITH (▲▼) AND (OK)	
PRESS (MENU) TO END	

PREVIOUS PAGE	
→ BLUE BACK	ON
2ND AUDIO RECORD	OFF
AUDIO MONITOR	HI-FI
S-VHS MODE	ON
AV COMPU-LINK	ON
REAR AUX INPUT	VIDEO
SELECT WITH (▲▼) AND (OK)	
PRESS (MENU) TO END	

4 Modificar ajustes

No painel frontal:

Pressione **OK**.

No Controle Remoto:

Pressione **OK** ou **SHUTTLE PLUS ▶**.

5 Retornar à tela normal

Pressione **MENU**.

* O ajuste padrão está em **negrito** na tabela abaixo.

<p>■ VIDEO CALIBRATION (CALIBRAGEM DE VÍDEO) ON OFF</p>	<p>Quando esta função é ajustada para "ON" (LIGADO), este videocassete verifica a condição da fita em uso durante a reprodução e a gravação, e ainda faz a compensação para prover a melhor imagem possível. Isto ocorre sempre que você reproduz uma fita ou inicia uma gravação após inserir uma fita.</p> <p>OBSERVAÇÕES:</p> <ul style="list-style-type: none"> • Durante a reprodução, esta função está sempre ativada, mesmo quando "VIDEO CALIBRATION" (CALIBRAGEM DO VÍDEO) aparece justo no início do rastreamento automático. • Durante a gravação, esta função funciona somente para a primeira gravação EP e a primeira gravação SP numa fita inserida. Para gravação com timer, esta função verifica a condição da fita tanto para a gravação em EP quanto em SP, antes que a primeira gravação com timer seja iniciada. • Quando você reproduzir fitas alugadas ou fitas gravadas em outros videocassetes, ajuste esta função para "ON" (LIGADO) ou "OFF" (DESLIGADO), de forma a obter a melhor imagem.
<p>■ PICTURE CONTROL (CONTROLE DE IMAGEM) AUTO (NORM): Normalmente selecione-o. A qualidade da imagem é ajustada automaticamente. Quando "VIDEO CALIBRATION" (CALIBRAGEM DO VÍDEO) está em "OFF" (DESLIGADO) aparecerá "NORM" (NORMAL) ao invés de "AUTO" (AUTOMÁTICO) EDIT: Minimiza a degradação da imagem durante a edição (gravação e reprodução). SOFT: Reduz a aspereza da imagem quando estiver reproduzindo fitas desgastadas, contendo muito ruído. SHARP: Nitidez e melhor definição de contornos da figura quando estiver reproduzindo imagens com muitas superfícies chapadas de mesma cor, como em desenhos animados.</p>	<p>Esta função ajuda você a ajustar a qualidade da imagem reproduzida de acordo com a sua preferência.</p> <p>OBSERVAÇÕES:</p> <ul style="list-style-type: none"> • Quando você seleciona "EDIT" (EDITAR), "SOFT" ou "SHARP", o modo selecionado não irá mudar até ser selecionado novamente. • Selecione "EDIT" quando estiver editando fitas (☞ pg. 45 e 46). Após a finalização da edição das fitas, selecione "AUTO" ("NORM" quando "VIDEO CALIBRATION" (CALIBRAGEM DO VÍDEO) está em "OFF") (DESLIGADO.)
<p>■ AUTO TIMER (TIMER AUTOMÁTICO) ON OFF</p>	<ul style="list-style-type: none"> • Quando esta função é ajustada para "ON" (LIGADO): O modo de espera de gravação com timer é automaticamente ajustado quando o videocassete é desligado. (É temporariamente cancelado quando o videocassete é ligado). TIMER não tem que ser pressionado para ajustar ou desajustar o modo de espera de gravação com timer. • Quando esta função é ajustada para "OFF" (DESLIGADO): TIMER não tem que ser pressionado para ajustar ou desajustar o modo de espera de gravação com timer.
<p>■ SUPERIMPOSE ON OFF</p>	<p>Quando esta função é ajustada para "ON" (LIGADO), várias informações do status do videocassete (exibidos na tela) aparecem na tela.</p> <p>OBSERVAÇÕES:</p> <ul style="list-style-type: none"> • Quando você usar este videocassete para reprodução de edição de uma fita, assegure-se de ajustar esta função para "OFF" (DESLIGADO). Do contrário, as informações de status do videocassete (exibidos na tela) serão gravados na fita editada. • Se você selecionar um canal no qual nenhum sinal é recebido, o número do canal é mostrado independentemente do ajuste desta função.

* O ajuste padrão está em negrito na tabela abaixo.

<p>■ AUTO SP → EP TIMER (TIMER SP → EP AUTOMÁTICO) ON OFF</p>	<p>Quando esta função é ajustada para "ON" (LIGADO), o videocassete automaticamente muda para o modo EP, para permitir a gravação completa se não houver fita suficiente para gravar o programa todo no modo SP.</p> <p>Por Exemplo . . . Gravando um programa de 140 minutos de duração numa fita de 120 minutos.</p> <p>Aproximadamente 110 minutos Aproximadamente 30 minutos</p> <table border="1" style="margin-left: auto; margin-right: auto;"> <tr> <td style="padding: 2px 10px;">Modo SP</td> <td style="padding: 2px 10px;">Modo EP</td> </tr> </table> <p>Assegure-se de que você ajustou esta função para "ON" antes da gravação programada ter início.</p> <p>OBSERVAÇÕES:</p> <ul style="list-style-type: none"> • Se você programou o videocassete para gravar 2 ou mais programas no modo timer, o segundo programa ou aqueles posteriores podem não encaixar na fita com esta função ajustada para "ON" (LIGADO). Neste caso, não use esta função, mas mude a velocidade da fita manualmente durante a programação do timer. • Para assegurar que a gravação caiba na fita, esta função deve deixar um pequeno espaço não gravado no final. • Pode haver algum ruído e distúrbio de som quando a velocidade da fita é mudada do modo SP para o EP. • Esta função não está disponível durante o ITR (Instant Timer Recording) e não funcionará corretamente nas seguintes fitas: T(ST)-30, T(ST)-60, T(ST)-90 e T(ST)-120. 	Modo SP	Modo EP
Modo SP	Modo EP		
<p>■ VIDEO STABILIZER (Estabilizador de Vídeo) ON OFF</p>	<p>Quando esta função é ajustada para "ON" (LIGADO), pode-se corrigir automaticamente vibrações verticais na imagem ao reproduzir gravações instáveis feitas em um outro videocassete.</p> <p>OBSERVAÇÕES:</p> <ul style="list-style-type: none"> • Quando você terminar de ver uma fita, assegure-se de ajustar esta função para "OFF" (DESLIGADO). • Independentemente do ajuste, esta função não tem efeito durante a gravação ou durante a reprodução de efeitos especiais. • A exibição em tela pode tremer verticalmente quando esta função é ajustada para "ON" (LIGADO). • Para ver gravações com close-caption (legenda), ajuste esta função para "OFF" (DESLIGADO). 		
<p>■ BLUE BACK (Tela Azul) ON OFF</p>	<p>Quando esta função é ajustada para "ON" (LIGADO), a tela da TV torna-se azul nos seguintes casos:</p> <ul style="list-style-type: none"> • Quando estiver recebendo um canal que não esteja em uso. • Quando parar a reprodução. <p>OBSERVAÇÃO: Quando você quiser receber um canal instável com sinais fracos, ajuste esta função para "OFF" (DESLIGADO).</p>		
<p>■ 2ND AUDIO RECORD (2ª Gravação de Áudio) ON OFF</p>	<p>Quando esta função é ajustada para "ON" (LIGADO);</p> <ul style="list-style-type: none"> • Se o programa SAP é recebido, o áudio SAP é gravado nas trilhas normal e Hi-Fi. O áudio principal não é gravado. • Se um programa sem SAP é recebido, o áudio principal é gravado nas trilhas normal e Hi-Fi. <p>Quando esta função está ajustada para "OFF" (DESLIGADO), o áudio SAP não pode ser gravado.</p>		

* O ajuste padrão está em **negrito** na tabela abaixo.

<p>■ AUDIO MONITOR (Monitor de Áudio)</p> <p>HI-FI: Normalmente selecione este. O som Hi-Fi é reproduzido.</p> <p>HI-FI L: O som Hi-Fi do canal esquerdo é reproduzido.</p> <p>HI-FI R: O som Hi-Fi do canal direito é reproduzido.</p> <p>NORM: O som da trilha normal é reproduzido.</p> <p>MIX:</p> <p>Os sons da trilha Hi-Fi e da trilha normal são misturados e reproduzidos.</p>	<p>Este videocassete pode gravar duas trilhas sonoras simultaneamente (normal e Hi-Fi) numa fita estéreo Hi-Fi.</p> <p>Você pode selecionar a(s) trilha(s) de som para escutar enquanto reproduz a fita estéreo Hi-Fi.</p> <p>Em adição, quando estiver reproduzindo uma fita anteriormente gravada contendo programas de áudio separados nas trilhas de áudio Hi-Fi, você pode escolher uma delas selecionando "HI-FI L" (HI-FI ESQUERDA) ou "HI-FI R" (HI-FI DIREITA).</p> <p>OBSERVAÇÕES:</p> <ul style="list-style-type: none"> • Enquanto estiver reproduzindo uma fita mono, os sons da trilha normal serão ouvidos independentemente do ajuste. • Se a conexão RF (☞ pg. 7) é usada para a visualização de imagens na TV, o som será mono mesmo que você selecione "HI-FI". • Você também pode usar o botão A.MONITOR no Controle Remoto para selecionar o som desejado no monitor. (☞ pg. 23)
<p>■ S-VHS MODE (Modo Super VHS)</p> <p>ON</p> <p>OFF</p>	<p>Você pode determinar que modo de gravação – modo S-VHS ou VHS - é usado para gravação em fitas S-VHS.</p> <p>Quando esta função é ajustada para "ON" (LIGADO), você pode gravar em fitas S-VHS com qualidade de imagem em S-VHS.</p> <p>Quando esta função é ajustada para "OFF" (DESLIGADO), você pode gravar em fitas S-VHS com qualidade de imagem VHS.</p> <p>OBSERVAÇÕES:</p> <ul style="list-style-type: none"> • O modo S-VHS permite a você fazer gravações de vídeo com alta qualidade, com resolução horizontal de 400 linhas, comparadas com as 230 linhas da resolução das gravações convencionais VHS. Para atingir a máxima qualidade de imagem, nós recomendamos gravar no modo S-VHS. (Mas lembre-se de que um videocassete VHS convencional sem SQPB não pode reproduzir fitas S-VHS gravadas no modo S-VHS.) • O ajuste do MODO S-VHS não afeta a gravação em fitas VHS. A gravação em fitas VHS é sempre executada no modo VHS, exceto quando estiver usando o modo S-VHS ET (☞ pg. 27).
<p>■ AV COMPU-LINK</p> <p>ON</p> <p>OFF</p>	<p>O terminal REMOTE PAUSE/AV COMPULINK no painel traseiro pode ser usado tanto como terminal REMOTE PAUSE quanto como terminal AV COMPULINK.</p> <p>Quando esta função está ajustada para "ON", você pode usar este terminal como o terminal COMPULINK.</p> <p>Conectando outros componentes JVC com AV COMPULINK (veja diagrama abaixo), incluindo amplificadores (ou receptores) e televisões, o controle de um toque de componentes de áudio e vídeo ligados através de seus conectores AV COMPULINK se torna possível.</p> <p>Por exemplo: simplesmente coloque uma fita no videocassete e pressione PLAY (▶) e os componentes do AV COMPULINK automaticamente serão ligados, o modo TV's AV é selecionado e o videocassete inicia a reprodução. (Não é necessário pressionar PLAY (▶) se a trava de proteção de gravação da fita é removida.)</p> <p>Quando esta função é ajustada para "OFF" (DESLIGADO), você pode usar este terminal como terminal de REMOTE PAUSE. (☞ pg. 45)</p> <p>OBSERVAÇÃO:</p> <p>A conexão varia em função do tipo de TV JVC que você tem. Consulte o manual de instruções da sua TV ao fazer esta conexão.</p> <p style="text-align: right;">CONTINUA NA PRÓXIMA PÁGINA ➔</p>

* O ajuste padrão está em **negrito** na tabela abaixo.

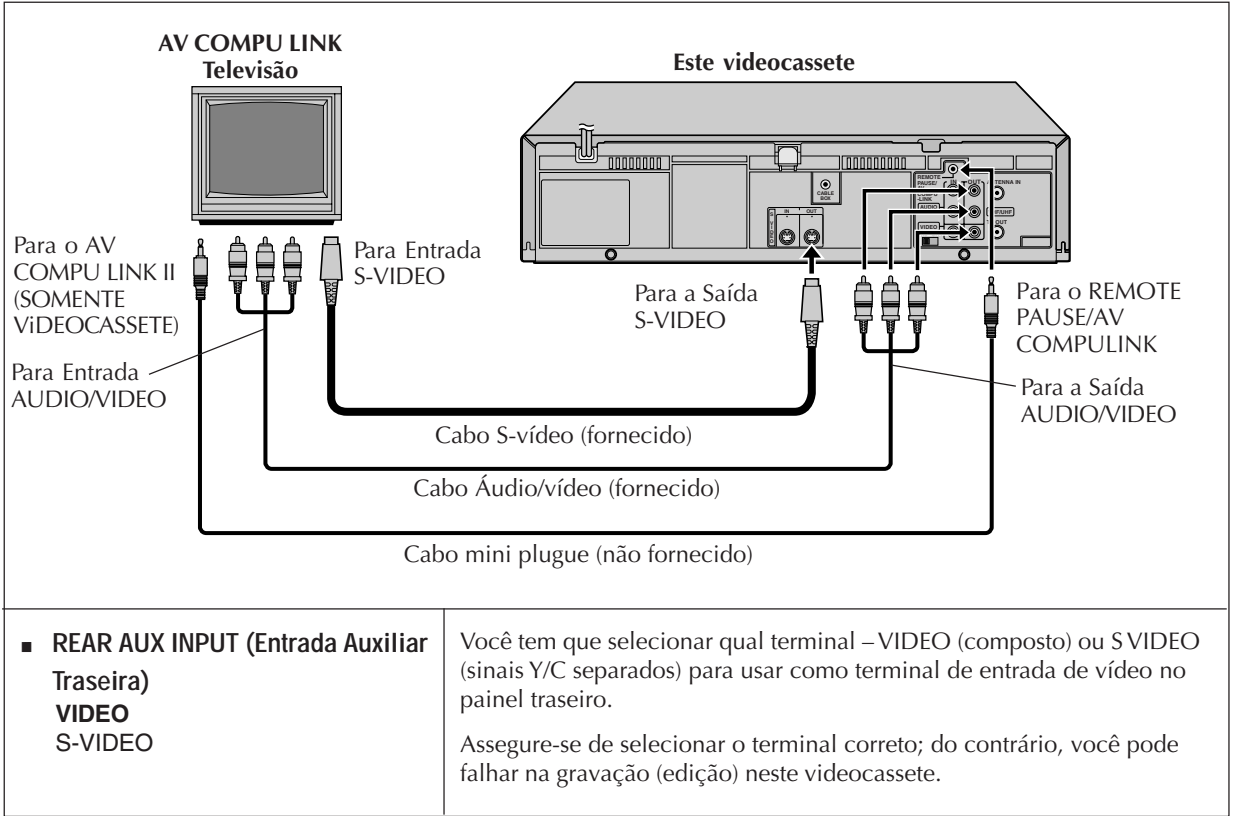

Bloqueio para Crianças

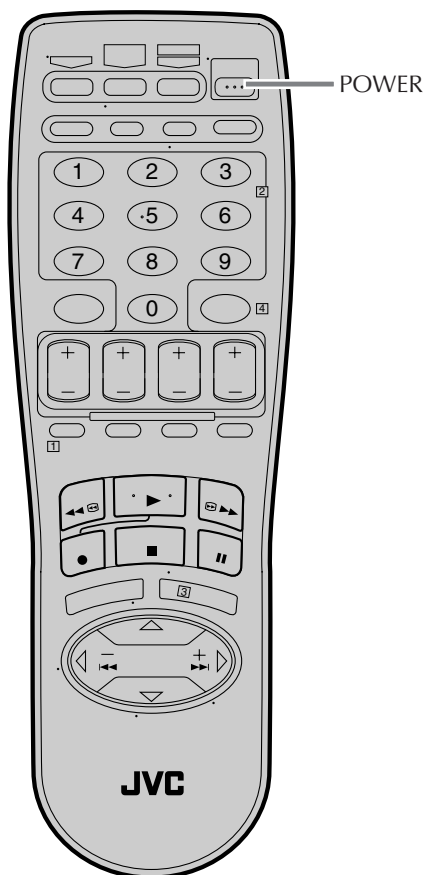

Você pode inutilizar as operações do videocassete.

- Você só pode usar o Controle Remoto para esta operação.

Enquanto o videocassete é ligado, mantenha a tecla POWER, no controle remoto, pressionada por mais de sete segundos.

O videocassete desliga e o indicador de bloqueio para crianças aparece no visor do painel frontal.



Indicador de bloqueio para crianças

- A função bloqueio para crianças está agora ativada e você não pode ativar o videocassete pressionando **POWER** no painel frontal.

Para liberar o bloqueio para crianças, mantenha POWER no controle remoto pressionado até o videocassete ligar.

- Durante a gravação programada, ao pressionar **TIMER** também é liberado o bloqueio para crianças.

OBSERVAÇÕES:

- Quando a função bloqueio para crianças está em uso, mantenha o Controle Remoto fora do alcance das crianças.
- Programções de gravação com timer serão executados mesmo se a função bloqueio para crianças estiver ativada.

Editando a partir de uma Câmera de vídeo

Conexões

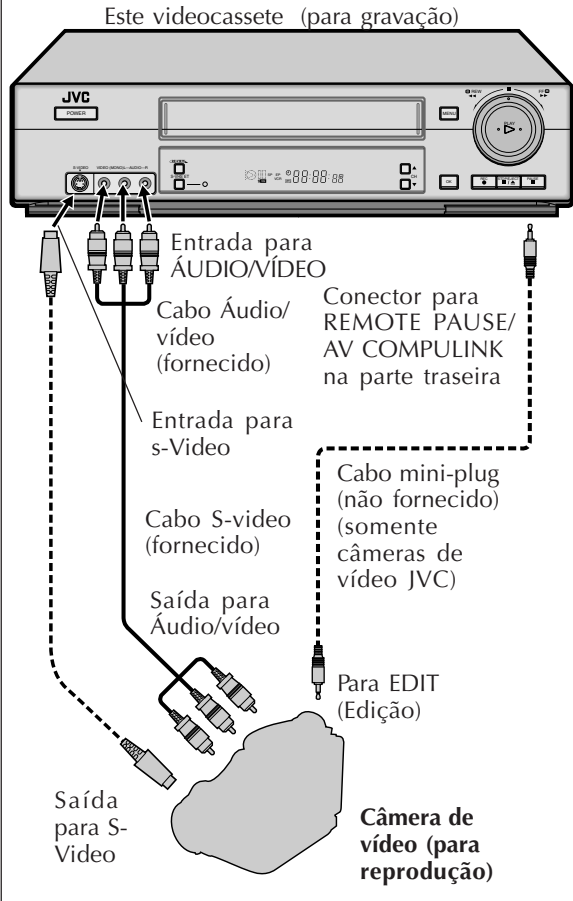

Várias conexões para editar fitas

Os três métodos indicados a seguir poderão ser usados para editar fitas.

- **Edição VHS para S-VHS (conexão VIDEO-VIDEO):** Embora a qualidade da imagem seja inerentemente limitada pela qualidade do VHS original, a fita editada possui qualidade de imagem melhor do que daquelas obtidas através da edição VHS-para-VHS.
- **Edição S-VHS para VHS (conexão VIDEO-VIDEO):** Como a fonte original foi gravada no modo S-VHS, a fita editada possui imagem de melhor qualidade do que daquelas obtidas através da edição VHS-para-VHS.
- **S-VHS para S-VHS (conexão S-VIDEO):** A qualidade original de imagem feita em um S-VHS poderá ser duplicada com degradação mínima da imagem. Este é o melhor método de edição que pode ser usado em videocassetes S-VHS.

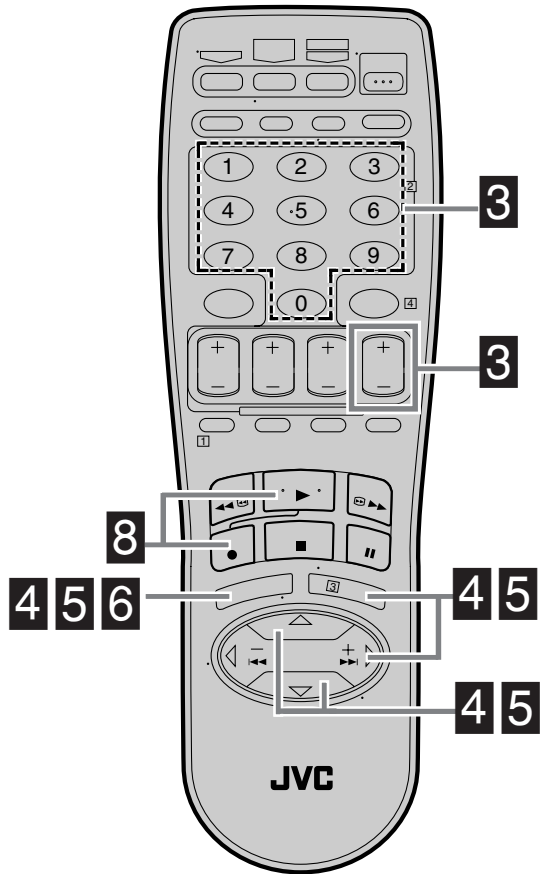
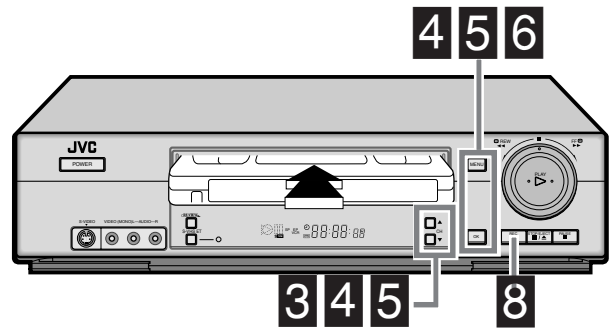

Uma câmera de vídeo poderá ser usada como videocassete de reprodução e seu videocassete como videocassete de gravação.

1 Fazendo conexões

Conecte um cabo de áudio/vídeo ao conector de saída de áudio/vídeo da câmera de vídeo e ao conector de entrada de áudio/vídeo de seu videocassete.

- Quando a câmera de vídeo JVC estiver equipada com o Master Edit Control, o videocassete poderá ser controlado a partir da câmera de vídeo. Conecte o cabo mini-plug (não fornecido com este videocassete) como ilustrado à esquerda.
- Quando utilizar uma câmera de vídeo com uma saída mono, plugue o conector de saída de áudio da câmera de vídeo ao conector de entrada de áudio esquerdo deste videocassete.

2 Inserindo uma fita

Introduza a fita a ser gravada neste videocassete (para gravação).

3 Selecionando o modo de entrada neste videocassete

Selecione "L-1" - quando conectar a câmera de vídeo ao conector de entrada de áudio/vídeo na parte traseira.

Selecione "F-1" - quando conectar a câmera de vídeo ao conector de entrada de áudio/vídeo no painel frontal.

No painel frontal:

Pressione **CH▲▼**.

No Controle Remoto:

Pressione a tecla **numérica "0 (AUX)"** ou **CH +/-**.

4 Ajustando o "PICTURE CONTROL" (CONTROLE DE IMAGEM) para "EDIT" (EDIÇÃO)

Siga o procedimento descrito nas páginas 38 e 39.

Se sua câmera de vídeo é um modelo equipado com JVC Master Edit Control - vá para o passo 5.

Se sua câmera de vídeo NÃO é um modelo equipado com JVC Master Edit Control - vá para o passo 6.

5 Ajustando "AV COMPU-LINK" para "OFF"

Siga o procedimento descrito nas páginas 38 e 41.

- O conector REMOTE PAUSE/AV COMPU-LINK funciona como conector Remote Pause quando "AV COMPU-LINK" está ajustado para "OFF" (desligado).

6 Retornando à tela normal

Pressione **MENU**.

7 Iniciando a reprodução

Pressione **PLAY (▶)** na câmera de vídeo.

OBSERVAÇÃO:

Se a câmera de vídeo está equipada com um dispositivo de desativação superimpose/OSD, ajuste-o para "OFF" (desligado) antes de iniciar a reprodução.

8 Iniciando a gravação

No painel frontal:

Pressione **REC (●)**.

No Controle Remoto:

Pressione **REC (●)** e **PLAY (▶)** ao mesmo tempo.

- Se você está usando uma câmera de vídeo JVC equipada com Master Edit Control, a gravação inicia-se automaticamente neste videocassete. (Consulte o manual de instruções da câmera de vídeo.)

OBSERVAÇÃO:

Certifique-se de ter selecionado "AUTO" (automático) para "PICTURE CONTROL" (controle de imagem) (ou "NORM" quando "VIDEO CALIBRATION" (calibragem de vídeo) estiver ajustado para "OFF" (desligado)) após ter terminado a cópia das fitas (☞ pg. 38 e 39).

Editando Para Ou De Outro Videocassete

Conexões

Ex. Quando usar este videocassete como videocassete de reprodução

Este videocassete (para reprodução)

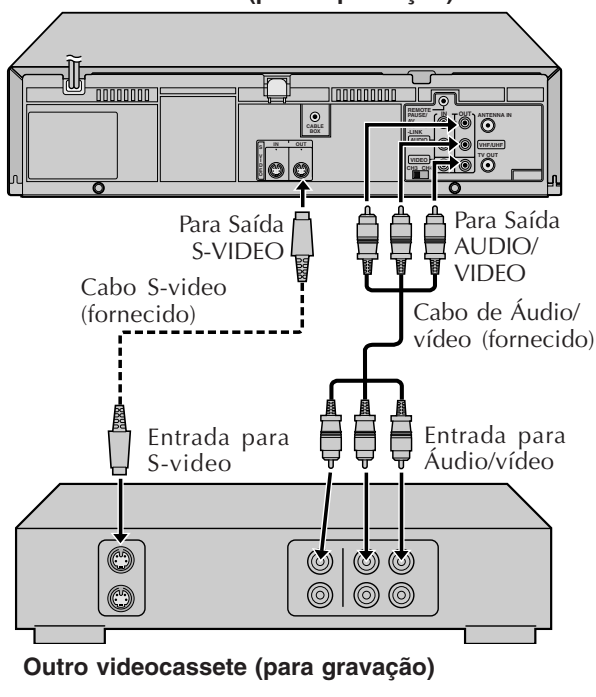

O seu videocassete poderá ser usado como videocassete de reprodução ou gravação.

- Consulte também o manual de instruções do outro videocassete com relação às conexões e seu funcionamento.

1 Efetuando as conexões

Conecte um cabo de áudio/vídeo entre o conector de saída de áudio/vídeo do videocassete de reprodução e ao conector de entrada de áudio/vídeo do videocassete de gravação.

- Quando usar este videocassete como videocassete de gravação, plugue o conector de entrada de áudio/vídeo deste videocassete ao conector de saída de áudio/vídeo do outro videocassete.

Se o videocassete de reprodução for mono, plugue o conector de saída de áudio do videocassete de reprodução ao conector esquerdo de entrada de áudio deste videocassete.

2 Inserindo as fitas

Insira a fita a ser reproduzida no videocassete de reprodução e a fita a ser gravada no videocassete de gravação.

3 Selecionando o modo de entrada no videocassete de gravação

Selecione a entrada externa correta no outro videocassete.

- Neste videocassete (quando utilizado como videocassete de gravação);
Selecione "L-1" - quando conectar o outro videocassete ao conector de entrada de áudio/vídeo na parte traseira;
Selecione "F-1" - quando conectar o outro videocassete ao conector de entrada de áudio/vídeo no painel frontal.

No painel frontal:

Pressione CH ▲▼.

No Controle Remoto:

Pressione a tecla numérica "0 (AUX)" ou CH +/-.

OBSERVAÇÃO:

Quando usar este videocassete como videocassete de gravação, ajuste corretamente o terminal de entrada do vídeo (☞ pg. 38 e 42).

4 Selecionando o modo de edição

Ajuste o modo de edição para "ON" (ligado) se o videocassete estiver equipado com este modo.

- Neste videocassete, ajuste o "PICTURE CONTROL" (controle de imagem) para "EDIT" (edição) seguindo os procedimentos descritos nas páginas 38 e 39.

5 Iniciando a reprodução

Pressione PLAY (▶) no videocassete de reprodução.

OBSERVAÇÃO:

Se o videocassete de reprodução for equipado com um dispositivo de desativação superimpose/OSD, ajuste-o para "OFF" (desligado) antes de iniciar a reprodução (☞ pg. 38 e 39).

6 Iniciando a gravação

Pressione REC (●) no videocassete de gravação.

OBSERVAÇÃO:

Certifique-se de haver mudado "AUTO" (automático) para "PICTURE CONTROL" (Controle de Imagem) ou "NORM" (Normal) quando "VIDEO CALIBRATION" (Calibragem do vídeo) estiver ajustado para "OFF" (Desligado) após você terminar a cópia das fitas (☞ pg. 38 e 39).

Ajuste da Marca da TV

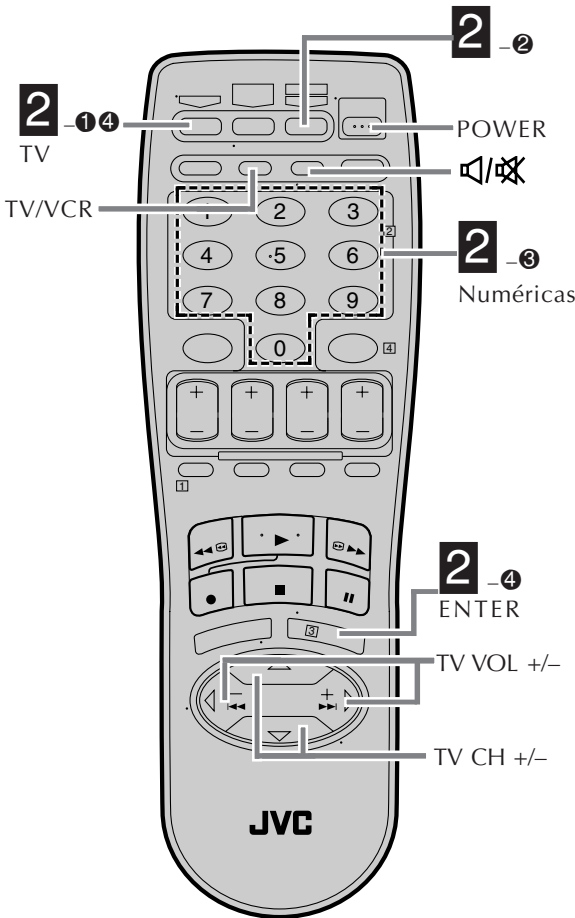

Este Controle Remoto pode controlar algumas funções das televisões controláveis por controle remoto listadas abaixo. É possível controlar uma TV JVC sem o ajuste.

1 Ligue a TV

Ligue a TV utilizando o botão Power na TV ou em seu controle remoto.

2 Ajuste o código da marca da TV

Siga o exemplo apresentado abaixo.

- 1 Pressione e segure TV.
 - 2 Pressione MBR SET.
 - 3 Pressione as teclas Numéricas para inserir o código da marca da sua TV, referindo-se à tabela abaixo.
 - 4 Pressione OK e solte TV.
- A TV deve se desligar. Se desligar, tente outras operações abaixo (↪ passo 3).

- Uma vez que o Controle Remoto tenha sido ajustado para operar a TV, não será necessário ajustá-lo novamente até que as baterias do mesmo sejam trocadas.
- A PANASONIC possui dois códigos. Se a TV não funcionar com um código, tente inserir o outro.

3 Operar a TV

Enquanto segurar TV, pressione um dos seguintes botões: POWER, TV/VCR, TV CH +/-, (TV Muda), TV VOL +/-, e as teclas Numéricas.

- Para algumas marcas é preciso pressionar ENTER após ter pressionado as teclas Numéricas para inserir um número de canal.

OBSERVAÇÕES

- Dependendo do tipo de TV, algumas ou todas as funções podem não ser operadas utilizando este controle remoto.
- Não é possível operar uma TV não equipada com um sensor remoto.

NOME DA MARCA DA TV	CÓDIGO DA MARCA
JVC	01, 03
HITACHI	10
MAGNAVOX	02
mitsubishi	03
PANASONIC	04, 11
RCA	05
SHARP	06
SONY	07
SAMSUNG	12
SANYO	13
SEARS	13
TOSHIBA	08
ZENITH	09

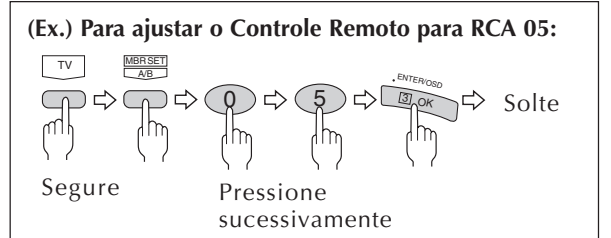

Ajuste da Marca do decodificador de TV a cabo

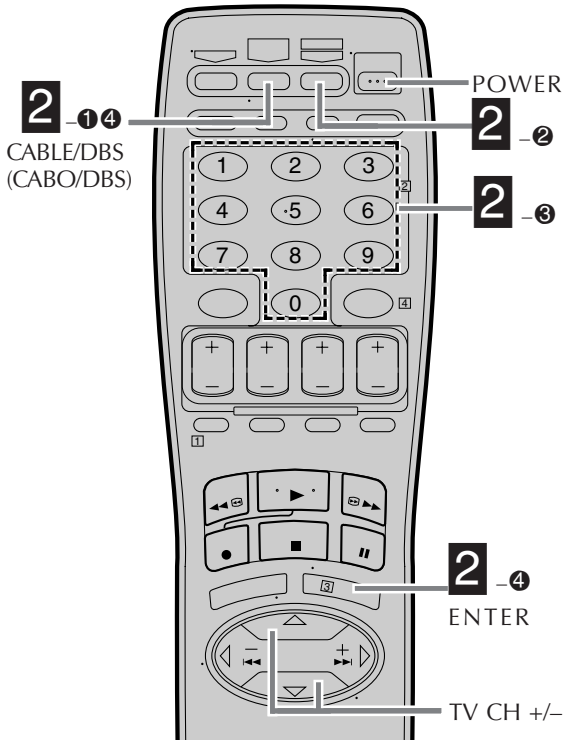

Este Controle Remoto pode controlar algumas funções dos decodificadores de TV a cabo listadas abaixo. Algumas marcas de decodificador de TV a cabo possuem mais de um código. Se o seu decodificador de TV a cabo não funcionar com o código especificado, tente outros códigos.

1 Ligue o decodificador de TV a cabo

Ligue o decodificador de TV a cabo utilizando o botão Power no decodificador de TV a cabo ou em seu controle remoto.

2 Ajuste o código da marca do decodificador de TV a cabo

Siga o exemplo apresentado abaixo.

1 Pressione e segure **CABLE/DBS (CABO/DBS)**.

2 Pressione **MBR SET**.

3 Pressione as teclas **Numéricas** para inserir o código da marca de seu decodificador de TV a cabo, referindo-se à tabela abaixo.

4 Pressione **OK** e solte **CABLE/DBS (CABO/DBS)**.

O decodificador para TV a cabo deve se desligar. Se desligar, tente outra operação abaixo. (↩ passo 3).

• Uma vez ajustado o Controle Remoto para operar o decodificador de TV a cabo, não será necessário ajustá-lo novamente até que as baterias do mesmo sejam trocadas.

3 Operando o decodificador para TV a cabo

Enquanto segurar **CABLE/DBS (CABO/DBS)**, pressione um dos seguintes botões: **POWER**, **TV CH +/-**, e as teclas Number (Numéricas).

• Para algumas marcas é preciso pressionar **ENTER** após ter pressionado as teclas **Numéricas** para inserir o número do canal.

• Para mudar os canais do decodificador para TV a cabo, pressione **TV CH +/-** ou as teclas **Numéricas**. (O botão **CH +/-** só pode ser utilizado para mudar os canais do videocassete.)

OBSERVAÇÕES:

- Dependendo do tipo do decodificador para TV a cabo, algumas ou todas as funções podem não ser operadas utilizando este Controle Remoto.
- Não é possível operar um decodificador para TV a cabo não equipada com um sensor remoto.
- Não é possível ajustar seu controle remoto para o decodificador para TV a cabo e para o receptor DBS ao mesmo tempo. É possível apenas ajustar o Controle Remoto para operar uma destas unidades por vez.

(Ex.) Para ajustar o Controle Remoto para RCA 14:

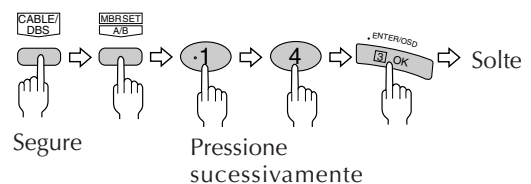

NOME DA MARCA do Decodificador de TV a cabo	CÓDIGO DA MARCA
ARCHER	01, 05, 17
CABLETENNA	01, 17
CABLEVIEW	15, 16, 17, 21, 25
CITIZEN	15, 16, 17, 21, 25
CURTIS	02
DIAMOND	01, 17
EASTERN	19
GC BRAND	15, 16, 17, 21, 25
GEMINI	15
GENERAL INSTRUMENTS	01, 04, 06, 11, 12, 15, 28
HAMLIN	10, 18, 19, 23
JASCO	15
JERROLD	01, 04, 06, 11, 12, 15, 28
NOVAVISION	02
OAK	07
PANASONIC	13, 14
PULSER	15, 16, 17, 21, 25
RCA	13, 14
REGAL	10, 18, 19, 23
REGENCY	19
REMBRANDT	01, 16, 17
SAMSUNG	05, 16, 24
SCIENTIFIC ATLANTA	02
SIGMA	07
SL MARX	05, 16, 17, 24, 25
SPRUCER	13, 14
STARGATE	05, 15, 16, 17, 21, 24, 25
TELEVIEW	05, 16, 24
TOCOM	01, 04, 16
UNIKA	01, 17
UNIVERSAL	16, 17, 25
VIDEOWAY	03, 09, 22
ZENITH	03, 09, 22

Ajuste da Marca do Receptor DBS

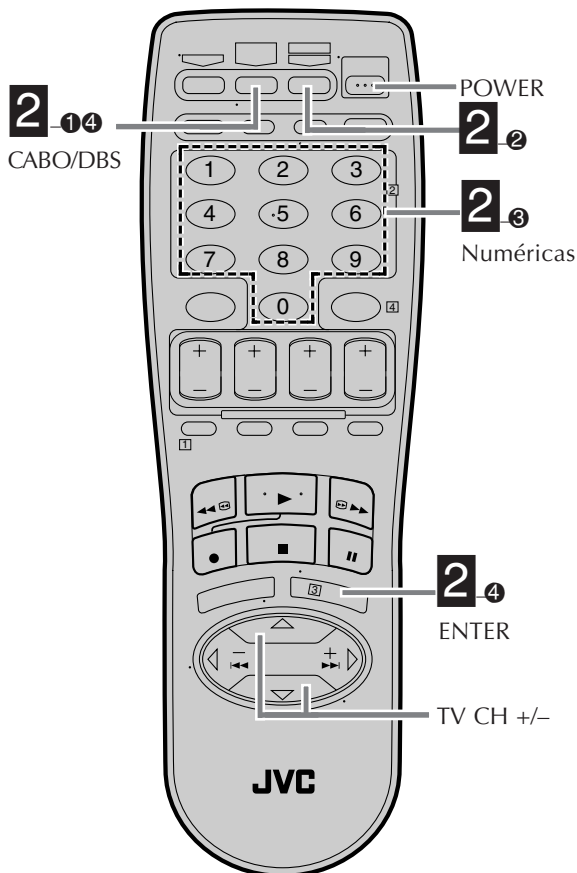

Este Controle Remoto pode controlar algumas funções dos receptores DBS (Satélite de Transmissão Direta) listados abaixo.

1 Ligue o receptor DBS
 Ligue o receptor DBS utilizando o botão Power no receptor DBS ou em seu Controle Remoto.

2 Insira o código da marca do receptor DBS
 Siga o exemplo apresentado abaixo.

- 1** Pressione e segure **CABLE/DBS (CABO/DBS)**.
- 2** Pressione **MBR SET**.
- 3** Pressione as teclas Numéricas para inserir o código da marca de seu receptor DBS, referindo-se à tabela abaixo.
- 4** Pressione **OK** e solte **CABLE/DBS (CABO/DBS)**.
 O receptor DBS deve se desligar. Se desligar, tente outra operação abaixo (↩ passo **3**).

- Uma vez ajustado o Controle Remoto para operar o receptor DBS, não será necessário ajustá-lo novamente até que as baterias do mesmo sejam trocadas.

3 Operando o receptor DBS
 Enquanto segurar **CABLE/DBS (CABO/DBS)**, pressione um dos seguintes botões: **POWER**, **TV CH +/-** e as teclas **Numéricas**.

- Para algumas marcas é preciso pressionar **ENTER** após ter pressionado as teclas **Numéricas** para inserir um número de canal.
- Para mudar os canais do receptor **DBS**, pressione **TV CH +/-** ou as teclas **Numéricas**. (O botão **CH +/-** só pode ser utilizado para mudar os canais do videocassete.)

OBSERVAÇÕES:

- Dependendo do tipo do receptor DBS, algumas ou todas as funções podem não ser operadas utilizando este Controle Remoto.
- Não é possível operar um receptor DBS não equipado com um sensor remoto.
- Não é possível ajustar seu Controle Remoto para o receptor DBS e para o decodificador para TV a cabo ao mesmo tempo. É possível apenas ajustar o Controle Remoto para operar uma destas unidades por vez.

NOME DA MARCA DO DBS	CÓDIGO DA MARCA
JVC (DISH NETWORK)	51
ECHOSTAR (DISH NETWORK)	51
PRIMESTAR	50
SONY (DSS)	41
RCA (DSS)	40

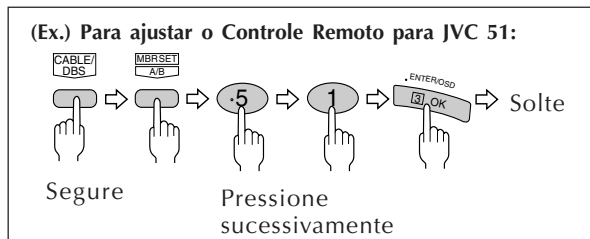

Mudar o Código do Controle Remoto

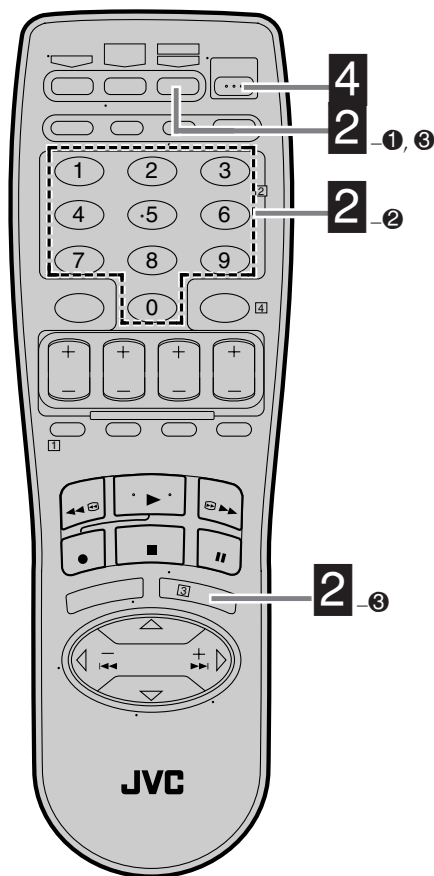

Este Controle Remoto é capaz de transmitir dois códigos de controle; um ajustado para responder aos sinais de controle do código A e outro para responder aos sinais de controle do código B.

Este Controle Remoto é pré-ajustado para enviar sinais de código A devido ao seu aparelho de videocassete inicialmente estar ajustado para responder aos sinais de código A. É possível modificar facilmente seu video cassete e o Controle Remoto para responder aos sinais de código B.

Quando utilizar dois vídeos JVC, ajuste os dois aparelhos de vídeo e seus respectivos Controles Remotos em códigos diferentes, para que possa operar separadamente cada um deles.

1 Desconecte o videocassete

Desconecte o cabo de energia CA da saída CA.

2 Ajuste o código do controle remoto para o Controle Remoto

- ① Pressione e segure **A/B**.
- ② Pressione a tecla **Number** (Numérica) "2".
- ③ Pressione **OK** e solte **A/B**.

- O Controle Remoto agora pode transmitir os sinais de controle do código B.

3 Conecte o aparelho de videocassete

Conecte o cabo de energia CA novamente a uma saída CA.

4 Ligue o videocassete

Pressione **POWER** no Controle Remoto.

- O videocassete agora responde aos sinais de controle do código B.
- Para ajustar o Controle Remoto e o aparelho de vídeo de volta aos sinais de controle do código A, repita o mesmo procedimento mostrado acima, exceto que, no passo 2, a tecla **Numérica** pressionada será "1".

Para controlar dois videocassetes com o mesmo Controle Remoto

É possível controlar dois videocassetes JVC mudando o código do controle remoto para o Controle Remoto entre A e B (passo 2), mantendo dois aparelhos de vídeo em códigos de controle diferentes.

- Pressione a tecla **Numérica "1"** para os sinais de controle do código A e a tecla **Numérica "2"** para os sinais de controle do código B. (Para mudar apenas o código do controle remoto para o Controle Remoto, NÃO execute os passos 1, 3, e 4.)



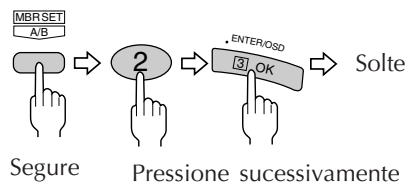





(Ex.) Para ajustar o Controle Remoto para o código B:



Antes de solicitar assistência técnica, use esta tabela e verifique se você mesmo pode solucionar o problema. Pequenos problemas são facilmente corrigidos e isto pode evitar que você perca tempo enviando ou levando o seu videocassete para reparo.

FONTE DE ENERGIA		
SINTOMA	CAUSA POSSÍVEL	AÇÃO CORRETIVA
1. A fonte não liga.	<ul style="list-style-type: none"> • O cabo da fonte CA está desconectado. 	Conecte o cabo da fonte CA.
2. O relógio funciona, mas o videocassete não liga.	<ul style="list-style-type: none"> • O videocassete está no modo de espera de gravação programada com o "AUTO TIMER" (timer automático) configurado para "OFF" (☞ p. 39). • A função trava para crianças está ativada. 	Pressione TIMER para desativar o modo. Pressione e segure POWER por mais de sete segundos para desativar a função de trava para crianças (☞ p. 43).
3. O Controle Remoto não funciona.	<ul style="list-style-type: none"> • As baterias estão descarregadas. 	Substitua as baterias descarregadas por novas.
TRANSPORTE DE FITA		
SINTOMA	CAUSA POSSÍVEL	AÇÃO CORRETIVA
1. A fita fica travada parcialmente enquanto está sendo inserida e é ejetada.	<ul style="list-style-type: none"> • A fita foi inserida incorretamente. 	Assegure-se que a janela da fita esteja voltada para cima e a etiqueta da parte traseira esteja voltada para você e a seta na frente da fita esteja apontando para o videocassete. Então insira a fita.
REPRODUÇÃO		
SINTOMA	CAUSA POSSÍVEL	AÇÃO CORRETIVA
1. A fita está sendo rodada mas a imagem não aparece.	<ul style="list-style-type: none"> • Se o conector RF (☞ p. 7) está sendo usado para visualização da imagem, o canal na TV está ajustado incorretamente. • Se a conexão AV (☞ p.7) está sendo usada para visualizar a imagem, o receptor de TV está ajustado para o modo errado. 	<p>Selecione o canal 3 ou 4 na TV.</p> <p>Selecione o modo AV na TV.</p>
2. Falhas são percebidas na trilha sonora Hi-Fi.	<ul style="list-style-type: none"> • O rastreamento automático está ativado. 	Desative o rastreamento automático e regule o rastreamento manualmente (☞ p. 23).
3. A imagem reproduzida está desfocada ou interrompida, mesmo quando a transmissão da TV está clara.	<ul style="list-style-type: none"> • As cabeças do vídeo podem estar sujas. 	As cabeças devem ser limpas. Consulte seu revendedor JVC.
4. O som Hi-Fi não pode ser ouvido.	<ul style="list-style-type: none"> • A configuração do Monitor de áudio está incorreta. 	Ajuste o Monitor de áudio para "HI-FI" (☞ p. 23 ou 41).
GRAVAÇÃO		
SINTOMA	CAUSA POSSÍVEL	AÇÃO CORRETIVA
1. A gravação não inicia.	<ul style="list-style-type: none"> • Não há fita inserida. • A fita inserida teve a presilha de segurança para gravação removida. 	<p>Insira uma fita.</p> <p>Remova a fita e cubra o orifício com fita adesiva ou insira uma fita cuja presilha de segurança para gravação esteja intacta.</p>
2. A transmissão da TV não é gravada corretamente.	<ul style="list-style-type: none"> • O videocassete foi ajustado para o modo de entrada "L-1" ou "F-1" por engano. 	Selecione o canal apropriado no videocassete.
3. A edição fita para fita não quer funcionar.	<ul style="list-style-type: none"> • Os componentes foram conectados incorretamente ou o conector de vídeo correto (S VIDEO ou VÍDEO) não foi selecionado. • A fonte de energia para uma ou mais unidades não foi ligada. • O modo de entrada de gravação do videocassete foi selecionado incorretamente. 	<p>Conecte os componentes corretamente.</p> <p>Assegure-se que as fontes de energia para todas as unidades estejam ligadas. Selecione o modo apropriado de entrada no gravador do videocassete.</p>

GRAVAÇÃO PROGRAMADA

SINTOMA	CAUSA POSSÍVEL	AÇÃO CORRETIVA
1. A gravação programada não quer funcionar.	<ul style="list-style-type: none"> • O relógio e/ou o timer foram ajustados incorretamente. • O timer não está ativado. • O videocassete não foi ajustado apropriadamente. 	Ajuste o relógio ou o timer corretamente. Pressione TIMER e verifique de que  está aparecendo no visor do painel frontal. Refaça os procedimentos de ajuste. Assegure-se de haver compensados os desacordos no canal guia e videocassete ou no número do canal do decodificador para TV a cabo. (⇨ pg. 32).
2. A programação do timer não quer funcionar.	<ul style="list-style-type: none"> • A gravação programada está em andamento. 	A gravação programada não pode ser executada quando a gravação programada está em progresso. Aguarde até ela chegar ao fim.
3.  e  no visor do painel frontal não pára de piscar.	<ul style="list-style-type: none"> • O timer está ativado mas não há fita inserida. 	Insira uma fita com a presilha de segurança para gravação intacta ou com o orifício coberto com fita adesiva.
4. A fita é automaticamente ejetado e  e  no visor do painel frontal não param de piscar.	<ul style="list-style-type: none"> • A fita inserida teve sua presilha de proteção para gravação removida. 	Remova a fita e cubra o orifício com fita adesiva ou substitua a fita por uma que esteja com a presilha de segurança para gravação intacta.
5.  pisca por 10 segundos e o modo timer é desativado.	<ul style="list-style-type: none"> • TIMER foi pressionado quando não havia programações na memória ou a programação de gravação com timer não foi ajustada corretamente. 	Verifique os dados programados e ajuste novamente, se necessário, pressione TIMER novamente.
6. O cassete é automaticamente ejetado, a fonte de energia é desligada e  e  não páram de piscar.	<ul style="list-style-type: none"> • A fita chega ao final durante a gravação programada. 	O programa pode não ter sido gravado totalmente. Da próxima vez, assegure-se de que haja tempo suficiente de fita para gravar a transmissão toda.
7. Os canais de cabo não são comutados automaticamente durante a gravação programada.	<ul style="list-style-type: none"> • O Controlador não está corretamente conectado no videocassete. • O canal de saída selecionado na tela Cable Box Set (Ajuste do Decodificador para TV a cabo) está incorreto. • O receptor de TV a cabo está desligado. 	Conecte o Controlador corretamente (⇨ pg. 15). Após confirmar o número do canal de saída do decodificador para TV a cabo, retorne para a tela Cable Box Set (Ajuste do Decodificador para TV a cabo) e seleccione o número correto (⇨ pg. 16). Assegure-se de que a fonte de energia esteja ligada antes que a gravação programada tenha início.
8. Os canais do Satélite não são comutados automaticamente durante a gravação programada.	<ul style="list-style-type: none"> • O Controlador não está corretamente conectado ao videocassete. • O canal de saída selecionado na tela DBS Receiver Set (Ajuste do Receptor DBS) está incorreto. • O videocassete não está ajustado corretamente para controlar o receptor DBS. • O receptor DBS está desligado. 	Conecte o Controlador corretamente (⇨ pg. 18). Após confirmar o número do canal de saída do seu receptor DBS, retorne à tela DBS Receiver Set (Ajuste do Receptor DBS) e seleccione o número correto (⇨ pg. 19). Ajuste o código correto da marca do receptor DBS (⇨ pg. 20). Assegure-se que a fonte de energia esteja ligada antes que a gravação programada tenha início.
9. A gravação programada tem início conforme programado, mas o canal está sempre incorreto.	<ul style="list-style-type: none"> • Mesmo que você não use um decodificador de TV a cabo externa ou um receptor DBS, o "CABLE BOX SET" (ajuste de decodificador de TV a cabo) está ajustado para "ON"(ligado) ou o "DBS RECEIVER SET" (ajuste do receptor DBS) está ajustado para "ON" (ligado). 	Ajuste o "CABLE BOX SET" (ajuste de decodificador para TV a cabo) para "OFF" (desligado)(⇨ pg. 16) ou "DBS RECEIVER SET" (ajuste do receptor DBS) para "OFF" (desligado)(⇨ pg. 19).
10. Você se mudou e agora o VCR Plus+ não funciona corretamente.	<ul style="list-style-type: none"> • As estações recebidas na nova área são captadas em canais diferentes daqueles da área anterior. 	Refaça os procedimentos de ajuste Changing VCR Plus+ (Modificando as configurações do VCR Plus+ (⇨ pg. 32).
11. "PROGRAM FULL" (programação cheia) é mostrada na tela.	<ul style="list-style-type: none"> • Todos os 8 programas da memória do timer do videocassete estão sendo usados. 	Aguarde até que um espaço na memória seja apagado ou cancele informações desnecessárias de programações (⇨ pg.36).

OUTROS PROBLEMAS

SINTOMA	CAUSA POSSIVEL	AÇÃO CORRETIVA
1. Quando está procurando canais, alguns deles são pulados.	<ul style="list-style-type: none"> Estes canais foram anteriormente configurados para serem pulados. 	Se você necessitar dos canais que foram pulados, re programe-os (⇨ pg. 14).
2. O canal não pode ser mudado.	<ul style="list-style-type: none"> A gravação está em andamento. 	Pressione PAUSE (II) para pausar a gravação, mude os canais, então pressione PLAY (▶) para retornar à gravação.
3. O Controle Remoto não quer operar a sua TV ou o decodificador para TV a cabo ou o receptor DBS.	<ul style="list-style-type: none"> Os códigos de marca estão ajustados incorretamente. 	Reajuste os códigos corretos de marca (⇨ pg. 50, 51 ou 52).
4. Mesmo quando o ajuste Auto ou Semiauto Clock Set (Ajuste Automático ou Semiautomático do Relógio) foi efetuado, o relógio permanece incorreto.	<ul style="list-style-type: none"> Os dados de ajuste do relógio recebidos do canal host (canal receptor) estão incorretos. 	Selecione um canal host (canal receptor) diferente durante o Semiauto Clock Set (Ajuste Semiautomático do Relógio) (⇨ pg. 11), ou execute o Manual Clock Set (Ajuste Manual do Relógio) (⇨ pg. 12).

CONDENSAÇÃO DE UMIDADE

A umidade no ar irá se condensar no videocassete quando você movê-lo de um lugar frio para um lugar quente, ou sob condições extremamente úmidas - como quando pingos de água se formam na superfície de um copo cheio de líquido gelado. A condensação da umidade na cabeça irá causar danos à fita. Em condições onde a condensação pode ocorrer, mantenha o videocassete ligado por algumas horas para evaporar a umidade, antes de inserir uma fita.

SOBRE A LIMPEZA DAS CABEÇAS

A acumulação de sujeira ou outras partículas nas cabeças de vídeo pode causar o aparecimento de imagens interrompidas ou desfocadas. Assegure-se de contatar seu revendedor JVC mais próximo se tais problemas ocorrerem.

ATENÇÃO

Este videocassete contém microprocessadores. Interferências ou ruídos eletrônicos externos podem levar o microprocessador a um mau funcionamento. Se o videocassete não funcionar corretamente, desligue-o e desconecte o cabo da energia CA da fonte CA. Aguarde um instante e então ligue a energia novamente. Ejete a fita e verifique a sua condição. Se tudo parecer normal, você pode operar seu videocassete normalmente.

Perguntas e respostas

REPRODUÇÃO

- P. O que acontece se a fita chega ao fim durante a reprodução ou durante a busca?**
- R.** O videocassete automaticamente retrocede a fita ao seu início.
- P. O videocassete pode permanecer indefinidamente no modo estático?**
- R.** Não. Ele pára automaticamente após 5 minutos para proteger as cabeças do vídeo.
- P. Durante a busca de imagem, a reprodução no modo estático ou no modo quadro a quadro, torna a imagem intermitente. Qual é a causa?**
- R.** A perda da imagem ocorre quando se tenta fazer estes tipos de reprodução com uma fita gravada no modo LP. Pressionar PLAY (▶) para retornar à reprodução normal, irá restaurar a imagem.
- P. Quando estiver retornando da busca de imagem com velocidade variável para a reprodução normal, a imagem é distorcida. Devo me preocupar com isso?**
- R.** Não, isto é normal.
- P. Quando estiver reproduzindo programas gravados com timer consecutivamente, (tal como um programa das 8:00 às 9:00 e outro das 9:00 às 10:00), a imagem e o som tornam-se momentaneamente distorcidos, no término do primeiro e início do segundo programa. Isto é um mau funcionamento?**
- R.** Não. Isto é normal.
- P. Além de prevenir outras gravações, que outro efeito a remoção da trava de proteção contra gravação ocasiona?**
- R.** Ela inabilita a marcação de códigos de índice.
- P. Algumas vezes, durante a busca do índice, o videocassete não pode encontrar o programa que eu quero ver. Por que não?**
- R.** Deve haver códigos de índice muito próximos um do outro.
- P. Durante a reprodução, a visualização na tela estremece. Porque isto ocorre?**
- R.** Se a condição da fita que está sendo reproduzida não é boa, a tremulação do vídeo pode ocorrer (inclusive a visualização na tela).

GRAVAÇÃO

- P. Quando eu pauso e então retomo a gravação, o final da gravação anterior à pausa é sobreposto pela nova gravação. Por que isto ocorre?**
- R.** Isto é normal. Faz com que a distorção nos pontos de pausa e retorno à gravação seja reduzida.
- P. O videocassete pode permanecer indefinidamente no modo de pausa de gravação?**
- R.** Não. O videocassete pára automaticamente depois de 5 minutos, para proteger as cabeças. Quando o vídeo é pausado durante o Instant Timer Recording (ITR), o videocassete desliga automaticamente após 5 minutos.
- P. O que acontece se a fita chega ao fim durante a gravação?**
- R.** O videocassete automaticamente retrocede a fita ao seu início.

GRAVAÇÃO PROGRAMADA

- P. REC e ⊕ permanecem acesos no visor do painel frontal. Isto é um problema?**
- R.** Não. Está é uma condição normal para uma gravação programada em andamento.
- P. Posso programar o timer enquanto assisto uma fita ou uma transmissão de TV?**
- R.** Sim, mas enquanto você estiver ajustando o timer você não irá ver a imagem da fita ou da transmissão do programa por que ela é substituída pelo menu na tela. (O som da fita ou da transmissão do programa será ouvido durante o ajuste do timer).

Lista de termos

Este guia serve como uma maneira rápida de localizar termos usados freqüentemente e nomes que aparecem no mostrador da tela.

A					
Ajustando a entrada de vídeo	42	Ajustando a marca do receptor DBS	52	P	
Ajustando o Relógio	10	Controlando dois aparelhos de videocassete JVC	53	Plug & Play	8
Ajustando o sintonizador				Prevenção contra apagamento acidental	26
Adicionando canais	14	E		R	
Ajuste Automático de Canais	13	Editando		Rastreamento	23
Ajuste Manual de Canais	14	A partir de um aparelho de videocassete	46	Rastreamento automático	23
Pulando canais	14	A partir de uma câmera de vídeo	44	Rastreamento manual	23
Ajuste da marca do decodificador para TV a cabo	16	Função Pausa Remota	41	Repeat play (Reprodução Repetida)	22
Canal de saída	16	Para outro aparelho de videocassete	46	Reprodução	21
Instalando o Controlador	15	Especificações	62	Reprodução de efeitos especiais	
Ajuste da marca do receptor DBS	19	F		Busca de Imagem	28
Canal de saída	19	Função Recording Resume	27	Busca de Imagem em Alta Velocidade	28
Instalando o Controlador	18	Função Remote Pause	41	Como usar o controle do SHUTTLE	28
Ajuste do relógio	10			Como usar os botões do SHUTTLE PLUS	29
Ajuste manual	12	G		Pular Busca	29
Ajuste semi-automático	11	Gravação	25	Reprodução de Imagens Estáticas	29
Preparação	10	Gravação com timer expressa	34	Reprodução em Câmera Lenta	29
Auto Channel Set (Ajuste Automático de canais)	13	Gravação Instantânea com Timer (ITR)	26	Reprodução	
Auto Daylight Saving Time	11	Gravação programada		Quadro-a-Quadro	29
Auto SP _ EP Timer	40	Ajuste do guia de canal	32	Busca de Imagem com Velocidade Variável	28
Auto Timer	39	Cancelando	36	Reprodução de Imagem Estática	29
AV Compulink	41	Expressa	34	Reprodução em Câmera Lenta	29
		Modificando	36	Reprodução	
B		Sobreposição	37	Quadro-a-Quadro	29
Bloqueio para criança	43	VCR Plus+	30	Busca de Imagem com Velocidade Variável	28
Blue Back (Tela Azul)	40	Verificando	36	Reprodução de Imagem Estática	29
Busca de Imagem	28	Gravação programada		Reprodução em Câmera Lenta	29
Busca de Imagem com Velocidade Variável	28	VCR Plus+	30	Reprodução	
Busca de Imagem de Alta Velocidade	28	H		Quadro-a-Quadro	29
Busca de Índice	24	Hora do relógio	22, 26	Reset do contador	22, 26
C		I		S	
Canal guia	32	Indicação do número do Canal	26	Second Audio Record (2ª Gravação de Audio)	40
Canal host (receptor)	8	Indicador de posição da fita	22	Seleção de zona horária	11
Canal PBS	8	Índice	5	Solucionando problemas	54
Conexão AV	7	M		Super VHS ET	27
Conexão para a TV	6	Monitor áudio	23, 41	Superimpose	39
Conexão RF	7	Mostrador na tela	27, 60	T	
Conexão S-video	7	Mudando as configurações do VCR Plus+	32	Tela Function Set (Ajuste das Funções)	38
Configurando Idiomas	9	N		Tempo Remanescente da Fita	22, 26
Configurando o modo S-VHS	41	Next Function Memory (Memória da Próxima Função)	23	V	
Contador de tempo	22, 26			Velocidade da fita	25
Controle de Imagem	39			Video Calibration (Calibragem de Vídeo)	39
Controle Remoto Multi-Marcas Ajustando a marca da TV	50			Video Stabilizer (Estabilizador de Vídeo)	40
Ajustando a marca do decodificador para TV a cabo	51			Visualização Instantânea	24

Painel Frontal

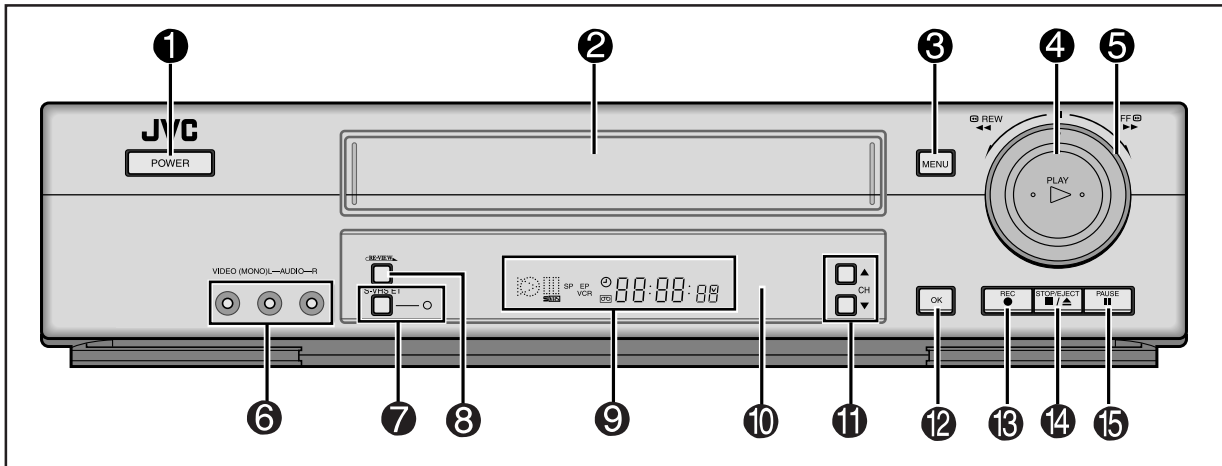

- ❶ Botão POWER : ⇨ pg. 21, 25
- ❷ Abertura para entrada da fita
- ❸ Botão MENU
- ❹ Botão PLAY ▷ : ⇨ pg. 21
- ❺ Anel de Controle SHUTTLE : ⇨ pg. 21, 25, 28
- ❻ Conectores de entrada AUDIO/VIDEO : ⇨ pg. 46
- ❼ Botão e indicador luminoso S VHS ET : ⇨ pg. 27
- ❽ Botão REVIEW : ⇨ pg. 24
- ❾ Visor do painel frontal: ⇨ abaixo
- ❿ Sensor remoto
- ⓫ Botão CH ▲▼: ⇨ pg. 25
- ⓬ Botão OK
- ⓭ Botão REC (●) : ⇨ pg. 25, 26
- ⓮ Botão STOP/EJECT (■/▲) : ⇨ pg. 21, 25
- ⓯ Botão PAUSE (||) : ⇨ pg. 25, 29

Display do painel frontal

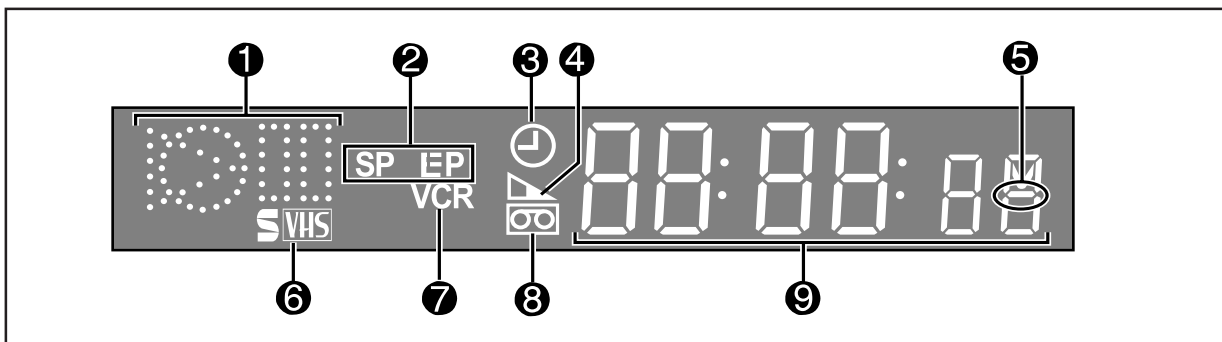

❶ Indicadores no Modo Simbólico

PLAY: FF/REW VARIABLE SHUTTLE SEARCH:	▶	STILL: SLOW:	▶▶▶
		RECORD:	⊙
		RECORD PAUSE:	⊙

- ❷ Indicadores da velocidade da fita
- ❸ Indicador do Modo Timer : pg. 31, 35
- ❹ Indicador do tempo remanescente de fita : pg. 9, 22
- ❺ Indicador do bloqueio para criança : ⇨ pg. 43
- ❻ Indicador S-VHS : pg. 21, 27
- ❼ Indicador de modo do aparelho de videocassete : pg. 25, 26
- ❽ Marca da fita
- ❾ Entrada de canal e auxiliar ("L-1" e "F-1")
Leitura do contador : pg. 22, 26
Hora do relógio : pg. 22, 26

Parte traseira

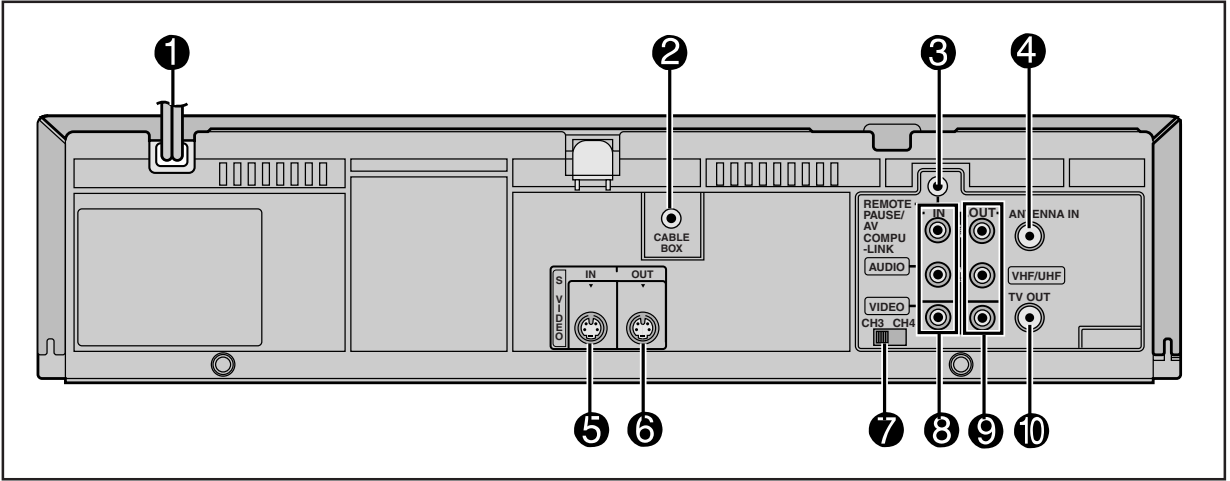

- ❶ Fio de força CA : ⇨pg.6
- ❷ Conector do Controlador do DECODIFICADOR PARA TV A CABO : ⇨pg. 15, 18
- ❸ Terminal REMOTE PAUSE/AV COMPULINK
Terminal REMOTE PAUSE : ⇨pg. 41, 44
Terminal AV COMPULINK : ⇨pg. 41
- ❹ Terminal de Entrada de Antena: ⇨pg. 6
- ❺ Conector de Entrada SVideo : ⇨pg. 48
- ❻ Conector de Saída SVideo : ⇨pg. 6
- ❼ Interruptor CH3-CH4 : ⇨pg. 7
- ❽ Conectores Entrada AUDIO/VIDEO : ⇨pg. 46
- ❾ Conectores Saída AUDIO/VIDEO : ⇨pg. 46
- ❿ Terminal de Saída TV: ⇨pg. 6

Display na tela

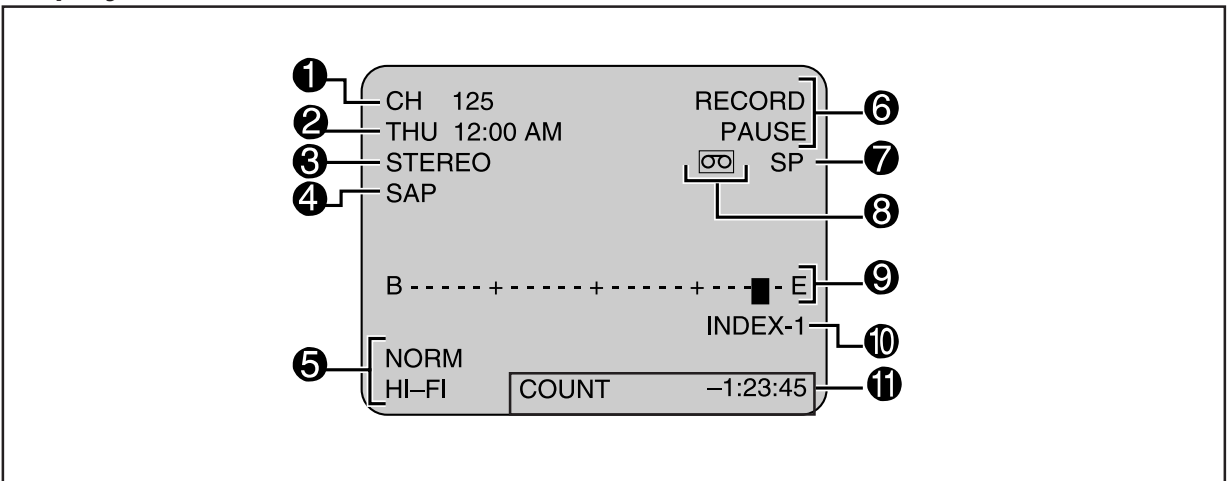

- ❶ Entrada de canal e auxiliar ("L-1" e " F-1")
- ❷ Dia e horário do relógio
- ❸ Indicador de programa ESTÉREO : ⇨pg. 27
- ❹ Indicador de SAP (Second Audio Program) : ⇨pg. 27
- ❺ Indicadores de Monitor de Audio : ⇨pg. 23, 41
- ❻ Indicador do modo de operação do aparelho de videocassete
- ❼ Indicador de velocidade da fita
- ❽ Indicador da fita
- ❾ Indicador da posição da fita : ⇨pg. 22
- ❿ Indicador do número de índice : ⇨pg. 24
- ⓫ Contador de tempo (Quando "COUNT" aparece)
Tempo remanescente de fita (Quando "REMAIN" aparece)

Controle Remoto

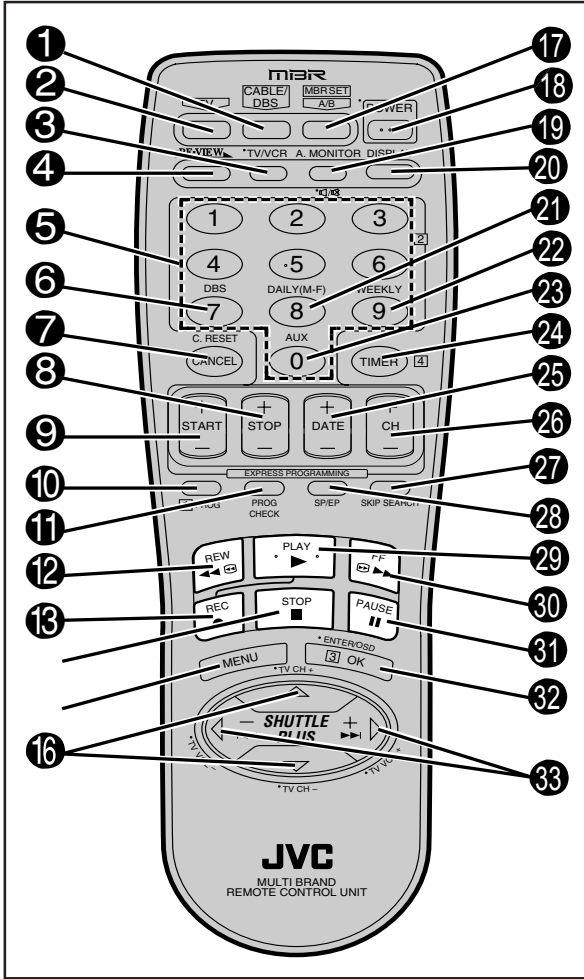

Os botões de brilho no escuro, mostrados em branco na ilustração acima, são úteis quando se estiver utilizando o Controle Remoto em salas escuras.

Botões com um pequeno ponto ao lado esquerdo do nome podem também ser usados para operar sua TV enquanto estiver pressionando TV no Controle Remoto. (☞ pg. 50)

- 1 Botão CABLE/DBS (Cabo DBS) : ☞ pg. 51, 52
- 2 Botão TV : ☞ pg. 50
- 3 Botão TV/VCR (TV/Videocassete) : ☞ pg. 25, 26, 50
- 4 Botão REVIEW : ☞ pg. 24
- 5 Botão Number : ☞ pg. 25, 30, 33
- 6 Botão DBS : ☞ pg. 35
- 7 Botão CANCEL : ☞ pg. 31, 36
- 8 Botão STOP +/- : ☞ pg. 31, 34
- 9 Botão START +/- : ☞ pg. 34
- 10 Botão PROG. (Program) : ☞ pg. 30, 34
- 11 Botão PROG. CHECK : ☞ pg. 36
- 12 Botão REW (⏮ ⏪) : ☞ pg. 21, 25, 28
- 13 Botão REC (●) : ☞ pg. 25
- 14 Botão STOP (■) : ☞ pg. 21, 25
- 15 Botão MENU
- 16 Botões SHUTTLE PLUS ⏮⏭
- 17 Botão MBR SET : ☞ pg. 50, 51, 52
- 18 Botão A/B : ☞ pg. 53
- 19 Botão POWER : ☞ pg. 21, 25
- 20 Botão A. (Audio) MONITOR : ☞ pg. 23
- 21 Botão A. (TV Muda) : ☞ pg. 50
- 22 Botão DISPLAY : ☞ pg. 22, 26
- 23 Botão DAILY (M-F) : ☞ pg. 31, 35
- 24 Botão WEEKLY : ☞ pg. 31, 35
- 25 Botão AUX : ☞ pg. 45, 46
- 26 Botão TIMER : ☞ pg. 31, 35, 36
- 27 Botão DATE +/- : ☞ pg. 34
- 28 Botão CH +/- : ☞ pg. 25, 34
- 29 Botão SKIP SEARCH : ☞ pg. 29
- 30 Botão SP/EP : ☞ pg. 25, 31, 35
- 31 Botão PLAY (▶) : ☞ pg. 21, 25
- 32 Botão FF (⏩ ⏭) : ☞ pg. 21, 25, 28
- 33 Botão PAUSE (⏸) : ☞ pg. 25, 29
- Botão OK
- Botão ENTER : ☞ pg. 50, 51, 52
- Botão OSD : ☞ pg. 27
- Botão SHUTTLE PLUS ⏮⏭ (⏪) : ☞ pg. 29
- Botão TV VOL. +/- : ☞ pg. 50

Como usar seu Controle Remoto

Antes de usar, insira duas pilhas tamanho AA no Controle Remoto com as polaridades (+ e -) colocadas corretamente, como indicado no compartimento da pilha ou na tampa.

O Controle Remoto pode operar a maioria das funções do seu videocassete, assim como funções básicas de ajustes de TV, decodificadores para TV a cabo e receptores DBS.

- Aponte o sensor remoto do Controle Remoto na direção do aparelho-alvo.
- A distância máxima de alcance de operação do Controle Remoto é de aproximadamente 8 metros.

OBSERVAÇÃO:

Se o Controle Remoto não funcionar apropriadamente, remova as pilhas, espere alguns segundos, recoloque as pilhas e, então, tente novamente.

GERAL

Exigência de energia	: CA 120 V~, 60 Hz
Consumo de energia	
Energia ligada	: 20 W
Energia desligada	: 2.5 W
Temperatura	
Operação	: 5°C a 40°C
Armazenagem	: -20°C a 60°C
Posição de operação	: Apenas horizontal
Dimensões (L x A x P)	: 400 x 94 x 281 mm
Peso	: 3.4 kg (7.5 lbs)
Formato	: S-VHS/VHS NTSC standard (Padrão)
Tempo máximo de gravação	
SP	: 210 min., com videocassete ST-210
EP	: 630 min., com videocassete ST-210

VÍDEO/ÁUDIO

Sistema de sinal	: sinal colorido tipo NTSC e sinal monocromático EIA, 525 linhas/60 campos
Sistema de Gravação /Reprodução	: Sistema de cabeça helicoidal DA-4 (Azimute Duplo)
Relação sinal-ruído	: 45 dB
Resolução horizontal	
VHS	: 230 linhas
S-VHS	: 400 linhas
Alcance de frequência	
Normal audio	: 70 Hz a 10,000 Hz
Hi-Fi audio	: 20 Hz a 20,000 Hz
Saída/Entrada	: RCA connectors (IN x 2, OUT x 1) S-video connectors For HR-S4800U: (IN x 2, OUT x 1) For HR-S3800U: (IN x 1, OUT x 1)

SINTONIA

Sistema de sintonia	: Sintonia de frequência sintetizada
Cobertura de Canais	
VHF	: Canais 2-13
UHF	: Canais 14-69
CATV	: 113 Canais
Saída RF	: Canal 3 ou 4 (pode ser mudado; pré-ajustado no Canal 3 ao ser transportado) 75 ohms, não balanceado.

TIMER

Referência do relógio	: Quartz
Capacidade de programa	: Timer programável por 1 ano/8 programas
Tempo de cópia reserva da memória	: Aproximadamente 3 min.

ACESSÓRIOS

Acessórios fornecidos	Unidade de controle remoto infravermelho, pilha "AA" x 2, cabo de Áudio/vídeo, cabo S-vídeo (4 pinos), Cabo RF (tipo F), etiquetas S-VHS ET.
-----------------------	--

As especificações apresentadas são para o modo SP, a menos que seja especificado de maneira diferente.
E. & O. E. Design e especificações sujeitas a mudanças sem prévia notificação.

Fitas utilizáveis

VHS tamanho normal

T-30 (ST-30**)

T-60 (ST-60**)

T-90

T-120 (ST-120**)

T-160 (ST-160**)

ST-210**

VHS Compacta*

TC-20 (ST-C20**)

TC-30 (ST-C30**)

TC-40 (ST-C40**)

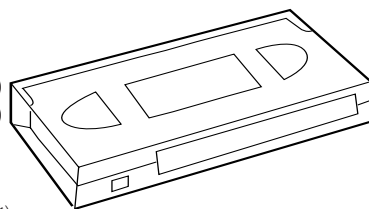

* As gravações da câmera de vídeo de VHS Compacta podem ser reproduzidas neste aparelho de vídeo. Apenas coloque a fita gravada em um Adaptador de Fita VHS e poderá ser utilizada exatamente como uma fita de tamanho normal.

** Este videocassete pode gravar em fitas VHS regulares ou Super VHS. Enquanto apenas os sinais VHS podem ser gravados em fitas regulares VHS¹⁾, os dois sinais – VHS e Super VHS – podem ser gravados e reproduzidos utilizando cassetes Super VHS.

¹⁾ Utilizando a função S-VHS ET, é possível gravar e reproduzir com qualidade de imagem S-VHS em fitas VHS neste videocassete.

JVC



**Atendimento ao Consumidor
0800 142080.**