

# JVC

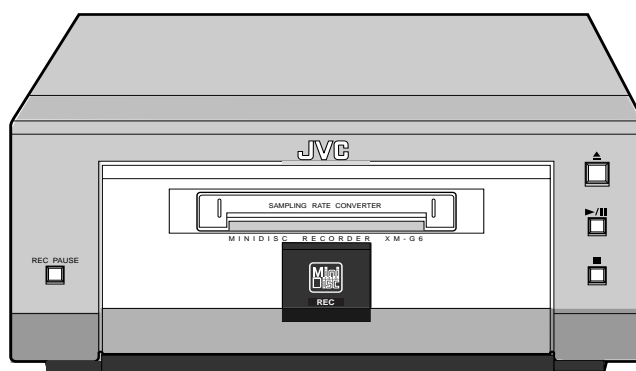

## GRAVADOR MINIDISCO

# XM-G6



## MANUAL DE INSTRUÇÕES

### Para uso do Consumidor:

Anote o número do modelo e o número de série do seu aparelho localizados na parte traseira, inferior ou lateral. Guarde essas informações para futuras consultas.

Nº. do Modelo. \_\_\_\_\_

Nº. de Série. \_\_\_\_\_

# Introdução

**A JVC agradece pela compra do Minidisc Recorder XM-G6. Aconselhamos a leitura cuidadosa e completa deste manual para obter o total desempenho de suas funções e prolongar a vida útil de seu equipamento. Guarde este manual de instruções para consultas futuras.**

## Bem vindo ao XM-G6

O Minidisc Recorder XM-G6 foi exclusivamente projetado para ser utilizado com o Micro Component System UX-G6. Entretanto, não é possível operar o XM-G6 sem o UX-G6. Esta integração oferece recursos para uma operação simples e descomplicada no UX-G6. Uma vez que as operações são quase idênticas para o UX-G6, este manual irá explorar principalmente as operações referentes ao MD. As informações referentes ao UX-G6 poderão ser encontradas no manual do mesmo.

- Os seguintes ícones serão usados:



Informações sobre os avisos e precauções para prevenir contra danos ou risco de incêndio/choque elétrico. Informa também sobre o que não é bom para obter o melhor desempenho do aparelho.



Dá informações e sugestões para você obter o melhor resultado.

## Precauções

### Instalação

- Instale em local plano, firme e bem ventilado nem muito quente, nem muito frio — entre 5°C e 35°C.
- Instale em local com ventilação adequada para prevenir contra o aquecimento interno.
- Mantenha uma distância suficiente entre o aparelho e a TV.



NÃO instale o aparelho perto de fontes de calor ou exposto diretamente aos raios solares, poeira ou vibrações.

### Fonte de alimentação

- A alimentação deste produto é controlada pelo UX-G6. Consulte o manual de instruções do mesmo.
- Quando for realizar a conexão para o UX-G6, cuide para que o cabo de alimentação do UX-G6 esteja desligado da tomada da rede elétrica.

### Condensação de umidade

As lentes internas do aparelho podem condensar-se nas seguintes situações:

- Após iniciar a operação em um ambiente quente
- Em local úmido
- Se o aparelho for transportado de um ambiente quente para outro frio.

Se isso ocorrer poderá haver mal funcionamento do aparelho. Neste caso, deixe o aparelho ligado por algumas horas até que a umidade se evapore. Em seguida, desligue o aparelho da tomada e depois torne a ligá-lo.



NÃO retire a tampa do aparelho uma vez que não existem peças que possam ser substituídas pelo consumidor no interior do aparelho.

Se ocorrer alguma coisa errada com o aparelho, desligue-o da tomada da rede elétrica e leve-o a um posto de assistência técnica autorizado JVC.

# Índice

---

|  |           |  |           |
|--|-----------|--|-----------|
| <b>Introdução .....</b>                              | <b>1</b>  | <b>Como manusear os MDs .....</b>                | <b>27</b> |
| Bem vindo ao XM-G6 .....                             | 1         | Precaução no manuseio de MD .....                | 27        |
| Avisos .....   | 1         | <b>Informações adicionais .....</b>              | <b>28</b> |
| <b>Índice .....</b>                                  | <b>2</b>  | Tipos de discos MD .....                         | 28        |
| <b>Controles e localização das teclas .....</b>      | <b>3</b>  | ATRAC (Adaptive TRansform Acoustic Coding) ..... | 28        |
| Painéis frontais .....                               | 4         | UTOC (User Table Of Contents) .....              | 28        |
| Controle remoto (pertence ao UX-G6) .....            | 4         | Serial Copy Management System (SCMS) .....       | 29        |
| <b>Preparativos iniciais .....</b>                   | <b>5</b>  | Sound Skip Guard Memory .....                    | 29        |
| Desembalagem .....                                   | 5         | Mensagens de MD .....                            | 30        |
| Conexões do cabo de controle do sistema e do         |           | Restrições de MD .....                           | 31        |
| fio externo .....                                    | 5         | <b>Correção de problemas .....</b>               | <b>32</b> |
| Conexão com outro equipamento de áudio digital ..... | 6         | <b>Especificações técnicas .....</b>             | <b>32</b> |
| <b>Como reproduzir um MD .....</b>                   | <b>7</b>  |  |           |
| Reproduzir um MD inteiro — Reprodução normal .....   | 7         |  |           |
| Procurando e pulando faixas .....                    | 8         |  |           |
| Programação da ordem de reprodução de faixas         |           |  |           |
| — Reprodução programada .....                        | 9         |  |           |
| Reprodução aleatória — Random Play .....             | 10        |  |           |
| Repetindo faixas — Repeat Play .....                 | 10        |  |           |
| <b>Como gravar em um MD .....</b>                    | <b>11</b> |  |           |
| Coisas que você deve saber antes de                  |           |  |           |
| iniciar a gravação .....                             | 11        |  |           |
| Gravando de emissoras de FM/AM .....                 | 12        |  |           |
| Gravando a partir de um CD .....                     | 14        |  |           |
| Gravando a partir de uma fita .....                  | 15        |  |           |
| Gravando em uma fita .....                           | 16        |  |           |
| Como gravar a partir do equipamento externo .....    | 17        |  |           |
| <b>Editando um MD .....</b>                          | <b>19</b> |  |           |
| Introduzindo as funções de edição do MD .....        | 19        |  |           |
| Função DIVIDE .....                                  | 20        |  |           |
| Função JOIN .....                                    | 21        |  |           |
| Função MOVE .....                                    | 22        |  |           |
| Função ERASE .....                                   | 22        |  |           |
| Função ALL ERASE .....                               | 23        |  |           |
| Apagando um pedaço de uma faixa .....                | 23        |  |           |
| <b>Introduzindo título para um MD .....</b>          | <b>24</b> |  |           |
| Introduzindo um título .....                         | 24        |  |           |
| Mudando o título .....                               | 26        |  |           |

# Controles e localizações das teclas

Familiarize-se com as teclas e controles do aparelho.

## XM-G6 MiniDisc Recorder

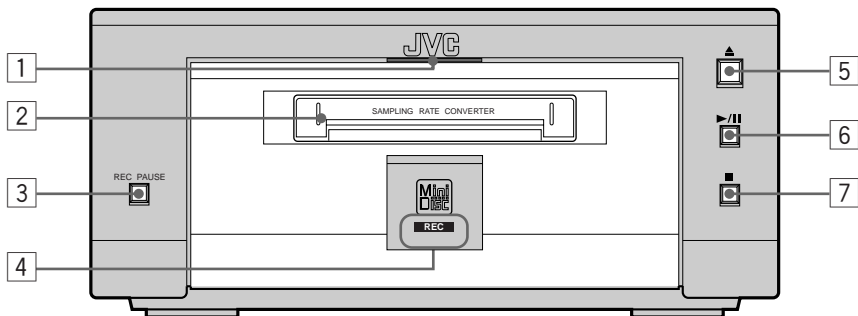

## AX-UXG6 Amplificador Estéreo (pertence ao UX-G6)

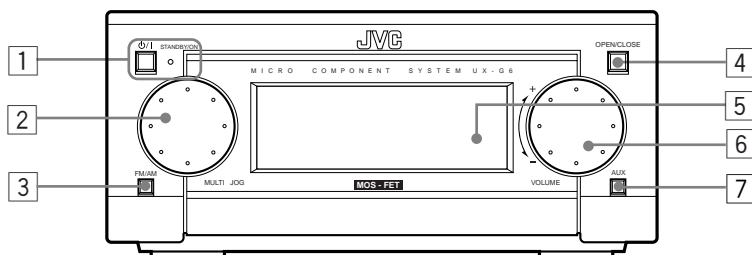

Teclas localizadas atrás do painel deslizante  
(Quando pressionar a tecla OPEN/CLOSE 4)

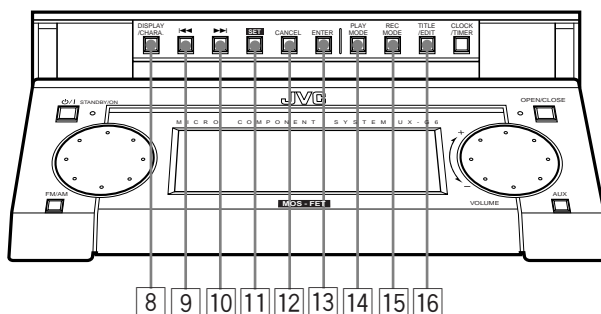

## Paineis frontais

### Gravador MiniDisc XM-G6

- 1 Indicador luminoso MD IN (7)
- 2 Abertura de carregamento de MD (7)
- 3 Tecla REC PAUSE (12)
- 4 Indicador REC (12)
- 5 Tecla ▲ (eject) (8)
- 6 Tecla ►/|| (play/pause) (8)
- 7 Tecla ■ (stop) (8)

### Amplificador Estéreo AX-UXG6

- 1 Tecla ⏻/I e indicador STANDBY/ON
- 2 Botão MULTI JOG
- 3 Tecla FM/AM (12)
- 4 Tecla OPEN/CLOSE (7)
- 5 Janela do display
- 6 Botão VOLUME
- 7 Tecla AUX (17)

### Teclas localizadas atrás do painel deslizante

- 8 Tecla DISPLAY/CHARA. (13, 25)
- 9 Tecla ◀◀ (8, 9, 25)
- 10 Tecla ▶▶ (8, 9, 25)
- 11 Tecla SET (9, 13, 20, 25)
- 12 Tecla CANCEL (9, 21, 25)
- 13 Tecla ENTER (21, 25)
- 14 Tecla PLAY MODE (9)
- 15 Tecla REC MODE (13)
- 16 Tecla TITLE/EDIT (20, 24)

## Controle remoto (pertence ao UX-G6)

\* A operação das teclas referentes ao MD estão assinaladas com fundo branco conforme ilustrado abaixo.

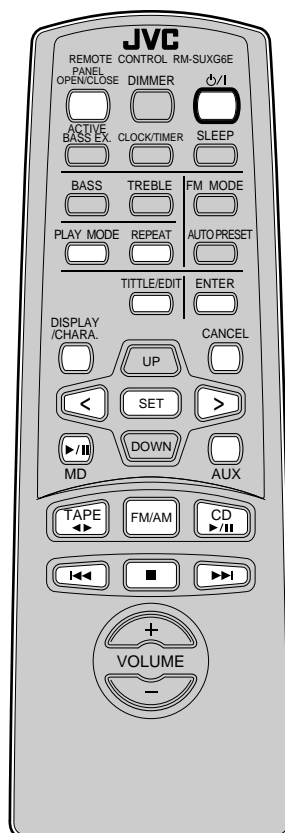

- Você também poderá usar as teclas do controle remoto se elas tiverem os mesmos nomes ou similares como os do painel frontal do aparelho. Se as operações usando o controle remoto forem diferentes daquelas usadas no painel frontal, elas serão explicadas.



#### A respeito do controle remoto

Consulte as instruções fornecidas com o UX-G6.

# Preparativos iniciais

## Desembalagem

Após a desembalagem, verifique se os itens relacionados abaixo foram fornecidos .

- Cabo digital óptico (1)
- Fio externo (1)

O número indicado entre parênteses indica a quantidade de peças fornecidas. Se alguma peça não foi fornecida, consulte o seu revendedor.

## Conexão do cabo de controle do sistema e do fio externo

Uma vez que o Mini Disc Recorder XM-G6 foi projetado para o Micro Component System UX-G6, você poderá conectá-los facilmente através dos cabos fornecidos ligando-os no painel traseiro dos equipamentos conforme ilustrado abaixo.

- Para evitar mal funcionamento, conecte o fio externo conforme ilustrado.

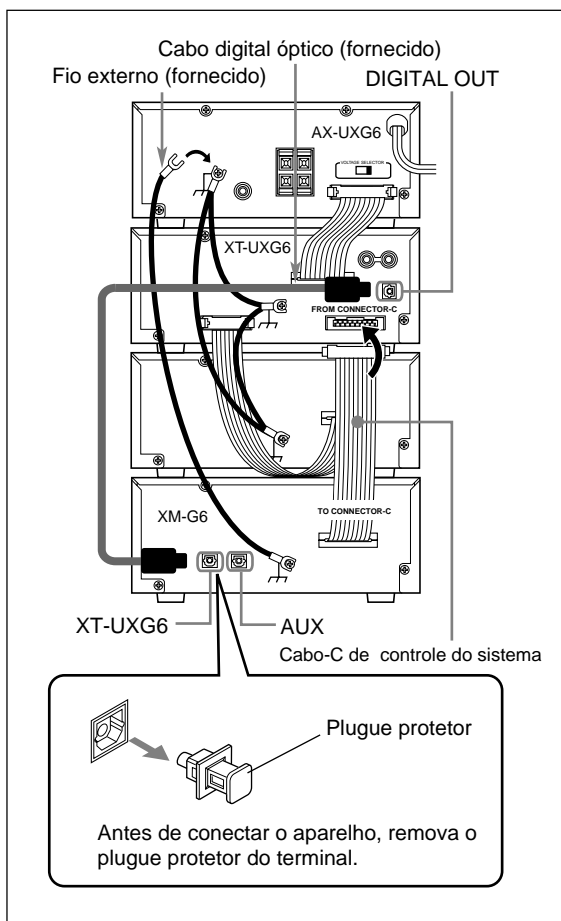

### Quando conectar o XM-G6 gravador MD

Certifique-se que o UX-G6 esteja desligado e o cabo de alimentação desligado da tomada da rede elétrica até que todas as conexões tenham sido realizadas.



### NÃO coloque o XM-G6 ou qualquer outro equipamento sobre o Amplificador Estéreo AX-UXG6.

Danos ou mal funcionamento poderão ocorrer a partir do aquecimento gerado pelo AX-UXG6.

- 1 Desligue o UX-G6 e retire o cabo de alimentação da tomada da rede elétrica.
- 2 Posicione os aparelhos do sistema UX-G6 sobre o XM-G6.  
Por exemplo, o posicionamento de cima para baixo: AX-UXG6, XT-UXG6, TD-UXG6 e finalmente o XM-G6.
- 3 Usando o Cabo-C de controle do sistema, conecte o XM-G6 ao XT-UXG6.



### Quando estiver conectando o cabo de controle do sistema no conector

Certifique-se de ligar o cabo para o terminal de mesmo nome como "FROM CONNECTOR-C" e "TO CONNECTOR-C."

- Para conectar o cabo de controle do sistema, pressione o corpo do conector até ouvir um clique no terminal do painel traseiro.
- Para desconectar, puxe o conector para fora empurrando ambos os lados do corpo dele para fora. Nunca puxe o cabo pelos seus fios.

Para conectar

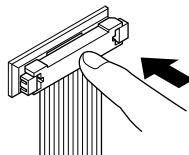

Para desconectar

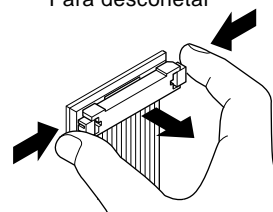

- 4 Usando o cabo digital óptico, conecte-o entre o XM-G6 e o XT-UXG6.

A instalação do XM-G6 e do XT-UG6 foi concluída.

## Conexão com outro equipamento de áudio digital

Para gravar o áudio digital no MD, o XM-G6 conectado ao sistema UX-G6 deve ter mais de um terminal digital óptico (OPTICAL DIGITAL IN para AUX), preparado para a saída de áudio digital do equipamento externo.

 **Quando conectar outro equipamento digital**  
Certifique-se de desligar o sistema UX-G6 com o XM-G6 e retirar o cabo de alimentação da tomada até que todas as conexões tenham sido realizadas.

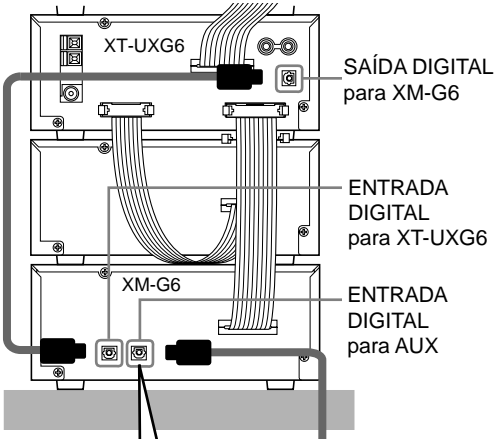

SAÍDA DIGITAL para XM-G6

ENTRADA DIGITAL para XT-UXG6

ENTRADA DIGITAL para AUX

Plugue protetor

Antes de conectar o outro equipamento, remova o plugue protetor do terminal.

 **NÃO posicione o equipamento externo sobre (ou sob) o sistema UX-G6 e o XM-G6.**  
Danos ou mal funcionamento poderão ocorrer devido ao aquecimento gerado pelos aparelhos.

**1** Desligue o UX-G6 e retire o cabo de alimentação da tomada da rede elétrica.

**2** Usando o cabo digital óptico (não fornecido), conecte-o entre o XT-UXG6 e o outro equipamento digital.

Agora a instalação do sistema UX-G6 chegou ao final.

# Como reproduzir um MD

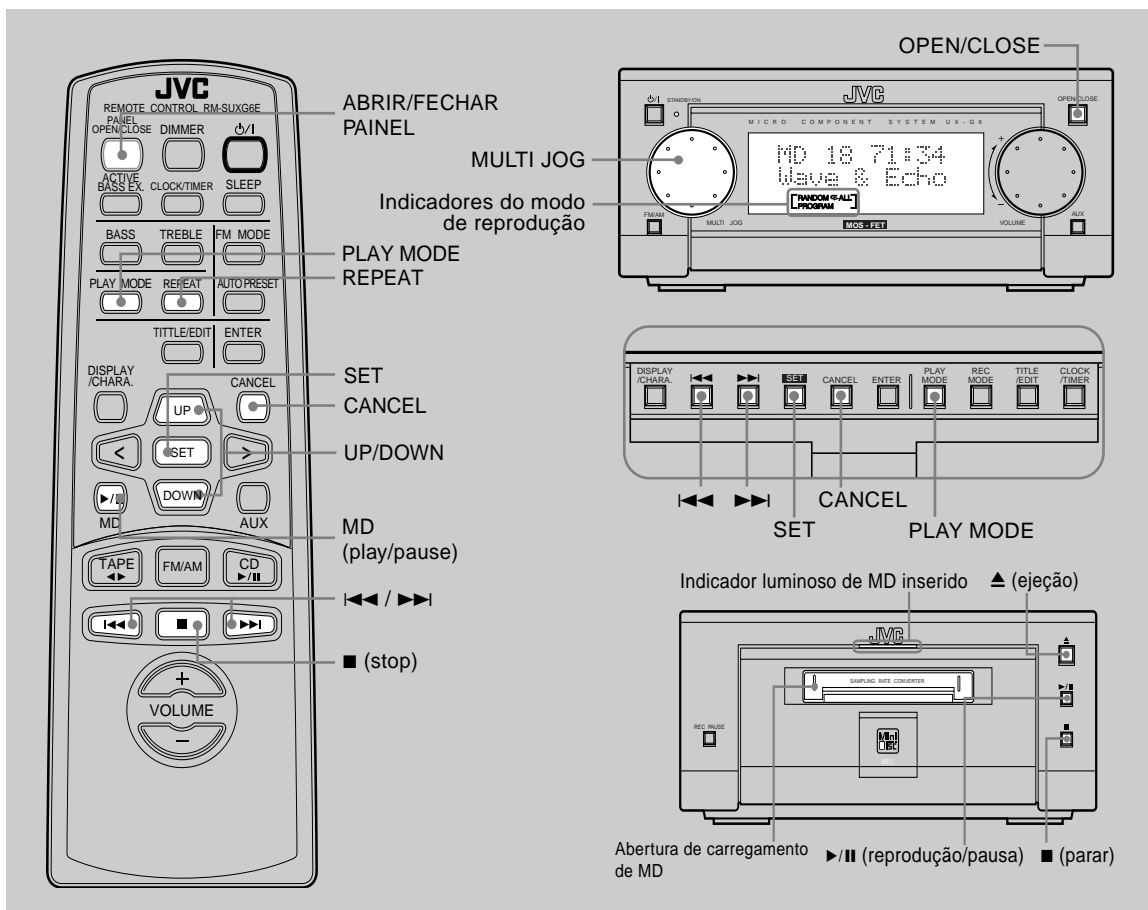

Você poderá usar a reprodução programada, aleatória ou por repetição.

- Quando desejar usar as teclas localizadas atrás do painel deslizante, aperte primeiro a tecla OPEN/CLOSE no AX-UXG6 para abri-lo.
- Quando utilizar o controle remoto, aperte primeiro a tecla ►/|| (reprodução/pausa) e a tecla ■ (stop) sucessivamente.

## Reproduzir um MD inteiro — Reprodução normal

- 1 Insira um MD na abertura de carregamento de MD.** O MD é puxado para dentro automaticamente e o indicador luminoso de MD se acende na cor laranja.

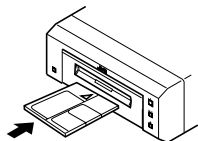

- Certifique-se de inserir o MD na direção da seta marcada no cartucho do MD.



### Se você não conseguir inserir o MD

Você inseriu um MD incorretamente e depois usou de força para retirá-lo. O aparelho considera que o MD foi ejetado. Após tal ocorrência, aguarde um minuto com o aparelho ligado até ouvir um som mecânico sair do interior do mesmo.

As informações a seguir aparecem na janela do display do UX-G6:

MD 18 58:34

Número total de faixas

Tempo total de reprodução

 **Se o MD ou cada faixa possuir título**  
 O título do disco e os títulos das faixas serão mostrados na parte inferior da janela do display (títulos com mais de 11 caracteres aparecerão através de rolagem para serem vistos por inteiro).

 **NÃO insira qualquer material estranho.**

**2 Aperte a tecla ►/II (reprodução/pausa) no gravador MD ou a tecla MD ►/II (reprodução/pausa) no controle remoto.**

A reprodução de uma faixa do MD tem início e as informações referentes à faixa em reprodução aparecem na janela do display:

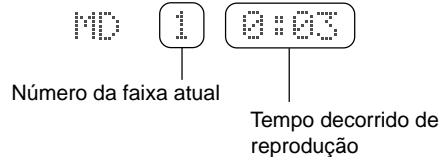

- **Para interromper a reprodução momentaneamente**, aperte a tecla ►/II (reprodução/pausa) no gravador MD. A indicação do tempo de reprodução começa a piscar na janela do display.



- **Para retomar a reprodução**, aperte novamente a tecla ►/II (reprodução/pausa). A reprodução continua a partir do ponto de onde parou.

**3 Aperte a tecla ■ (stop) para interromper a reprodução do MD.**

**4 Aperte a tecla ▲ (ejeção) no gravador MD para ejetar o MD.**

- Pressionando a tecla ▲ (ejeção) durante a reprodução, o gravador MD pára a reprodução e ejeta o MD.

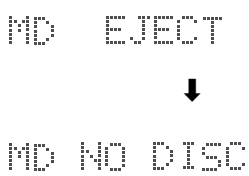

**Procurando e pulando faixas**

Durante a reprodução de um MD, você pode realizar as seguintes operações:

**Para localizar um determinado trecho dentro de uma faixa e pular faixas**

Durante a reprodução, **mantenha a tecla ◀◀ / ▶▶** pressionada até localizar o trecho desejado dentro da faixa:

- Mantenha a tecla ▶▶ pressionada:  
A faixa avança rapidamente.
- Mantenha a tecla ◀◀ pressionada:  
A faixa retrocede rapidamente.

 **As teclas UP/DOWN do controle remoto também realizam as mesmas operações.**

**Para saltar faixas**

Antes ou durante a reprodução, **pressione repetidamente a tecla ◀◀ / ▶▶**:

- Aperte a tecla ▶▶:  
Salta para o início das próximas faixas sucessivamente.
- Aperte a tecla ◀◀:  
Volta para o início da faixa atual. A partir daí a cada toque nesta tecla o início das faixas anteriores são localizados.

 **Girando o botão MULTI JOG no sentido horário também avança rapidamente para as próximas faixas e no sentido anti-horário retrocede rapidamente as faixas. (As teclas < / > do controle remoto também estão disponíveis para realizar esta função.)**

## Programando a ordem de reprodução das faixas — Reprodução programada

Permite reordenar a ordem de reprodução das faixas antes de iniciar a reprodução. Você poderá programar até 32 faixas.

### 1 Insira um MD.

- Se a fonte de reprodução não for MD, aperte a tecla ►/II (reprodução/pausa) no gravador MD e, em seguida, a tecla ■ (parar) antes de ir para o próximo passo.

### 2 Aperte repetidamente a tecla PLAY MODE até que a indicação “MD PROGRAM” apareça na janela do display..

MD PROGRAM

- Cada vez que esta tecla é pressionada, o modo de reprodução muda conforme indicado abaixo:

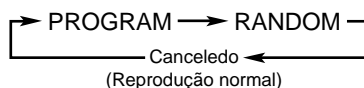

### 3 Gire o botão MULTI JOG para selecionar o número da faixa a ser programada (as teclas < / > também estão disponíveis).

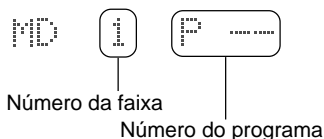

### 4 Aperte a tecla SET para entrar com o número da faixa selecionada para a reprodução programada.

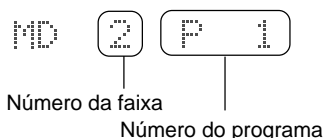

No exemplo acima a faixa 2 foi armazenada no programa 1. Em seguida, aparecerá rapidamente na janela do display o tempo total de reprodução das faixas programadas.

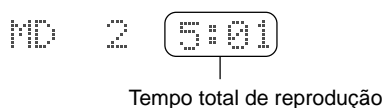

### 5 Repita os passos 3 e 4 para programar outras faixas. Até 32 faixas poderão ser programadas.



- Se você tentar programar a 33ª faixa A mensagem “MEMORY FULL” aparecerá na janela do display e esta entrada será ignorada.
- Se o tempo total de reprodução das faixas exceder 99’59” A mensagem “-- : --” aparecerá na janela do display.

### 6 Aperte a tecla ►/II (reprodução/pausa) no gravador MD.

As faixas programadas serão reproduzidas na ordem em que foram memorizadas.

### 7 Aperte a tecla ■ (parar) para sair da reprodução programada.

- Quando uma reprodução programada chegar ao final, o gravador MD entra automaticamente no modo Stop (parado).

### Para verificar o conteúdo da programação

Antes de iniciar a reprodução do MD, você poderá verificar o conteúdo da programação através das teclas ◀◀ / ▶▶.

Aperte a tecla ▶▶:

Mostra as faixas na ordem programada.

Aperte a tecla ◀◀:

Mostra as faixas na ordem reversa.

### Para modificar um programa

Antes de iniciar a reprodução do MD, você poderá apagar a última faixa programada apertando a tecla CANCEL. Cada vez que esta tecla for pressionada, a última faixa programada será apagada.

- Para adicionar uma nova faixa no programa antes de iniciar a reprodução, basta selecionar o número da faixa desejada (repita os passos 3 e 4).

### Para apagar todos os dados programados

Após a reprodução do MD, você poderá apagar todos os dados programados pressionando a tecla ■ (parar). Um novo programa poderá ser introduzido novamente.

### Para sair do modo de reprodução programada

Antes ou durante a reprodução, você poderá sair do modo de reprodução programada, basta seguir as instruções abaixo:

- Antes da reprodução, aperte duas vezes a tecla PLAY MODE.
- Durante a reprodução, aperte a tecla ■ (parar) e depois a tecla PLAY MODE duas vezes.

O indicador de reprodução programada desaparece do display e o sistema retoma o modo de reprodução normal.



Pressionando a tecla ▲ (ejeção) para ejetar o MD também sai do modo de reprodução programada.

## Reprodução aleatória — Random Play

Quando esta modalidade for selecionada o MD inserido será reproduzido em uma ordem especial (aleatória).

### 1 Insira um MD.

Se a fonte reproduzida não for de um MD, aperte a tecla ►/|| (reprodução/pausa) no gravador MD. Em seguida, aperte a tecla ■ (parar) antes de ir para o próximo passo.

### 2 Aperte repetidamente a tecla PLAY MODE até a indicação “MD RANDOM” aparecer na janela do display.

MD ■■■RANDOM

- Cada vez que esta tecla for pressionada, o indicador do modo de reprodução muda conforme indicado abaixo:

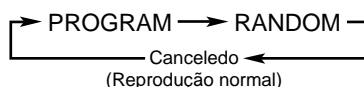

### 3 Aperte a tecla ►/|| (reprodução/pausa) no gravador MD.

MD ■■■RANDOM

Os números das faixas são sorteados na janela do display por alguns segundos e a reprodução aleatória tem início. A reprodução aleatória pára quando todas as faixas forem reproduzidas uma vez.

- Outras operações do MD são as mesmas que a reprodução normal.

### 4 Aperte a tecla ■ (parar) para sair da reprodução aleatória.

#### Para sair do modo de reprodução aleatória

Durante a reprodução de um MD, você poderá sair do modo de reprodução aleatória conforme indicado abaixo:

- Antes da reprodução, aperte uma vez a tecla PLAY MODE.
- Durante a reprodução, aperte a tecla ■ (parar). Em seguida, aperte a tecla PLAY MODE.

O indicador do modo de reprodução desaparece e o sistema retoma o modo de reprodução normal.



Pressionando a tecla ▲ (ejeção) para ejetar o MD também sai do modo de reprodução aleatória.

## Repetição de faixas — Repeat Play

Você poderá reproduzir um disco inteiro, faixas programadas, repetir uma faixa quantas vezes você desejar.

### 1 Insira um MD.

Se a reprodução da fonte atual não for MD, aperte a tecla ►/|| (reprodução/pausa) no gravador MD. Em seguida, aperte a tecla ■ (parar) antes de ir para o próximo passo.

### 2 Aperte repetidamente a tecla REPEAT para selecionar a modalidade de reprodução.

- Cada vez que esta tecla for pressionada, o indicador de repetição muda conforme indicado abaixo:

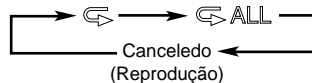

Ícone de repetição :Repete uma faixa ou um programa.

Ícone de repetição ALL :Repete todas as faixas ou um programa.

### 3 Aperte a tecla ■ (parar) para sair da reprodução com repetição.

#### Para sair do modo de reprodução com repetição

Pressione repetidamente a tecla REPEAT até que os indicadores do modo de repetição (Ícone de repetição e Ícone de repetição ALL) desapareçam da janela do display.



#### Combinando os modos de reprodução:

- Quando combinar reprodução programada e reprodução com repetição, você poderá reproduzir repetidamente todas as faixas programadas ou uma delas (Ícone de repetição e Ícone de repetição ALL).
- Quando combinar reprodução aleatória e reprodução com repetição, você poderá repetir todas as faixas em ordem aleatória (somente Ícone de repetição ALL).

# Como gravar em um MD

## Coisas que você deve saber antes de iniciar a gravação

- **Pode ser contra lei gravar ou reproduzir material protegido pelos direitos autorais sem a autorização do proprietário.**
- A taxa de amostragem de frequência do gravador MD atuará sempre que você gravar de uma fonte digital, se esta frequência de amostragem for 32kHz, 44,1kHz ou 48kHz. Se o equipamento conectado ao terminal AUX não for equipado ou se a frequência de amostragem do aparelho conectado não for 32kHz, 44,1kHz ou 48kHz, a mensagem "DIGITAL UNLOCK" aparecerá na janela do display (não será possível gravar).
- Quando você realizar uma gravação em um MD parcialmente gravado, o conteúdo da gravação não será apagado ou regravado. A nova gravação terá início a partir do ponto onde terminou a última gravação. Se você desejar gravar desde o início do MD terá antes que apagar o conteúdo nele gravado. (Veja a seção "Função de apagamento total" na página 23.)
- O nível de gravação é automaticamente ajustado e o controle de volume não atua sobre a gravação. Desta forma, durante a gravação você poderá alterar o volume sem afetar o nível de gravação.

### Sobre as marcas inseridas nas faixas

Quando reproduzir um MD, você poderá passar rapidamente entre as faixas usando o botão MULTI JOG ou as teclas </> e também movimentá-las passo-a-passo usando as teclas |◀◀/▶▶| ou as teclas UP/DOWN. Você poderá realizar essas operações devido às marcas inseridas no início de cada faixa. Esta marca é denominada "track mark" e a marca entre duas partes próximas na faixa é denominada "track."

- **Quando gravar a partir de uma fonte digital como um CD player,** a marca na faixa é gravada automaticamente.
- **Quando gravar a partir de uma fonte analógica como emissoras de rádio,** as marcas de faixa não serão gravadas no MD. Isto quer dizer que, quando reproduzir este MD, o gravador MD irá considerar a gravação inteira como faixa 1 (track 1). Você não poderá selecionar certas partes e nem navegar entre elas. Entretanto, se houver partes em branco com 3 segundos ou mais, o MD irá considerar este espaço em branco como a separação entre duas faixas e, conseqüentemente, irá colocar uma marca na faixa.

**Para colocar uma marca manualmente na faixa,** aperte a tecla SET quando localizar o ponto desejado para marcar a faixa.

**Para adicionar uma marca na faixa após o final da gravação,** você deverá usar a função DIVIDE (veja a página 20).

### Para evitar o apagamento de gravações importantes

Os MDs regraváveis possuem um protetor contra apagamento acidental. Quando você finalizar a gravação ou edição, deslize o protetor para abrir a lingüeta localizada na superfície do cartucho.

Para regravar ou editar, feche a lingüeta.

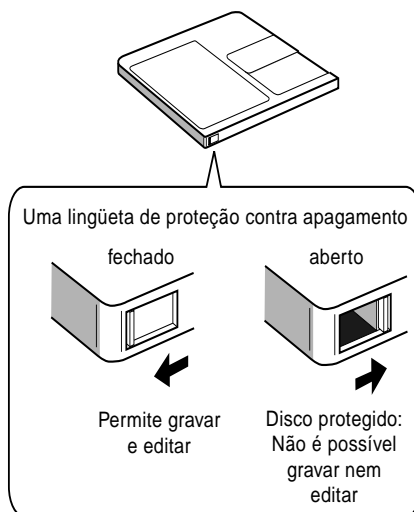

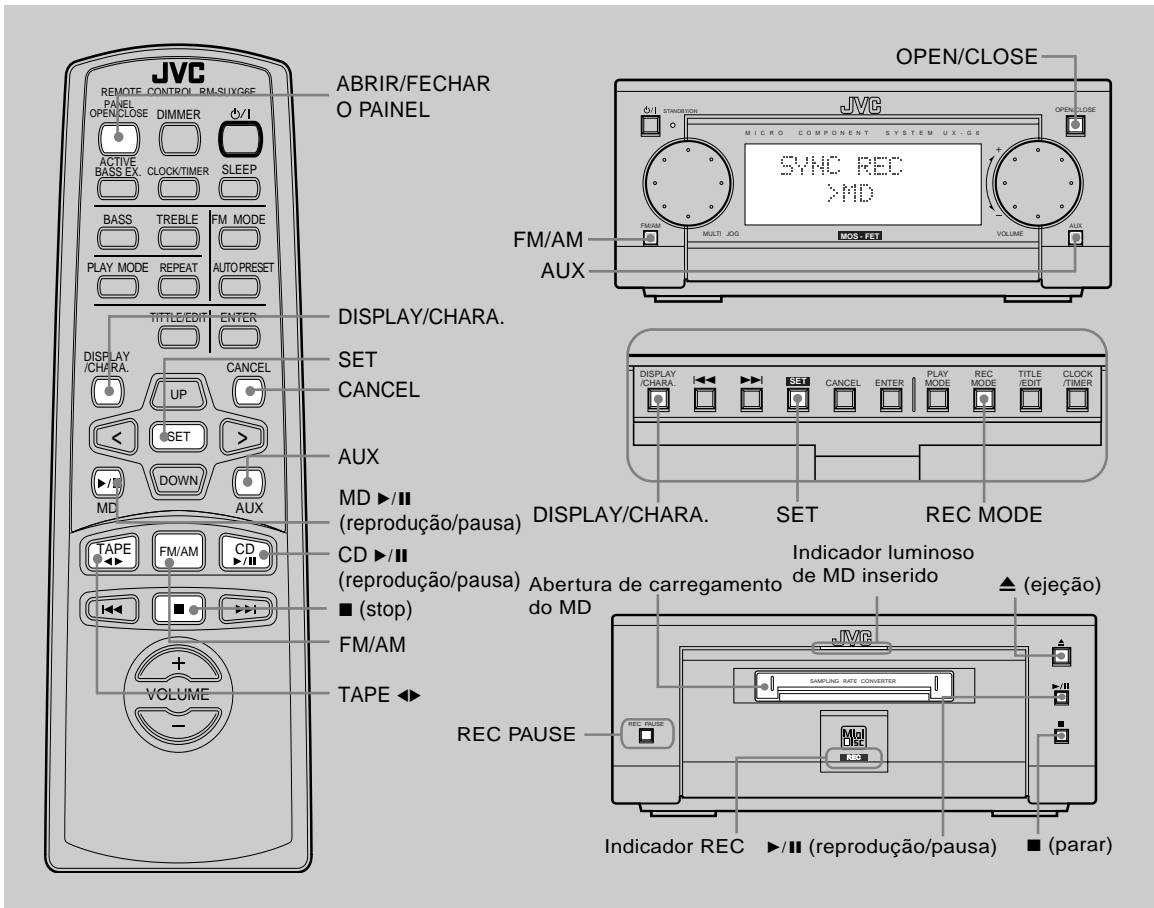

O XM-G6 permite gravar de uma variedade de fontes de áudio para o MD usando a gravação manual ou sincronizada.

- Quando for usar as teclas localizadas atrás do painel deslizante, pressione primeiro a tecla OPEN/CLOSE no AX-UXG-6 para abrir o painel deslizante.
- Quando estiver usando o controle remoto, aperte primeiro a tecla MD ►/|| (reprodução/pausa) e depois a tecla ■ (parar) sucessivamente.

## Gravando de emissoras FM/AM

### 1 Insira um MD regravável com a face da seta voltada para a abertura de carregamento do MD.

O indicador de MD inserido se acenderá na cor laranja e as informações do número total de faixas e tempo total de reprodução aparecerão na janela do display.

- Se você inserir um MD em branco, a mensagem "BLANK DISC" aparecerá.

### 2 Aperte a tecla FM/AM.

### 3 Sintonize uma emissora desejada usando o botão MULTI JOG ou as teclas ◀◀ / ▶▶.

Veja as instruções no UX-G6 para maiores informações (páginas 14 – 15).

### 4 Aperte a tecla REC PAUSE no gravador MD.

O indicador REC no gravador MD se acenderá na cor vermelha. As informações referentes ao MD aparecerão na janela do display conforme indicado abaixo:

FM 87.50MHz  
MD — 70:02

Tempo restante de gravação

**5 Aperte a tecla ►/|| (reprodução/pausa) no gravador MD para iniciar a gravação.**

O indicador REC permanece aceso e a gravação tem início.

- **Para interromper temporariamente a gravação**, aperte a tecla REC PAUSE ou a tecla ►/|| (reprodução/pausa) no gravador MD ou a tecla MD ►/|| (reprodução/pausa) no controle remoto.
- **Para retomar a gravação**, aperte novamente a tecla ►/|| (reprodução/pausa) no gravador MD ou a tecla ►/|| (reprodução/pausa) no controle remoto.

**6 Aperte a tecla ■ (parar) para interromper a reprodução quando quiser.**

A informação na janela do display muda conforme indicado abaixo:

WRITING

Para remover o MD, aperte a tecla ▲ (ejeção).



**Usando a tecla DISPLAY/CHARA. durante a gravação**

Cada vez que você pressionar esta tecla, a janela do display alternará entre tempo remanescente e tempo decorrido com o número da faixa atual.

- **Para interromper temporariamente a gravação**, aperte a tecla REC PAUSE ou a tecla ►/|| (reprodução/pausa) no gravador MD ou a tecla MD ►/|| (reprodução/pausa) no controle remoto.
- **Para retomar a gravação**, aperte novamente a tecla ►/|| (reprodução/pausa) no gravador MD ou a tecla MD ►/|| (reprodução/pausa) no controle remoto



**Marcando faixas em gravações longas**

Colocando marcas manualmente nas faixas durante a gravação, você poderá identificá-las facilmente e editar partes de um programa de rádio que julgar interessantes.

Para colocar uma marca na faixa, aperte a tecla SET durante a gravação quando achar necessário e depois você poderá procurar o número desta faixa usando a tecla DISPLAY/CHARA.

**4 Aperte a tecla ■ (parar) quando desejar interromper a gravação.**

A mensagem “WRITING” aparecerá na janela do display e você poderá remover o MD pressionando a tecla ▲ (ejeção).

**Gravação mono longa**

Através dos ajustes REC MODE, você poderá gravar emissoras FM/AM de recepção mono com tempo duas vezes mais longo ao tempo fornecido pelo MD.

**1 Repita os passos 1, 2 e 3 da página anterior.**

**2 Aperte a tecla REC MODE para selecionar o modo de gravação conforme indicado abaixo:**

MONO REC  
>MD

**3 Aperte a tecla SET para iniciar a gravação.**

Você poderá gravar o dobro do tempo e as informações aparecerão na janela do display:

FM 87.50MHz  
MD -140:04

Tempo restante para gravação

## Gravando a partir de um CD

Quando gravar um CD em um MD, você poderá gravá-lo inteiro ou, se preferir, apenas determinadas faixas manualmente usando a gravação sincronizada.

### Gravação de um CD manualmente

Você poderá iniciar a gravação de um CD inteiro ou de apenas algumas faixas durante a audição.

#### 1 Insira um MD regravável na abertura de carregamento.

O indicador de MD inserido se acenderá na cor laranja.

#### 2 Prepare o CD.

- Insira um CD na bandeja de disco e aperte a tecla ►/II (reprodução/pausa) no CD player ou a tecla ►/II (reprodução/pausa) no controle remoto. Em seguida, aperte a tecla ■ (parar) antes de ir para o próximo passo.
- Você também poderá gravar faixas programadas se desejar (consulte as páginas 17 e 18).

#### 3 Aperte a tecla REC PAUSE no gravador MD.

O indicador REC do gravador MD se acenderá na cor vermelha.

#### 4 Aperte a tecla ►/II (reprodução/pausa) no CD player ou a tecla ►/II (reprodução/pausa) no controle remoto.

A gravação se inicia automaticamente e as informações mudam na janela do display conforme indicado abaixo:

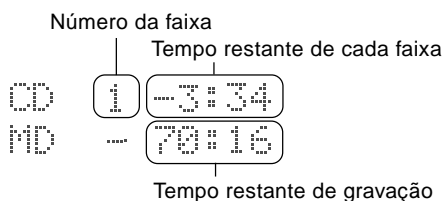

- **Para interromper temporariamente a gravação**, aperte a tecla REC PAUSE ou a tecla ►/II (reprodução/pausa) no gravador MD ou a tecla MD ►/II (reprodução/pausa) no controle remoto.
- **Para retomar a gravação**, aperte novamente a tecla ►/II (reprodução/pausa) no gravador MD ou a tecla MD ►/II (reprodução/pausa) no controle remoto.

#### 5 Aperte a tecla ■ (parar) quando desejar parar a gravação.

A mensagem "WRITING" aparecerá na janela do display e você poderá remover o MD pressionando a tecla ▲ (ejetar).

## Gravando um CD — Gravação sincronizada

Este é o caminho mais fácil para gravar a partir de um CD. Ajuste o modo de gravação e você poderá iniciar a reprodução do CD e gravá-lo no MD simultaneamente.

#### 1 Repita os passos 1 e 2 da seção anterior.

#### 2 Aperte a tecla REC PAUSE localizada atrás do painel deslizante para selecionar a indicação "SYNC REC>MD".

Cada vez que esta tecla for pressionada a indicação mudará conforme indicado abaixo:

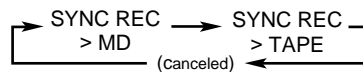

#### 3 Aperte a tecla SET para iniciar a gravação.

A gravação terá início automaticamente e as informações mudarão no display conforme indicado:

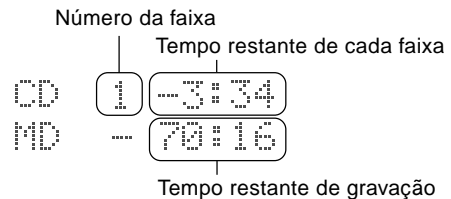

Cada vez que a tecla DISPLAY/CHARA. for pressionada, as informações se alternarão entre tempo restante e tempo decorrido com o número da faixa atual.



#### Durante a gravação sincronizada

Você não poderá usar a função pausa até que a gravação termine.

#### 4 Aperte a tecla ■ (stop) (no CD player ou no gravador MD) quando desejar sair da gravação.

A mensagem "WRITING" aparecerá na janela do display e você poderá remover o MD pressionando a tecla ▲ (ejetar).

- Quando a gravação de todas as faixas chegar ao final, o CD player e o gravador MD entrarão automaticamente no modo Stop (parado).



#### Para gravar uma única faixa durante a reprodução

Aperte a tecla REC MODE para selecionar o modo "SYNC REC>MD" e gravar a faixa atual durante a reprodução.

A reprodução da faixa atual é interrompida e logo após iniciada novamente a partir do começo. Neste mesmo momento, o gravador MD inicia a gravação.

- Após a gravação da faixa atual, o CD player e o gravador MD entram no modo Stop (parado) automaticamente.

## Gravando a partir de uma fita

Quando for gravar a partir do TD-UXG6 Cassette Deck, você poderá selecionar um dos dois métodos de gravação: Gravação manual (estéreo) ou Gravação sincronizada com o som.

- Gravação manual — O som é gravado em estéreo (em ambos os canais de áudio esquerdo e direito).
- Gravação sincronizada com som — Com este método você poderá iniciar a gravação quando os sinais de som chegarem no gravador MD (o som será gravado em estéreo). A gravação sincronizada com som será interrompida automaticamente se o MD ficar sem receber sinal por mais de 30 segundos



### Se a gravação sincronizada com o som não funcionar corretamente

Use a gravação manual. A gravação sincronizada com som terá início automaticamente quando o gravador MD detectar sinal sonoro. Se o sinal sonoro for muito fraco para ser detectado, a gravação sincronizada com o som não se iniciará (ou irá parar mesmo quando a fonte iniciar a reprodução).

### Como gravar uma fita manualmente

#### 1 Insira um MD regravável na abertura de carregamento do gravador MD.

O indicador luminoso de MD inserido se acenderá na cor laranja.

#### 2 Prepare uma fita para reproduzir.

- Posicione uma fita na bandeja de fita e aperte a tecla ◀▶ (reprodução) no Cassette Deck ou a tecla TAPE ◀▶ (reprodução) no controle remoto. Em seguida, aperte a tecla ■ (parar) antes de ir para o próximo passo.

#### 3 Aperte a tecla REC PAUSE no gravador MD.

O indicador REC no gravador MD se acenderá na cor vermelha e entrará no modo de pausa de gravação.

#### 4 Aperte a tecla ▶/|| (reprodução/pausa) no gravador MD ou a tecla MD ▶/|| (reprodução/pausa) no controle remoto.

O gravador MD iniciará a gravação, as informações do display mudarão e o tempo restante de gravação aparecerá conforme indicado abaixo:

```
TAPE
MD - 74:59
```

#### 5 Aperte a tecla ◀▶ (reprodução) no Cassette Deck ou a tecla TAPE ◀▶ (reprodução) no controle remoto.

- Para interromper temporariamente a gravação, aperte a tecla REC PAUSE ou a tecla ▶/|| (reprodução/pausa) no gravador MD ou a tecla MD ▶/|| (reprodução/pausa) no controle remoto.
- Para retomar a gravação, aperte novamente a tecla ▶/|| (reprodução/pausa) no gravador MD ou a tecla MD ▶/|| (reprodução/pausa) no controle remoto.



Cada vez que a tecla DISPLAY/CHARA. for pressionada, as informações se alternarão entre tempo restante para a gravação e tempo decorrido com o número da faixa do MD.

#### 6 Aperte ambas as teclas ■ (parar) no gravador MD e no Cassette Deck quando desejar sair da gravação.

A mensagem "WRITING" aparecerá na janela do display e você poderá remover o MD e a fita pressionando as teclas ▲ (ejetar) .



Usando a tecla ■ (parar) no controle remoto você não poderá parar ambos os aparelhos. Certifique-se de pressionar ambas as teclas referentes de cada aparelho.

### Gravação a partir de uma fita — Gravação sincronizada com o som

Após selecionar o modo de gravação, você poderá iniciar simultaneamente a reprodução da fita e a gravação do MD.

#### 1 Repita os passos 1 e 2 descritos na seção anterior nesta página.

#### 2 Aperte a tecla REC MODE localizada atrás do painel deslizante para selecionar a modalidade de gravação conforme indicado abaixo:

```
SOUND SYNC
>MD
```

#### 3 Aperte a tecla SET.

O indicador REC do gravador MD se acenderá na cor vermelha e as informações aparecerão na janela do display conforme indicado abaixo:

```
TAPE
MD - 74:59
```

**4 Aperte a tecla ◀▶ (reprodução) no Cassette Deck ou a tecla TAPE ◀▶ (reprodução) no controle remoto.**  
 Uma vez que o Cassette Deck iniciou a reprodução, o gravador MD detecta o sinal de áudio e inicia a gravação.

 Cada vez que a tecla DISPLAY/CHARA. for pressionada, as informações se alternarão entre o tempo restante do MD e o tempo decorrido do MD.

- Se não for detectado som por mais de 30 segundos, a gravação sincronizada com som será interrompida. A mensagem "WRITING" aparecerá na janela do display e você poderá remover o MD pressionando a tecla ▲ (ejetar).

### Gravação a partir de uma fita

Você poderá gravar manualmente a partir de uma fita no MD e usar os recursos de gravação.

- Para obter maiores detalhes sobre as operações de gravação do Cassette Deck TD-UXG6, consulte o manual de instruções do UX-G6 (páginas 22 – 24).

### Gravando uma fita cassette manualmente

- 1 Insira um MD para reproduzir na abertura de carregamento e insira uma fita regrável.**  
O indicador de MD inserido se acenderá na cor laranja.
- 2 Aperte a tecla ▶/|| (reprodução/pausa) no gravador MD ou a tecla MD ▶/|| (reprodução/pausa) no controle remoto. Em seguida, aperte imediatamente a tecla ■ (parar) para preparar o MD para a reprodução.**
- 3 Aperte a tecla REC PAUSE no Cassette Deck TD-UXG6 para prepará-lo para gravação.**
- 4 Aperte a tecla ▶/|| (reprodução/pausa) no gravador MD ou a tecla MD ▶/|| (reprodução/pausa) no controle remoto.**  
O Cassette Deck iniciará automaticamente a gravação e as informações mudarão conforme indicado abaixo:

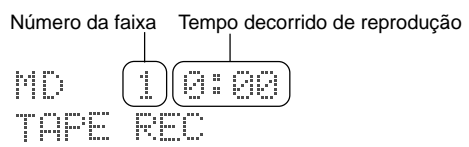

- 5 Aperte a tecla ■ (parar) (no gravador MD ou no Cassette Deck) quando desejar sair da gravação.**
  - Quando todas as faixas forem gravadas, o gravador MD e o Cassette Deck irão parar automaticamente.

### Gravação sincronizada do MD para uma fita

- 1 Insira o MD que vai reproduzir na abertura de carregamento e insira uma fita regrável.**  
O indicador de MD inserido se acenderá na cor laranja.
- 2 Aperte a tecla ▶/|| (reprodução/pausa) no gravador MD ou a tecla MD ▶/|| (reprodução/pausa) no controle remoto. Em seguida, aperte imediatamente a tecla ■ (parar) para preparar o MD para reproduzir.**
- 3 Aperte a tecla REC MODE localizada atrás do painel deslizante para selecionar a indicação "SYNC REC>TAPE".**



- 4 Aperte a tecla SET para iniciar a gravação.**  
A gravação do MD na fita se iniciará e as informações aparecerão na janela do display:

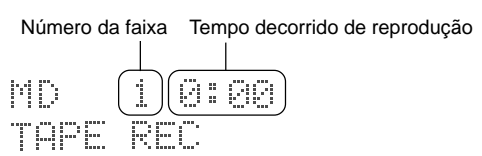

- 5 Aperte a tecla ■ (parar) (no gravador MD ou no Cassette Deck) quando desejar sair da gravação.**
  - Quando todas as faixas do MD forem gravadas na fita o gravador MD e o Cassette Deck entrarão no modo Stop (parado).

## Como gravar a partir de um equipamento externo

Quando você for gravar a partir de um equipamento externo, você poderá escolher um dos dois métodos de gravação: gravação manual e Gravação sincronizada com som.

- Gravação manual — O som é gravado em estéreo (ambos os canais de áudio esquerdo e direito). Você poderá operar o gravador MD e o equipamento externo respectivamente.
- Gravação sincronizada com som — Com este método você poderá iniciar a gravação quando os sinais sonoros forem recebidos pelo gravador MD.



### Se a gravação sincronizada com som não funcionar corretamente

Use a gravação manual. A gravação sincronizada com o som terá início automaticamente quando o gravador MD detectar sinal sonoro. Se o sinal sonoro for muito fraco para ser detectado, a gravação sincronizada com o som não se iniciará (ou irá parar mesmo quando a fonte iniciar a reprodução).

### Gravando de um equipamento externo manualmente

Em primeiro lugar, certifique-se que a conexão entre o gravador MD e o equipamento externo esteja feita corretamente. Veja também a página 6 deste manual e as instruções referentes ao UX-G6 na página 9 do manual do mesmo.

#### 1 Insira um MD regravável.

O indicador luminoso de MD inserido se acenderá na cor laranja.

#### 2 Aperte a tecla AUX para selecionar uma fonte analógica ou digital, conforme o equipamento externo conectado.

Cada vez que a tecla AUX é pressionada, a modalidade AUX muda alternadamente entre “AUX” e “AUX DIGITAL”.

AUX ←→ AUX DIGITAL

#### 3 Aperte a tecla REC PAUSE no gravador MD.

O indicador REC no gravador MD se acenderá na cor vermelha e o modo de pausa de gravação será selecionado.

#### 4 Aperte a tecla ►/|| (reprodução/pausa) no gravador MD ou a tecla MD ►/|| (reprodução/pausa) no controle remoto.

A fonte selecionada e o tempo restante de gravação aparecerão na janela do display:

AUX  
MD - 70:16

AUX DIGITAL  
MD - 70:16

#### 5 Faça o equipamento externo iniciar a reprodução.

- Para interromper temporariamente a reprodução, aperte a tecla REC PAUSE ou a tecla ►/|| (reprodução/pausa) no gravador MD ou a tecla MD ►/|| (reprodução/pausa) no controle remoto.
- Para retomar a gravação, aperte novamente a tecla ►/|| (reprodução/pausa) ou a tecla MD ►/|| (reprodução/pausa) no controle remoto.



Cada vez que a tecla DISPLAY/CHARA. for pressionada, as informações se alternarão entre tempo restante para o MD e o tempo decorrido do MD.

#### 6 Aperte a tecla ■ (parar) no gravador MD quando desejar parar a gravação.

A mensagem “WRITING” aparecerá na janela do display e o MD poderá ser removido pressionando a tecla ▲ (ejetar).

## Gravando de um equipamento externo — Gravação sincronizada com som

Ao selecionar o modo de gravação, você poderá iniciar a reprodução do equipamento externo e a gravação do MD simultaneamente.

Em primeiro lugar, certifique-se que a conexão entre o gravador MD e o equipamento externo esteja feita corretamente. Veja também a página 6 deste manual e as instruções referentes ao UX-G6 na página 9 do manual do mesmo.

### 1 Insira um MD regravável.

O indicador de MD inserido se acenderá na cor laranja.

### 2 Aperte a tecla AUX para selecionar a fonte analógica ou digital, de acordo com o equipamento externo.

Cada vez que a tecla AUX é pressionada, o modo AUX se alternará entre "AUX" e "AUX DIGITAL".

AUX ←→ AUX DIGITAL

### 3 Aperte a tecla REC MODE para selecionar o modo de gravação conforme indicado abaixo:

```
SOUND SYNC
>MD
```

### 4 Aperte a tecla SET para iniciar a gravação a partir do equipamento externo.

As indicações da fonte selecionada e tempo de gravação aparecerão na janela do display:

```
AUX
MD -- 70:16
or
```

```
AUX DIGITAL
MD -- 70:16
```

- **Para interromper temporariamente a gravação**, aperte a tecla REC PAUSE ou a tecla ▶/|| (reprodução/pausa) no gravador MD ou a tecla MD ▶/|| (reprodução/pausa) no controle remoto.
- **Para retomar a gravação**, aperte novamente a tecla ▶/|| (reprodução/pausa) no gravador MD ou a tecla MD ▶/|| (reprodução/pausa) no controle remoto.



Cada vez que a tecla DISPLAY/CHARA. for pressionada, as informações de tempo restante e de tempo decorrido para o MD aparecerão na janela do display alternadamente.

- Se não for detectado som por mais de 30 segundos, a gravação sincronizada com som será interrompida. A mensagem "WRITING" aparecerá na janela do display e você poderá remover o MD pressionando a tecla ▲ (ejetar).

# Editando um MD

## Introduzindo as funções de edição do MD

Um MD gravável pode ser editado de várias formas. As funções de edição de MD incluem dividir, juntar, movimentar, apagar uma única faixa, apagar todo o disco e mais de uma delas pode ser combinada como você desejar.

### Dividindo uma faixa (DIVIDE) : Página 20

Esta função divide a faixa adicionando marca(s) no(s) ponto(s) desejado(s) no meio ou onde você desejar, para poder localizar mais tarde.

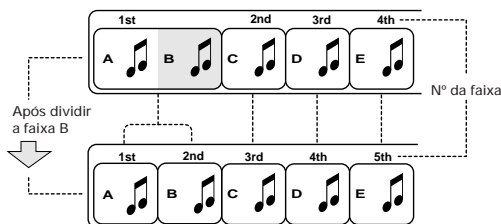

### Juntando uma faixa (JOIN) : Página 21

Permite juntar duas faixas vizinhas em uma única faixa deletando a faixa marcada.

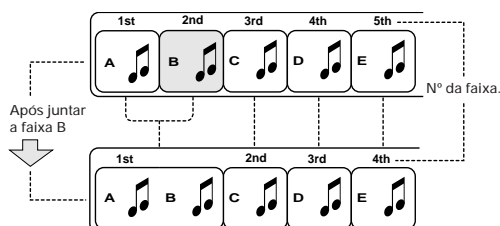

### Movendo uma faixa (MOVE) : Página 22

Permite mover uma faixa reordenando o seu número.

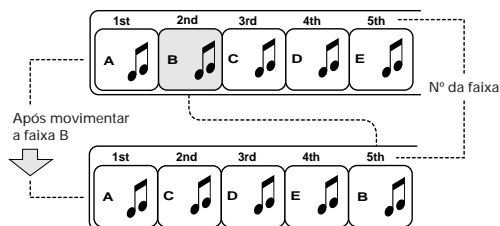

### Apagando uma faixa (ERASE) : Página 22

Esta função permite apagar faixas especificadas. Após o apagamento, as faixas posteriores serão justificadas e seus números serão diminuídos.

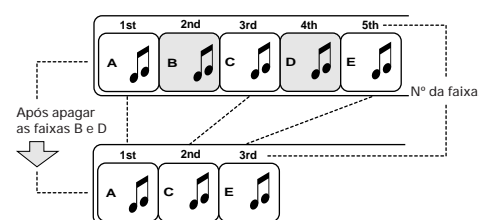

### Apagando todas as faixas (ALL ERASE) : Página 23

Esta função apaga todos os dados do disco.

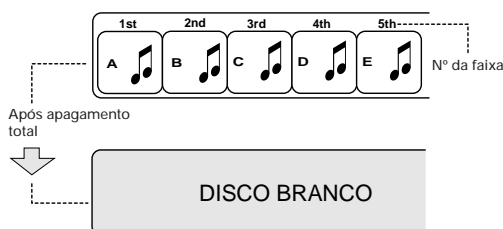

### Apagando parte de uma faixa

Combinando as funções “DIVIDE,” “ERASE,” e “JOIN” por exemplo, é possível apagar somente partes da faixa.

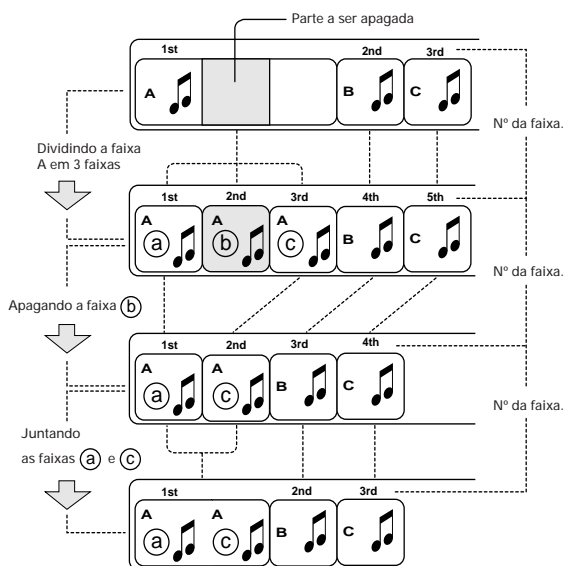

**Você também pode atribuir títulos para os MDs e/ou faixas (Veja a página 24).**

Você também pode atribuir títulos para os seus MDs e faixas (veja a página 24). Um título pode ser atribuído para uma faixa ou disco. Uma vez que o título foi atribuído, ele poderá ser visualizado na reprodução para confirmação do disco. Cada título pode ser composto por até 64 caracteres (dígitos) e pode ser inserido usando-se caracteres alfabéticos (maiúsculos e minúsculos), símbolos e numerais



**Se a mensagem “PLAYBACK DISC” ou “DISC PROTECTED” aparecer quando você tentar editar um MD**

Tais MDs não podem ser editados. Veja a página 30.

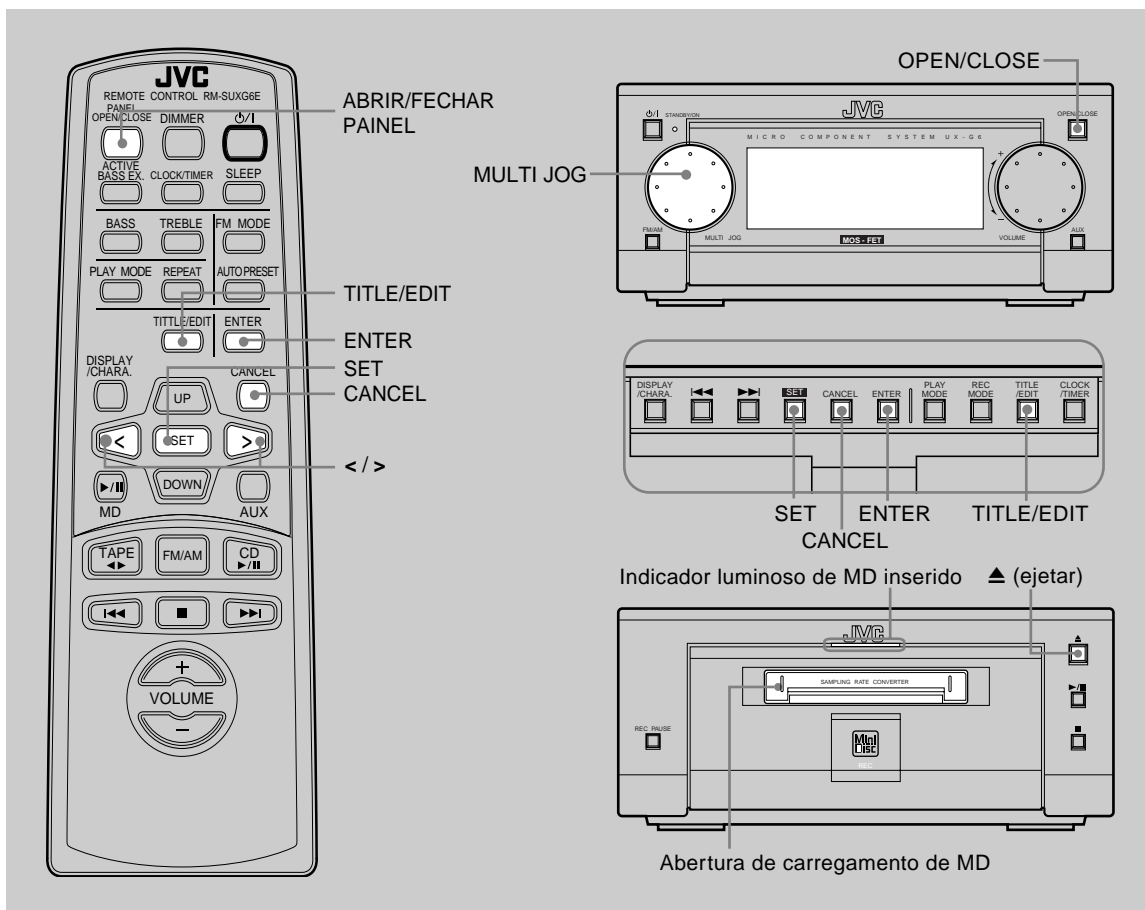

- Para operar as teclas localizadas atrás do painel, aperte primeiro a tecla OPEN/CLOSE no AX-UG6 para abrir o painel deslizante.
- Para operar com o controle remoto, aperte primeiro a tecla ►/|| (reprodução/pausa) e depois a tecla ■ (parar) sucessivamente.
- Para sair a qualquer momento das operações durante o processo de edição, aperte repetidamente a tecla TITLE/EDIT para retomar o modo de operação normal.

## Função DIVIDE

Esta função permite dividir uma faixa em duas outras faixas separadas. Isto poderá ser usado, por exemplo, quando desejar adicionar marcas dentro da própria faixa ou se desejar separar uma gravação.

### 1 Insira um MD para editar dentro da abertura de carregamento.

O indicador luminoso de MD inserido se acenderá na cor laranja.

### 2 Aperte a tecla TITLE/EDIT até a indicação “DIVIDE?” aparecer na janela do display.

DIVIDE ?

### 3 Aperte a tecla SET.

A informação referente à primeira faixa aparecerá na janela do display e a reprodução se iniciará.

MD 1 0:03

### 4 Gire o botão MULTI JOG ou pressione as teclas </> no controle remoto para selecionar a faixa que você desejar dividir.

MD 2 5:01

- Se a mensagem “TRACK PROTECTED” aparecer, significa que a faixa selecionada está protegida por outro componente. Você não poderá editar uma faixa protegida. Para cancelar a edição, aperte a tecla TITLE/EDIT.

**5 Aperte a tecla SET quando finalizar o ponto onde desejar dividir a faixa.**

O gravador MD reparte o ponto selecionado – Uma parte de 3 segundos de comprimento segue o ponto de divisão.

POSITION  
+ 0 OK?

- Se você selecionou um número de faixa errada, aperte a tecla CANCEL para selecionar a faixa correta.

**6 Gire o botão MULTI JOG (as teclas < / > também estão disponíveis) para ajustar precisamente o ponto de divisão.**

- Você poderá mudar o ponto de edição para até ±128. Esta faixa (±128) corresponde a aproximadamente ±8 segundos a partir do ponto original (Posição 0).

POSITION  
+ 15 OK?

Quando você parar de girar o botão MULTI JOG, o sistema repete novamente o ponto de divisão selecionado.

**7 Quando você encontrar a posição correta, aperte a tecla SET.**

A mensagem “PUSH ENTER” aparecerá na janela do display.

PUSH ENTER

**8 Aperte a tecla ENTER para finalizar o ponto de edição.**

- Se você desejar cancelar a edição, aperte a tecla CANCEL.

EDITING

**9 Aperte a tecla ▲ (ejetar) para remover o MD.**

A mensagem “WRITING” aparecerá no display enquanto a edição que você realizou estiver sendo gravada no MD.

Para juntar novamente as faixas divididas, veja a função JOIN.

## Função JOIN

Esta função permite juntar duas faixas próximas em uma.

- Para sair a qualquer momento do processo de edição, aperte a tecla TITLE/EDIT.

**1 Insira um MD para editar na abertura de carregamento de MD.**

O indicador luminoso de MD inserido se acenderá na cor laranja.

**2 Aperte a tecla TITLE EDIT até que a indicação “JOIN?” apareça na janela do display.**

JOIN?

**3 Aperte a tecla SET.**

JOIN  
2+ 3 OK?

**4 Gire o botão MULTI JOG para selecionar duas faixas próximas que você desejar juntar (as teclas < / > também estão disponíveis).**

**5 Aperte a tecla SET.**

PUSH ENTER

- Se você selecionou faixas erradas, aperte a tecla CANCEL e depois selecione as faixas corretas girando o botão MULTI JOG (as teclas < / > também estão disponíveis).
- Se você desejar cancelar a edição, aperte a tecla TITLE/EDIT.
- Se a mensagem “TRACK PROTECTED” aparecer, significa que a faixa selecionada está protegida por outro componente. Você não poderá editar uma faixa protegida. Para cancelar a edição, aperte a tecla TITLE/EDIT.

**6 Aperte a tecla ENTER para finalizar o procedimento de edição.**

EDITING

**7 Aperte a tecla ▲ (ejetar) para remover o MD.**

A mensagem “WRITING” aparecerá enquanto a edição que você realizou estiver sendo gravada no MD.

Para dividir as faixas unidas, veja a seção DIVIDE.

## Função MOVE

Esta função permite mover as faixas para a posição que você preferir. Use esta função para trocar a ordem das faixas e posicioná-las de acordo com o seu gosto.

- Para sair a qualquer momento do processo de edição, aperte a tecla TITLE/EDIT.

### 1 Insira o MD que você deseja editar na abertura de carregamento.

O indicador luminoso de MD inserido se acenderá na cor laranja.

### 2 Aperte a tecla TITLE/EDIT até que a indicação “MOVE?” apareça na janela do display.

MOVE ?

### 3 Aperte a tecla SET.

MOVE  
-----+ 1 OK?

### 4 Gire o botão MULTI JOG para selecionar a faixa que você deseja mover (as teclas </> também estão disponíveis).

### 5 Aperte a tecla SET.

MOVE  
-----+ 1 OK?

- Se você selecionou um número de faixa errada, aperte a tecla CANCEL e depois selecione novamente o número da faixa correta.

### 6 Gire o botão MULTI JOG para selecionar a posição para onde vai mover a faixa (as teclas </> também estão disponíveis).

### 7 Aperte a tecla SET.

PUSH ENTER

- Se você selecionou faixas erradas, aperte a tecla CANCEL e, em seguida, selecione as faixas corretas usando o botão MULTI JOG (as teclas </> também estão disponíveis).
- Se você desejar cancelar a edição, aperte a tecla TITLE/EDIT.

### 8 Aperte a tecla ENTER para finalizar os procedimentos de edição.

EDITING

### 9 Aperte a tecla ▲ (ejetar) para remover o MD.

A mensagem “WRITING” aparecerá no display enquanto a edição que você realizou estiver sendo gravada no MD.

## Função ERASE

Permite apagar faixas indesejadas.

- Para interromper a qualquer momento a edição, aperte a tecla TITLE/EDIT.

### 1 Insira um MD que você deseja editar na abertura de carregamento.

O indicador luminoso de MD inserido se acenderá na cor laranja.

### 2 Aperte a tecla TITLE/EDIT até que a indicação “ERASE?” apareça na janela do display.

ERASE ?

### 3 Aperte a tecla SET.

5 ERASE ?

### 4 Gire o botão MULTI JOG para selecionar a faixa que você deseja apagar (as teclas </> também estão disponíveis).

### 5 Aperte a tecla SET.

5 ERASE ?  
5 -----

- Se você selecionou um número de faixa errada, aperte a tecla CANCEL e depois selecione o número da faixa correta.
- Se a mensagem “TRACK PROTECTED” aparecer na janela do display, significa que a faixa selecionada está protegida por outro componente.
- Você não poderá editar uma faixa protegida. Para cancelar a edição, aperte a tecla TITLE/EDIT .

### 6 Repita os passos 4 e 5 se você desejar apagar mais faixas (três faixas podem ser apagadas neste momento).

- 7** Aperte a tecla ENTER para finalizar a seleção das faixas que serão apagadas.

PUSH ENTER

- Se você desejar cancelar a edição, aperte a tecla CANCEL.

- 8** Aperte novamente a tecla ENTER.

EDITING

- 9** Aperte a tecla ▲ (ejetar) para remover o MD. A mensagem “WRITING” aparecerá enquanto a edição que você realizou estiver sendo gravada no MD.

### Função ALL ERASE

Permite apagar todas as faixas do MD.

- Para interromper a qualquer momento o processo de edição, aperte a tecla TITLE/EDIT.

- 1** Insira um MD na abertura de carregamento de MD. O indicador luminoso de MD inserido se acenderá na cor laranja.

- 2** Aperte a tecla TITLE/EDIT até que a indicação “ALL ERASE?” apareça na janela do display.

ALL ERASE ?

- 3** Aperte a tecla SET.

PUSH ENTER

- Se você desejar cancelar a edição, aperte a tecla CANCEL.
- Se a mensagem “TRACK PROTECTED” aparecer, significa que a faixa selecionada está protegida por outro componente. Você não poderá editar uma faixa protegida. Para cancelar a edição, aperte a tecla TITLE/EDIT.

- 4** Aperte a tecla ENTER para apagar todas as faixas.

EDITING



BLANK DISC

- 5** Aperte a tecla ▲ (ejetar) para remover o MD. A mensagem “WRITING” aparecerá enquanto a edição que você realizou estiver sendo gravada no MD.

### Apagando uma parte da faixa

Você poderá apagar uma parte da faixa usando as funções DIVIDE, ERASE e JOIN.

- Para interromper a edição a qualquer momento, aperte a tecla TITLE/EDIT.

- 1** Insira um MD que você deseja editar na abertura de carregamento.

O indicador de MD inserido se acenderá na cor laranja.

- 2** Aperte repetidamente a tecla TITLE/EDIT para selecionar a função DIVIDE.

- 3** Divida a faixa em 3 partes para isolar aquela que você deseja apagar.

- Use a função DIVIDE conforme as informações da página 20.

- 4** Apague a parte do meio.

- Use a função ERASE conforme as informações da página 22.

- 5** Junte as duas partes remanescentes.

- Use a função JOIN conforme as informações da página 21.

# Atribuindo títulos para o MD

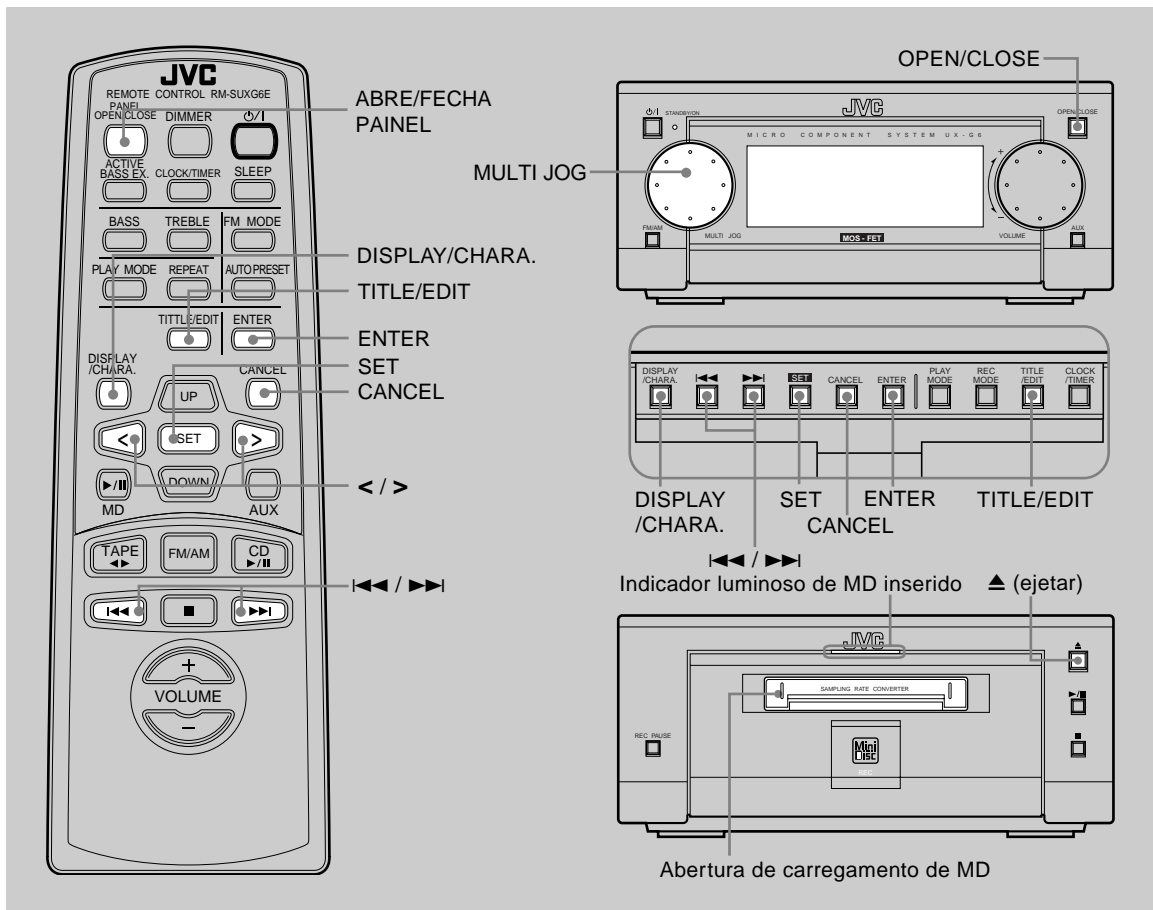

Você poderá colocar um nome para cada MD e para cada faixa. Uma vez que o título foi inserido, ele poderá ser visualizado mais tarde durante a reprodução para confirmação do MD.

- Para operar as teclas localizadas atrás do painel deslizante, aperte primeiro a tecla OPEN/CLOSE no AX-UXG6 para abrir o painel deslizante.
- Para operar com o controle remoto, aperte primeiro a tecla MD ►/|| (reprodução/pausa) e depois a tecla ■ (parar) sucessivamente.
- Para sair a qualquer momento do processo de edição, aperte repetidamente a tecla TITLE/EDIT. O modo de operação normal será retomado.

## Colocando um título

- 1 Insira um MD que você deseja colocar dentro da abertura de carregamento.  
O indicador de MD presente se acenderá na cor laranja.
- 2 Aperte a tecla TITLE/EDIT para entrar com um título conforme segue:
  - a) Pressionando uma vez, faz o título da faixa ficar disponível.

TITLE?

- b) Pressionando duas vezes, faz o título do disco estar disponível e ir para o passo 4.

DISC TITLE?

**3 Aperte a tecla SET para selecionar o número da faixa.**

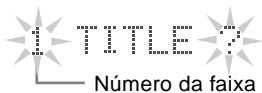

Gire o botão MULTI JOG para selecionar o número da faixa desejada (ou as teclas </> do controle remoto).

**4 Aperte novamente a tecla SET para inserir os caracteres.**

Aparecerão 11 caracteres posicionados em ordem alfabética na parte superior da janela do display.



Você poderá selecionar um caractere a partir da caixa de entrada de caractere na parte de baixo.

**5 Aperte repetidamente a tecla DISPLAY/CHARA. para selecionar os caracteres que serão posicionados:**

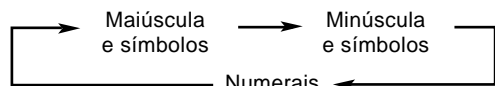

- Veja a tabela de caracteres na página 26 e escolha quais você deseja usar entre símbolos, caracteres e numerais.

**6 Introduza um caractere — para entrar com “F”**

- Gire o botão MULTI JOG (ou aperte as teclas </>) para mover a caixa que estiver piscando até a posição do caractere desejado.
- Por exemplo, selecione o caractere “F” a partir de “ABCDEFGHIJK” na parte superior e aperte a tecla SET.  
O caractere selecionado é inserido na caixa de entrada na parte inferior da janela do display.

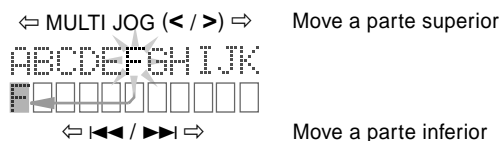

- Para mover os caracteres na parte superior, gire o botão MULTI JOG ou aperte a tecla </> no controle remoto.
- Para mover o caractere na caixa de entrada na parte inferior, aperte a tecla < / >.

Cada vez que a tecla SET for pressionada, o caractere se moverá na caixa de entrada (de caractere em caractere). A janela do display mostrará 11 caracteres de cada vez.

- Se você tentar entrar com o 12º caractere, o primeiro caractere do canto esquerdo rolará para fora.
- Você também poderá rolar e inserir um novo caractere usando o botão MULTI JOG e as teclas de controles similares.
- Se você entrou com um caractere incorreto, aperte a tecla CANCEL para deletar o último caractere.
- Para entrar com um espaço em branco, selecione a opção “(blank)” na parte superior da janela do display e depois aperte a tecla SET.

**7 Repita os passos 5 e 6 para introduzir e editar outros caracteres.**

**8 Aperte a tecla ENTER para sair da entrada de títulos.**

A mensagem “PUSH ENTER” aparecerá na janela do display.

- Se você desejar cancelar a edição, aperte a tecla TITLE/EDIT e aperte a tecla ENTER aqui.

**9 Aperte a tecla ENTER para fixar os caracteres desejados.**

- Pressionando a tecla ▲ (ejetar), a mensagem “WRITING” aparecerá enquanto a edição que você realizou estiver sendo gravada no MD.

**Você pode colocar os títulos durante a reprodução ou gravação**

**• Durante a reprodução:**

**Entrando com um título de faixa**

O gravador MD repetirá a reprodução da faixa atual até que a tecla ENTER seja pressionada no passo 8 acima. Quando a tecla ENTER for pressionada, a próxima faixa será reproduzida.

**Entrando com um título de disco**

O gravador MD repetirá a reprodução de todas as faixas do MD até que tecla ENTER seja pressionada no passo 8 acima. Quando a tecla ENTER for pressionada, o gravador MD entrará no modo de título de faixas.

**• Durante a gravação:**

**Entrando com um título de faixa**

O gravador MD continuará gravando mesmo depois que a tecla ENTER for pressionada no passo 8 acima. Quando você pressionar a tecla ENTER, um título de faixa será introduzido para a faixa onde você iniciou a entrada de título.

• **Durante a gravação sincronizada:**

Você poderá atribuir o título do disco e títulos de 15 faixas uma após a outra à medida que a gravação estiver em andamento. Os títulos de faixas que você inseriu serão atribuídos automaticamente para as faixas gravadas no MD na ordem sequencial. Se você entrar com o 16º título de faixa ou mais, eles serão ignorados.

## Alterando o título

Você poderá efetuar uma correção ou alterar o título.

- 1** Siga os passos de 1 a 4 das páginas 24 e 25.
- 2** Gire o botão **MULTI JOG** ou aperte a tecla **</>** para selecionar o caractere que você deseja corrigir.
  - Certifique-se que o caractere que vai ser alterado esteja piscando.
- 3** Aperte a tecla **CANCEL** para deletar o caractere que você selecionou no passo 2.
- 4** Entre com o caractere correto.
  - a) Aperte a tecla **DISPLAY/CHARA.** para selecionar o caractere desejado.
  - b) Gire o botão **MULTI JOG** (ou aperte a tecla **</>**) para selecionar o caractere correto e depois aperte a tecla **SET**.
- 5** Repita os passos de 2 a 4 para corrigir outros caracteres.
- 6** Aperte duas vezes a tecla **ENTER** para finalizar a correção do título.
  - Se você desejar cancelar a correção, aperte a tecla **CANCEL** após pressionar uma vez a tecla **ENTER** neste passo.
- 7** Aperte a tecla **▲** (ejetar) para ejetar o MD.

A mensagem “WRITING” aparecerá enquanto a edição que você realizou estiver sendo gravada no MD.



**Para apagar todos os caracteres**

Aperte repetidamente a tecla **CANCEL** no passo 3 acima para apagar os caracteres e, em seguida, vá para o passo 6.

## Caracteres disponíveis

### Símbolos e letras maiúsculas

ABCDEFGHIJK

LMNOPQRSTUVWXYZ

WXYZ<sup>(blank)</sup>!"#\$%&

? (>)\*+, -./:; :

<=>?@\_`

### Símbolos e letras minúsculas

abcdefghijkl

mnopqrstuvw

xyz<sup>(blank)</sup>!"#\$%&

? (>)\*+, -./:; :

<=>?@\_`

### Numerais

0123456789

# Como manusear os MDs

---

## Precauções no manuseio dos MDs

---

### Para manter a alta qualidade de áudio por um longo tempo

Uma vez que o disco está acomodado dentro de sua embalagem original, você poderá manuseá-lo facilmente sem se preocupar com sujeira ou pó. Entretanto, para manter a alta qualidade de áudio por um longo período, siga as recomendações abaixo:

### Instalação e localização

Não armazene o MD nos seguintes locais:

- Exposto diretamente aos raios solares ou em lugares cuja temperatura seja muito alta, no interior do carro por exemplo. Os discos poderão ficar empenados quando armazenados nestes locais.
- Em um banheiro ou em local onde a umidade seja muito alta. O disco poderá criar ferrugem nestes locais.
- Na praia ou na areia. A superfície dos discos poderá se riscar ou se danificar se um grão de areia penetrar dentro do cartucho.

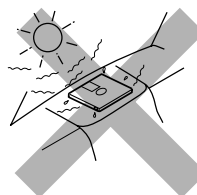

### Manutenção periódica

Quando o cartucho ficar sujo ou empoeirado, limpe-o com um pano macio.

### Não abra a lâmina de abertura.

Esta lâmina está normalmente travada para prevenir contra a abertura. Não force-a para abrir ou o disco será danificado de forma irreparável.

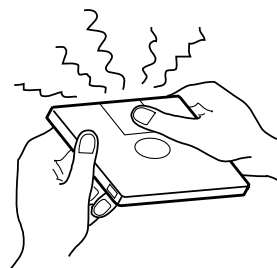

# Informações adicionais

## Tipos de discos MD

Existem dois tipos de discos MDs: pré-gravados e graváveis (em branco).

### MDs pré-gravados

Os MDs pré-masterizados são gravados em estúdio musical e podem ser reproduzidos normalmente como os CDs convencionais. Em um MD deste tipo os dados são gravados com a presença ou ausência de pequeníssimas covas. O raio laser focaliza a superfície destas covas no MD e a diferença de reflexão é detectada na parte posterior da lente do gravador MD. O gravador MD por sua vez decodifica este sinal e o reproduz como sinal musical. Este tipo de MD é chamado de "disco óptico".

### MDs graváveis

Os MDs graváveis usam tecnologia de ímã-óptico e, por isso, podem ser gravados e reproduzidos repetidamente. O laser interno do MD fornece calor para o MD desmagnetizando a camada magnética do MD para gravação e reprodução. Este tipo de MD é chamado "disco óptico magnético".



MD pré-masterizado

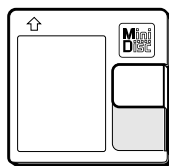

MD gravável

## ATRAC (Adaptive TRansform Acoustic Coding)

O MD fornece um tempo máximo de 80 minutos de gravação e reprodução. Este tempo é muito superior aos dos CDs de áudio e com um diâmetro de apenas 64 mm. Esta capacidade para armazenar tamanha quantidade de dados é o resultado da ATRAC, a técnica de compressão de áudio desenvolvida para o MD. Esta tecnologia corta os sons que não podem ser ouvidos pelos seres humanos. Esta tecnologia é baseada na sensibilidade humana para sons, reduz o volume de dados gravados até por volta de um quinto dos dados originais.

## UTOC (User Table Of Contents)

Encontrado somente em MDs graváveis. Esta área contém sub-dados (número de faixa, dados de gravação, etc.) que podem ser regravados para uso.

O recurso UTOC permite localizar uma faixa rapidamente e editar faixas no MD.

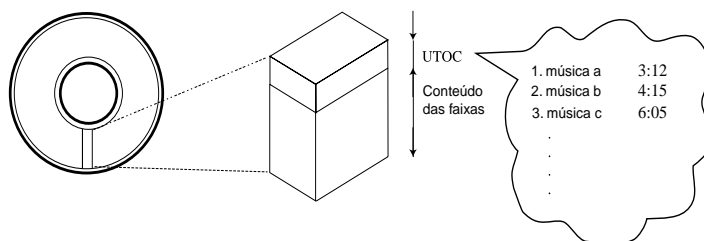

## Serial Copy Management System (SCMS)

O gravador MD está integrado para usar a função Serial Copy Management System a qual possibilita somente cópias digitais de primeira geração para MDs graváveis (como os CDs e MDs pré-gravados).

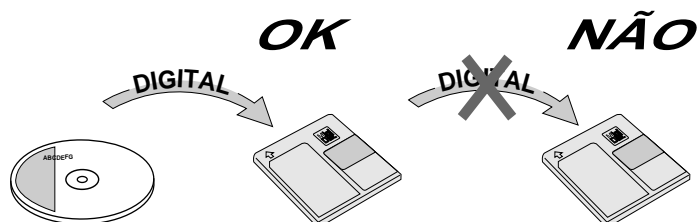

## Sound Skip Guard Memory

O ponto fraco dos discos é a sua sensibilidade para vibrações. O recurso "Sound Skip Guard Memory" foi desenvolvido para impedir que tais vibrações interfiram na audição.

Através desta função, os sinais são lidos por alguns segundos a partir da cabeça de leitura óptica do disco e são armazenados na memória antes de serem reproduzidos como sinais de áudio. Desta forma, mesmo que estas vibrações ou choques interrompam a reprodução do sinal, os sinais armazenados são liberados e continuam a reproduzir o som por alguns segundos, possibilitando desfrutar do som sem interrupções.

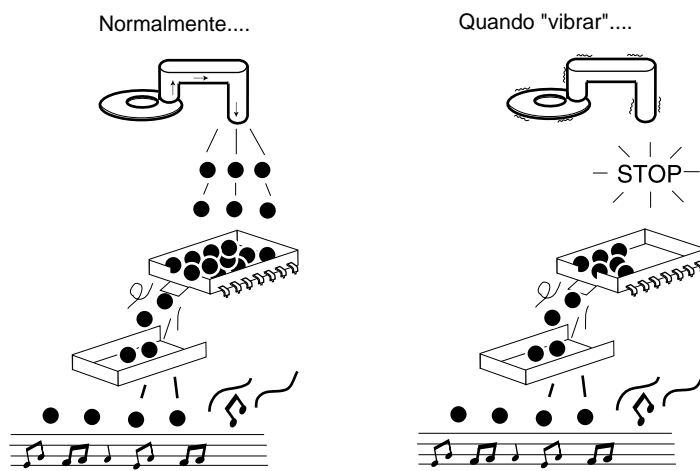

## Mensagens do MD

| Mensagem              | Significado  | Solução  |
|-----------------------|--|--|
| BLANK DISC            | O disco está em branco.  | Se você deseja desfrutar a reprodução troque-o por outro.  |
| CANNOT JOIN           | Você está tentando juntar faixas que não podem ser juntadas.   | Isto não é defeito (veja as restrições de MDs na página 31).   |
| DIGITAL IN UNLOCK     | Não existe aparelho digital conectado nos terminais DIGITAL IN.  | Conecte um aparelho digital usando um cabo digital óptico apropriado.                                |
| DISC ERROR            | Existe um problema com o MD.   | Mude o MD.   |
| DISC FULL             | Não existe mais espaço no MD ou um número superior a 254 faixas foi inserido.                          | Use outro MD gravável ou apague algumas faixas.  |
| DISC PROTECTED        | O MD está protegido.   | Retire a proteção do MD ou use outro (veja a página 11).   |
| EMERGENCY STOP        | Ocorreu um problema durante a gravação.  | Ejete o MD e depois coloque-o novamente.   |
| LOAD ERROR            | O MD não foi inserido corretamente.  | Insira o MD corretamente.  |
| MD NO DISC            | Não tem MD inserido.   | Insira um MD.  |
| NON-AUDIO CANNOT COPY | Você deve estar tentando copiar um disco sem áudio com um CD-ROM ou um Vídeo CD.                       | Pare a gravação.   |
| PLAYBACK DISC         | Você está tentando gravar ou editar um disco que só reproduz.  | Use um MD gravável.  |
| SCMS CANNOT COPY      | A cópia digital de 2ª geração está proibida.   | Use o método de gravação analógico.  |
| TRACK PROTECTED       | A faixa está protegida contra apagamento acidental por outro equipamento em uso que não o gravador MD. | Esta proteção não pode ser liberada pelo gravador MD. Pare a edição pressionando a tecla TITLE/EDIT. |

## Restrições de MD

Os dados gravados do MD em formato original são diferentes dos convencionais usados para as fitas cassetes ou DAT's. Uma vez que existem algumas limitações com este formato de gravação, os sintomas a seguir poderão ocorrer. Estes sintomas não são características de defeito.

| Sintomas   | Causa   |
|--|---|
| A mensagem "DISC FULL" aparecerá mesmo que ainda tenha bastante tempo remanescente no MD.                                  | Existe um número máximo de faixas que podem ser gravadas independentemente do tempo de gravação. Não podem ser gravadas mais que 254 faixas.  |
| A mensagem "DISC FULL" aparecerá mesmo que o número de faixas e o tempo de gravação não tenham alcançado o limite.         | <ul style="list-style-type: none"> <li>• Repetidos apagamentos e gravações no mesmo MD criam espaços em branco de modo esparsos. Quando gravar deste mesmo modo em um MD, a faixa será gravada nestas partes em branco de modo esparsos. Se a faixa for dividida e gravada nestas várias partes, a mensagem "DISC FULL" aparecerá.</li> </ul> |
| A função JOIN algumas vezes não funciona.  | <ul style="list-style-type: none"> <li>• Se uma parte dividida menor que 8 segundos for feita durante a gravação de uma faixa no MD, a faixa não poderá ser juntada com outra faixa usando a função JOIN.</li> </ul>  |
| O tempo remanescente do MD não aumenta mesmo que as faixas sejam apagadas.   | Além disso, se a faixa for apagada, o tempo remanescente do MD pode não aumentar exatamente pela soma do apagamento.  |
| O som desaparece durante o avanço rápido ou retrocesso.  | <ul style="list-style-type: none"> <li>• Se a faixa está sendo dividida em várias partes durante a gravação em um MD, o som desaparecerá durante o avanço rápido ou retrocesso de tal MD.</li> </ul>  |
| A soma do tempo gravado no MD acrescido à soma do tempo remanescente é menor que o tempo de gravação total possível do MD. | Você não pode gravar partes em branco menores que 2 segundos em um MD. Por este motivo, o tempo de gravação atual do disco pode tornar-se insuficiente.   |

# Correção de problemas

Se você está tendo problemas com o seu aparelho, verifique se a lista abaixo não se enquadra em uma das possíveis soluções para o seu problema antes de solicitar um serviço autorizado JVC. Se você não conseguir resolver o problema com a lista abaixo ou, se o aparelho estiver fisicamente danificado, procure um posto de assistência técnica autorizado JVC.

| Sintoma                                  | Possível causa  | Ação   |
|--|---|--|
| O som não pode ser ouvido.               | <ul style="list-style-type: none"><li>As conexões estão incorretas ou frouxas.</li></ul>  | <ul style="list-style-type: none"><li>Verifique todas as conexões e faça as correções (veja as pgs 5 – 6).</li></ul>           |
| Impossibilitado para gravar um MD.       | <ul style="list-style-type: none"><li>Você está usando um MD pré-gravado.</li><li>O MD está protegido.</li></ul>  | <ul style="list-style-type: none"><li>Troque por um MD gravável.</li><li>Retire a proteção do MD (veja a página 11).</li></ul> |
| Impossível operar com o controle remoto. | <ul style="list-style-type: none"><li>O caminho entre o controle remoto e o sensor remoto do aparelho está obstruído.</li><li>As pilhas estão gastas.</li></ul> | <ul style="list-style-type: none"><li>Remova o que estiver obstruindo.</li><li>Troque as pilhas.</li></ul>                     |
| O MD inserido não pode ser ejetado.      | <ul style="list-style-type: none"><li>O cabo de alimentação não está conectado na tomada.</li></ul>   | <ul style="list-style-type: none"><li>Coloque o plugue do cabo de alimentação na tomada da rede elétrica.</li></ul>            |
| As operações não são realizadas.         | <ul style="list-style-type: none"><li>O microcontrolador interno está com mal funcionamento devido à interferência elétrica externa.</li></ul>                  | <ul style="list-style-type: none"><li>Desligue o plugue da tomada e depois ligue-o novamente.</li></ul>                        |

## Especificações Técnicas

### Gravador MD

Sistema de reprodução de áudio: MiniDisc sistema de áudio digital

Sistema de gravação: Sistema óptico magneto gravável

Sistema de leitura: Sem contato, captador óptico (laser semiconductor) ( $\lambda=780$  nm)

Sistema de correção de erro: CIRC (Cross Interleave Reed-Solomon Code)

Frequência de amostragem: 44,1 kHz (Com conversor de taxa de amostragem para gravação — 32 kHz/44,1 kHz/48 kHz)

Sistema de compressão de áudio: ATRAC (Adaptive TRansform Acoustic Coding)

Wow e Flutter: Imensurável

Dimensões (aprox.): 181 mm x 81 mm x 310 mm (L/A/P)

Peso (aprox.): 1,7 kg

### Acessórios fornecidos

Veja a página 5.

Design e especificações técnicas sujeitos a alterações sem aviso prévio.

Patentes estrangeiras e americanas licenciadas pela Dolby Laboratories Licensing Corporation.

**GRAVADOR MINIDISCO  
XM-G6**

**JVC**

VICTOR COMPANY OF JAPAN, LIMITED

[www.jvc.com.br](http://www.jvc.com.br)

click here

**Atendimento ao Consumidor  
0800 142080**