

# JVC

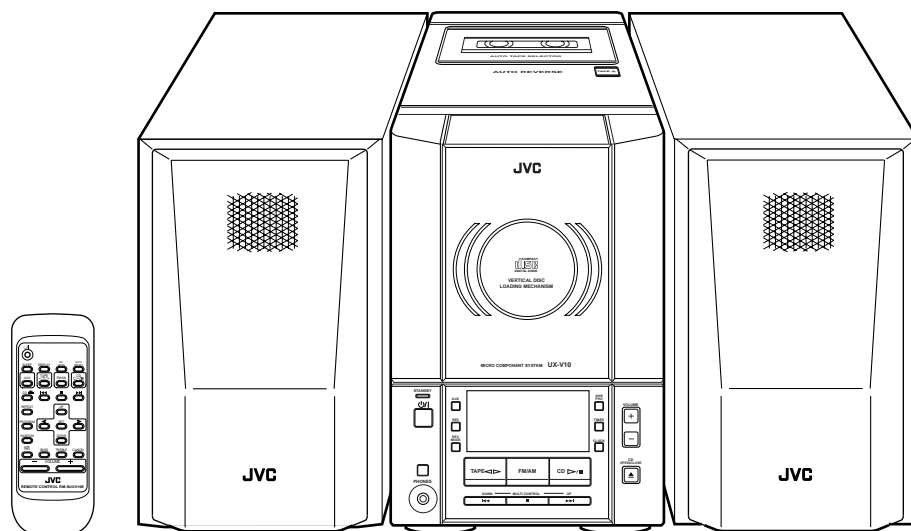

## ULTRA MICRO SYSTEM

# UX-V10



COMPACT  
**disc**  
DIGITAL AUDIO

## MANUAL DE INSTRUÇÕES

**Para uso do Consumidor:**

Anote no espaço abaixo o número do modelo e o número de série do seu produto, localizados na parte traseira, inferior ou na lateral do gabinete. Guarde estas informações para futuras consultas.

Modelo N.º \_\_\_\_\_

Série N.º \_\_\_\_\_

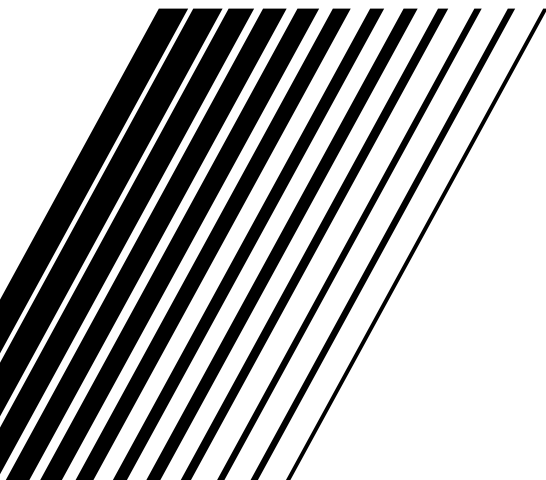

Obrigado pela compra do Ultra Micro System da JVC.

Esperamos que este aparelho corresponda plenamente as suas expectativas e dê a você e sua família muitos anos de entretenimento.

Aconselhamos a leitura atenta deste manual de instruções antes de operar o seu equipamento. Nele você encontrará informações de ajustes e de uso.

## Características e Recursos

Aqui estão algumas informações que fazem do seu aparelho potente e simples de usar.

- Os controles e operações foram projetados de modo a simplificar o uso, permitindo que o seu tempo seja dedicado somente para desfrutar da música.
  - Através do sistema **COMPU PLAY** da JVC você poderá ligar o aparelho e iniciar automaticamente a audição do rádio, Cassete Deck ou do CD, com apenas um único toque.
- Este sistema está incorporado com o circuito Active Hyper Bass PRO, que permite a reprodução das baixas frequências com total fidelidade.
- Permite memorizar 45 emissoras de rádio (30 FM e 15 AM).
- Opções versáteis para o CD que incluem reprodução aleatória de faixas, com repetição e programada.
- Quando o aparelho estiver ligado e a porta do CD fechada, a iluminação interna do CD se acenderá.
- Funções do Timer: Timer diário, Timer para gravação e Sleep Timer.
- Função auto reverse no Deck.
- Você poderá conectar vários equipamentos externos.



## Como esse manual está organizado

- As informações básicas que são as mesmas para diferentes funções – ex. ajuste de volume – mostradas nas "Operações Comuns", não serão mais repetidas de baixo de cada função.
- Os nomes das teclas, controles e mensagens do display são mostrados em letra maiúscula: ex. TAPE, "NO DISC."

## PRECAUÇÕES IMPORTANTES

### 1 Instalação do Aparelho

- Escolha um local plano, seco e que não seja muito quente ou muito frio. (Entre 5°C e 35°C.)
- Mantenha uma distância razoável entre o aparelho e a TV.
- Não use o aparelho em superfície sujeita a vibrações.

### 2 Cabo de força

- Não toque no cabo de força com as mãos molhadas!
- Alguma energia sempre será consumida quando o cabo de força estiver conectado na tomada da rede elétrica.
- Quando for desligar o cabo de força da tomada, nunca puxe o fio para desligar. Puxe-o sempre pelo seu plugue.

### 3 Mal funcionamento, etc.

- Não existem peças no interior do aparelho que possam ser consertadas pelo consumidor. Em caso de defeito, leve o aparelho até um Posto de Assistência Técnica Autorizada JVC. Veja a relação anexa.
- Não deixe cair qualquer objeto metálico no interior do aparelho.

## Índice

Características e Recursos .....	1	<b>Usando o Cassete Deck (Gravação).....</b>	<b>14</b>
Como esse manual está organizado .....	1	<b>Usando o Equipamento Externo .....</b>	<b>16</b>
PRECAUÇÕES IMPORTANTES .....	1	<b>Usando os Timers .....</b>	<b>17</b>
<b>Preparativos Iniciais .....</b>	<b>2</b>	<b>Cuidados e Manutenção .....</b>	<b>20</b>
<b>Operações Comuns .....</b>	<b>6</b>	<b>Correção de Problemas .....</b>	<b>21</b>
<b>Usando o Sintonizador .....</b>	<b>8</b>	<b>Especificações Técnicas .....</b>	<b>22</b>
<b>Usando o CD Player .....</b>	<b>10</b>		
<b>Usando o Cassete Deck (Ouvindo uma fita) .....</b>	<b>13</b>		

# Preparativos Iniciais

## Acessórios

Certifique-se que as peças relacionadas abaixo foram fornecidas com o aparelho.

- Cabo de força (1)
- Antena de AM (1)
- Controle remoto (1)
- Pilhas (2)
- Fio de antena de FM (1)
- Plugue adaptador AC (1)

Se algum desses itens não foi fornecido com o aparelho, procure o revendedor imediatamente.

## Ajuste da chave VOLTAGE SELECTOR

Para evitar a queima do aparelho, ajuste a voltagem correta antes de ligar o aparelho na tomada da rede elétrica.

Ajuste a voltagem correta para a sua área, com a chave VOLTAGE SELECTOR (localizada na parte traseira do aparelho). Use uma chave de fenda para girar a seta até que ela fique apontada para o número referente à energia elétrica de sua região.

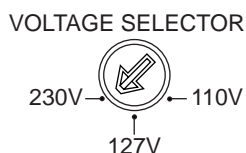

## Como colocar as Pilhas no Controle Remoto

Obedeça a polaridade (+ e -) das pilhas com as indicações (+ e -) do compartimento de pilhas.

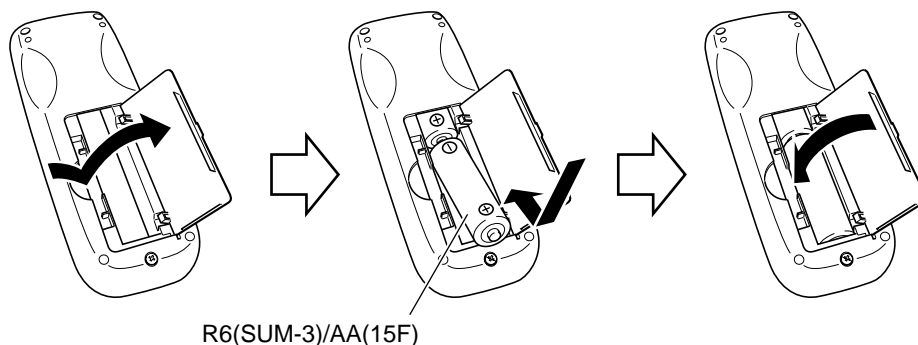

**CUIDADO:** Manusear as pilhas corretamente.

Para evitar o derramamento de líquido ou explosão:

- Retire as pilhas do compartimento quando o controle remoto ficar sem uso por um período prolongado.
- Quando for substituir as pilhas, substitua-as ao mesmo tempo por outras novas.
- Não use pilhas velhas com novas.
- Não use pilhas de tipos diferentes (alcalinas com normais).

## Usando o Controle Remoto

O controle remoto pode comandar a uma distância de até 7 metros várias funções do aparelho.

Aponte o controle remoto em direção ao sensor localizado na parte frontal do aparelho.

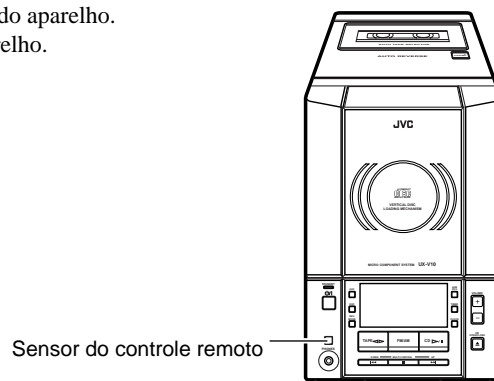

CUIDADO: Faça todas as conexões antes de conectar o plugue do cabo de força na tomada.

## Conexão da antena de FM

Painel traseiro do aparelho

Não disponível para este modelo

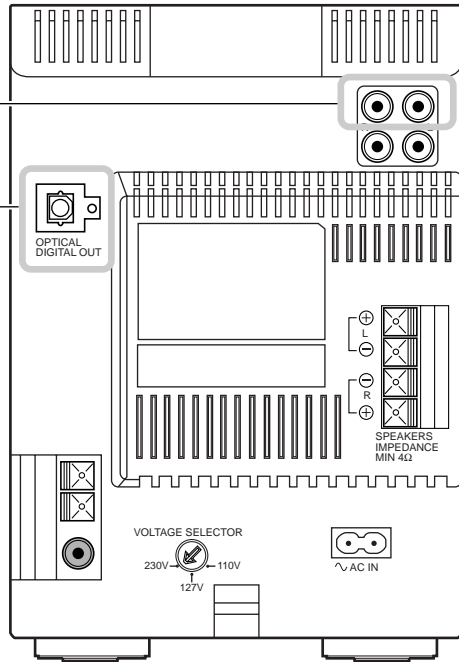

Usando o fio de antena fornecido

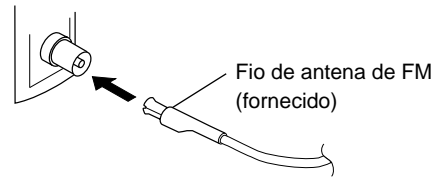

Usando um conector tipo coaxial (não fornecido)

Será necessário conectar a antena de 75 Ω com um conector tipo coaxial (IEC ou DIN 45325) ao terminal COAXIAL FM (75 Ω).

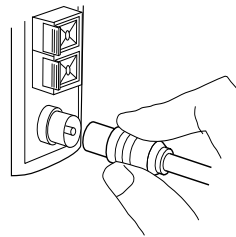

Se a recepção estiver ruim, conecte uma antena externa.

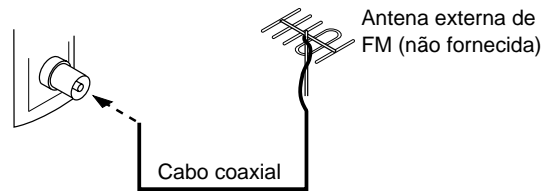

**Nota:** Antes de atarraxar o fio do cabo coaxial de 75 Ω (de tipo redondo para a antena externa) desconecte o fio da antena de FM fornecido.

## Conexão da antena de AM

Painel traseiro do aparelho

Não disponível para este modelo

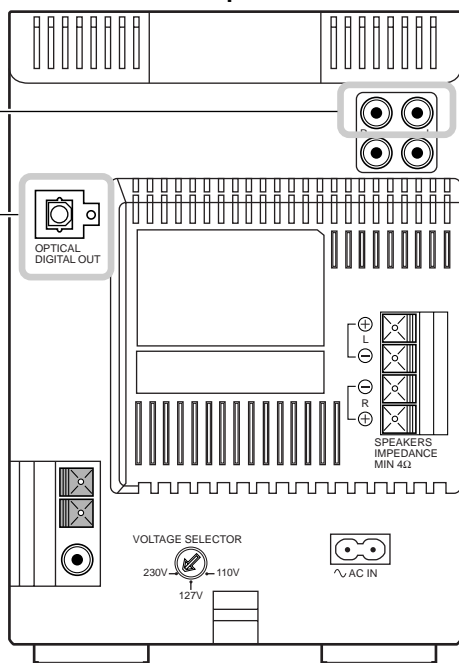

Antena de AM Loop (fornecida)

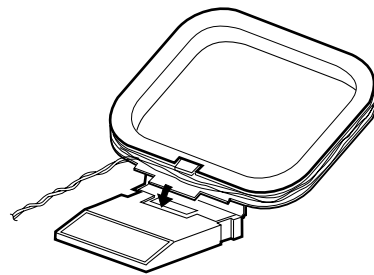

Prenda o loop da antena na base. Force-o até ouvir um clique.

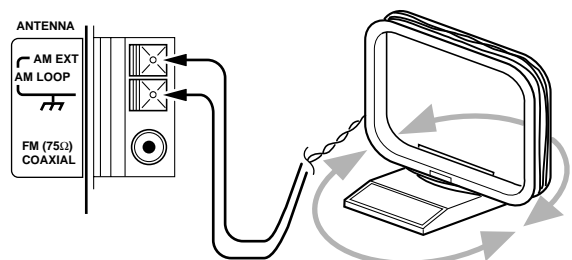

Gire o loop até obter a melhor recepção.

CUIDADO: Para evitar ruído, mantenha a antena distante do aparelho e do cabo de alimentação CA.

CUIDADO: Faça todas as conexões antes de conectar o plugue do cabo de força na tomada.

## Conexão das caixas acústicas

Conecte a ponta de cada fio aos terminais SPEAKERS na parte traseira do aparelho.

1. Abra os terminais e insira a ponta de cada fio firmemente. Feche os terminais e verifique se os fios estão bem presos.
2. Conecte os fios vermelho (+) e preto (-) da caixa acústica direita aos terminais vermelho (+) e preto (-) identificados com a letra R (direito). Conecte os fios vermelho (+) e preto (-) da caixa acústica esquerda aos terminais vermelho (+) e preto (-) identificados com a letra L (esquerdo).

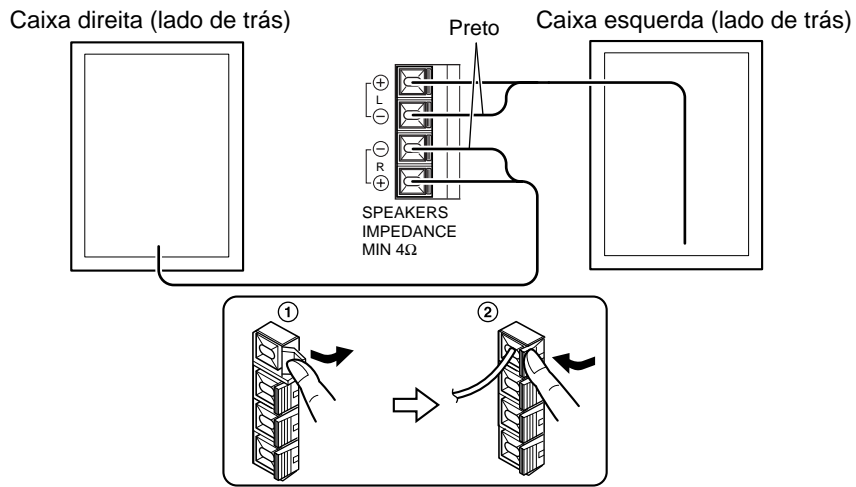

CUIDADO:

Se a TV estiver instalada perto das caixas acústicas, a imagem da TV poderá ficar distorcida. Se isto ocorrer, afaste as caixas acústicas de perto da TV.

## Conexão do equipamento externo

Conecte o cabo RCA (não fornecido) entre os terminais LINE IN (AUX) e os terminais de saída de um gravador MD, Cassete Deck, etc. Você poderá ouvir o equipamento externo através do seu aparelho.

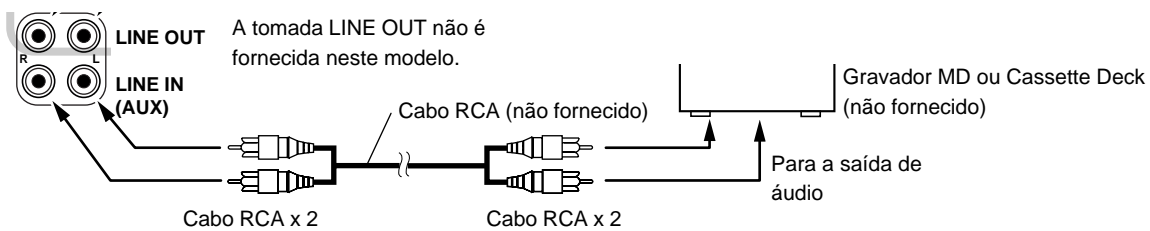

## Conexão do cabo de força CA

Insira firmemente o cabo de força CA na parte de trás do aparelho. Em seguida, conecte a outra extremidade do cabo na tomada.

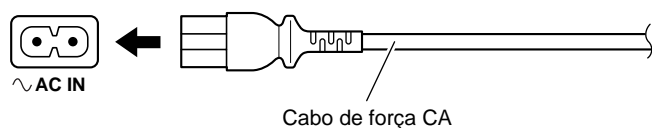

CUIDADOS:

- UTILIZE SOMENTE O CABO FORNECIDO COM O APARELHO PARA EVITAR PROBLEMAS NO FUNCIONAMENTO OU ATÉ DANOS AO APARELHO.
- RETIRE O CABO DE FORÇA DA TOMADA SEMPRE QUE SAIR DE CASA OU QUANDO O APARELHO FICAR SEM USO POR UM LONGO PERÍODO.

Agora você pode ligar o cabo de força na tomada da rede elétrica que o aparelho está sob seus comandos.

## COMPU PLAY

O recurso COMPU PLAY da JVC permite controlar as funções de uso mais freqüente do aparelho ao toque de uma única tecla. Com a operação por um único toque você pode reproduzir um CD, uma fita, ligar o rádio ou ouvir o equipamento externo pressionando a tecla de reprodução para a função desejada. A operação por um único toque ligará o aparelho e reproduzirá a fonte selecionada. A operação por um único toque será explicada na seção apropriada de cada função.

As teclas COMPU PLAY são:

No aparelho

- Tecla CD ▷/||
- Tecla FM/AM
- Tecla TAPE <▷
- Tecla MD/AUX

No controle remoto

- Tecla CD ▷||
- Tecla FM/AM
- Tecla TAPE <▷
- Tecla MD/AUX

## LIGAR O APARELHO AUTOMATICAMENTE

O aparelho será ligado automaticamente na seguinte operação:

- Quando a tecla CD OPEN/CLOSE ▲ do aparelho for pressionada (ou a tecla CD ▲ do controle remoto), o aparelho será ligado automaticamente e a tampa do CD se abrirá para a introdução do disco. Entretanto, esta operação não muda a fonte para CD. Quando a tecla  $\text{O/I}$  for pressionada, o aparelho será ligado ou desligado e a tampa do CD será fechada automaticamente, caso esteja aberta.

# Operações Comuns

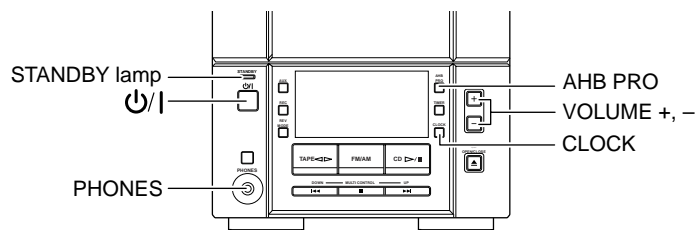
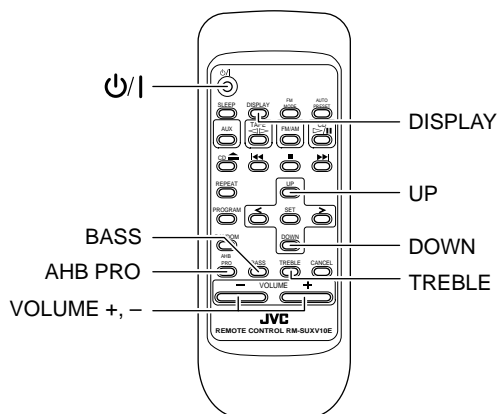

## Ligar e Desligar

### Ligar o Aparelho

Aperte a tecla PŃ/I.

A lâmpada STANDBY/ON desliga.

O aparelho inicia a operação pela fonte selecionada antes de ter sido desligado pela última vez.

- Por exemplo, se a última coisa que você fez foi ouvir um CD, o aparelho iniciará a operação reproduzindo novamente o CD. Se você desejar, mude para outra fonte.
- Se a última coisa que você fez foi ouvir rádio, o aparelho iniciará a reprodução na emissora que estava sintonizada.

### Desligar o Aparelho

Aperte novamente a tecla PŃ/I.

A lâmpada STANDBY/ON acende.

- Mesmo desligado o aparelho continua consumindo alguma energia (denominado modo Standby).
- Para desligar o aparelho completamente, retire o cabo de força CA da tomada da rede elétrica. Quando o cabo de força for retirado da tomada o relógio voltará para a posição 0:00.

## Ajustando o Volume

Aperte a tecla VOLUME + para aumentar o volume ou a tecla VOLUME – para diminuir.

VOLUME 15

O nível de volume poderá ser ajustado entre 0 e 40.

CUIDADO:

NÃO desligue (standby) o aparelho com o nível de volume muito alto. Caso contrário, a súbita explosão do som poderá causar danos aos seus ouvidos, alto-falantes e/ou fones de ouvido quando ligar o aparelho ou iniciar a reprodução de uma fonte a qualquer momento.

LEMBRE-SE: não é possível ajustar o nível de volume com o aparelho em Standby.

Para uma audição privativa

Ligue um fone de ouvido (não fornecido) à tomada PHONES. Nesta situação o som não será reproduzido pelas caixas acústicas. Reduza totalmente o volume antes de conectar ou desconectar o fone de ouvido da tomada.

## Reforçando os sons graves (AHB PRO)

Você poderá reforçar os sons graves para manter a riqueza dos graves mesmo a baixos níveis de volume (este efeito poderá ser usado somente durante a reprodução).

**Para acionar o efeito**, aperte a tecla AHB (Active Hyper Bass) PRO.

O indicador luminoso "BASS" se acenderá no display.

**Para cancelar este efeito**, aperte novamente a mesma tecla.

O indicador luminoso "BASS" desaparece do display.

## Controlando a tonalidade (Graves/Agudos)

Você poderá ajustar a tonalidade de graves e agudos.

### Ajustando o nível de graves -----

Você poderá ajustar o nível de graves (faixa das baixas frequências) entre -5 e +5. (0 = plano)

- 1 Aperte a tecla BASS no controle remoto.
- 2 Aperte as teclas UP ou DOWN no controle remoto para ajustar o nível de graves.



### Ajustando o nível de agudos -----

Você poderá ajustar o nível de agudos (faixa das altas frequências) entre -5 e +5. (0 = plano)

- 1 Aperte a tecla TREBLE no controle remoto.
- 2 Aperte as teclas UP ou DOWN no controle remoto para ajustar o nível de agudos.



## Mostrando o relógio no display

O relógio sempre aparecerá no display quando o aparelho estiver no modo Standby.

Quando o aparelho estiver ligado, você poderá ver o relógio sempre que quiser.

**Para ver o relógio digital**, aperte a tecla CLOCK no aparelho ou a tecla DISPLAY no controle remoto.

12:00

**Para retornar ao ajuste anterior**, aperte novamente a mesma tecla.

**Nota:** O relógio deverá estar ajustado para funcionar corretamente. (Veja a seção "Ajustando o relógio" na página 17.)

# Usando o Sintonizador

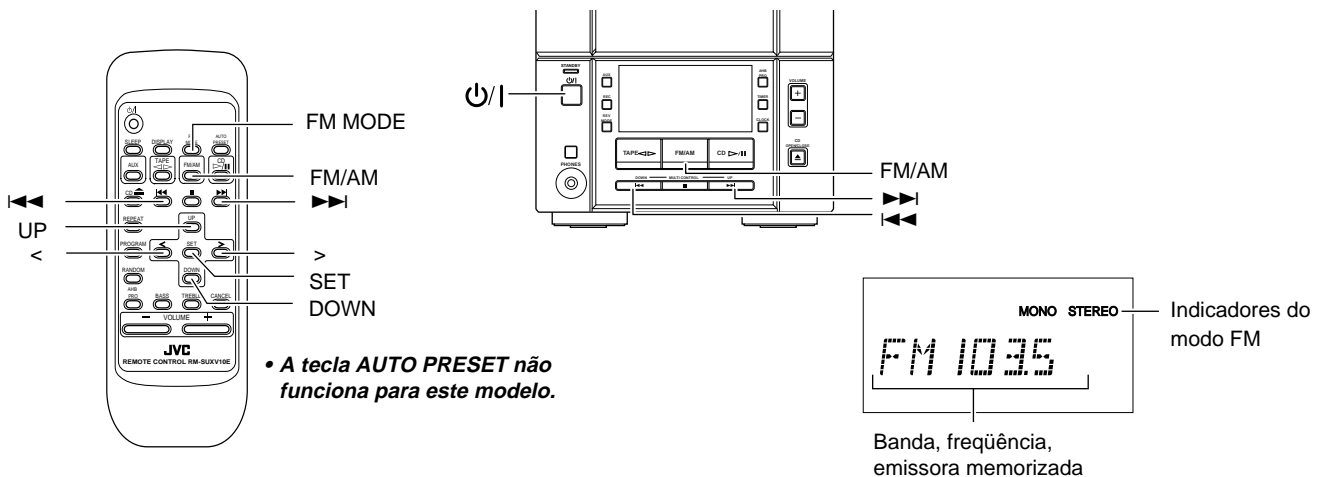

Quando o aparelho estiver em uso o display mostrará outros itens. Para simplificar, serão apresentados aqui apenas os itens descritos nessa seção.

Você poderá ouvir emissoras FM e AM. As emissoras poderão ser sintonizadas manualmente ou a partir das emissoras armazenadas na memória.

- Antes de ouvir o rádio:
  - Certifique-se que as antenas de FM e AM estejam corretamente conectadas. (Veja a página 3.)

## Ajuste do espaçamento entre as emissoras de AM

O aparelho sai de fábrica ajustado com espaçamento de 9kHz ou 10kHz, dependendo da região onde vai ser utilizado. Para o Brasil este espaçamento deve ser de 10kHz para uma perfeita sintonia.

**Para selecionar intervalos de 10 kHz:** durante o modo standby (repouso), mantenha pressionada a tecla ►► do painel frontal do aparelho enquanto pressiona a tecla  $\mathcal{P}/\mathcal{I}$  para ligar o aparelho. (Neste momento o espaçamento entre as emissoras muda para 10kHz.)

**Para selecionar novamente intervalos de 9 kHz:** durante o modo standby, mantenha pressionada a tecla ◄◄ do painel frontal e pressione a tecla  $\mathcal{P}/\mathcal{I}$  para ligar o aparelho.

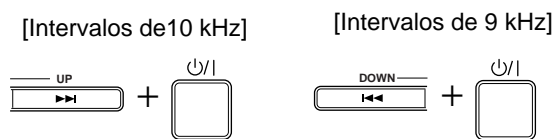

**Nota:** Quando este ajuste for alterado as emissoras memorizadas serão apagadas da memória. Memorize-as novamente. (Consulte a página 9.)

## Operação do rádio com um único toque

Apertando somente a tecla FM/AM do aparelho ou do controle remoto, o aparelho será ligado e a última emissora de rádio que você ouviu antes de o aparelho ter sido desligado, será sintonizada.

- Você poderá mudar para outra fonte de rádio, apertando a tecla FM/AM do painel frontal ou do controle remoto.

## Sintonizando uma emissora

- Aperte a tecla FM/AM do aparelho ou do controle remoto.

A banda da frequência que você sintonizou pela última vez aparecerá no display.

(Se a última emissora sintonizada foi uma emissora memorizada, o número de memória desta emissora aparecerá no display.)

Cada vez que esta tecla for pressionada a banda de frequência se alternará entre AM e FM.

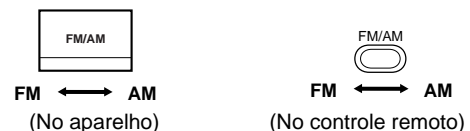

- Selecione a emissora usando um dos métodos a seguir.

### Sintonização manual

Aperte repetidamente as teclas ◄◄ ou ►► para mudar a frequência passo a passo até sintonizar a emissora desejada.

OU

### Sintonização automática

Mantenha pressionada as teclas ◄◄ ou ►► por mais de 1 segundo. As frequências das emissoras mudarão abaixo ou acima automaticamente, parando sempre que localizar uma emissora de sinal forte.

OU

- Sintonize as emissoras memorizadas usando o controle remoto (somente após as emissoras terem sido memorizadas)**

Sintonize a emissora desejada usando as teclas UP, DOWN, > ou < do controle remoto. Após 1 segundo o display irá mostrar o número da banda e a frequência.

Exemplo: aperte a tecla UP até localizar o número 12.

A mensagem "P-12" aparecerá.



(Após 1 segundo)

## Memorizando emissoras

Você poderá programar 30 emissoras FM e até 15 emissoras AM usando o controle remoto.

**Nota:** Os números das memórias podem vir programados de fábrica. Isto não significa defeito, apenas faz parte do teste de fábrica. Você poderá memorizar as emissoras que mais gosta usando um dos procedimentos descritos abaixo.

### Memorização manual

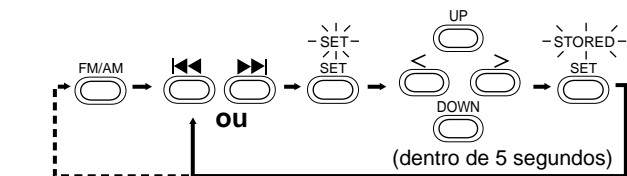

- 1 Selecione a banda pressionando a tecla FM/AM.
- 2 Aperte as teclas ◀◀ ou ▶▶ para sintonizar a emissora desejada.
- 3 Aperte a tecla SET.  
A mensagem "SET" aparecerá piscando por 5 segundos.  
Mude para o próximo passo dentro de 5 segundos.  
Se o display voltar a mostrar a frequência da emissora, aperte novamente a tecla SET.
- 4 Aperte as teclas UP, DOWN, > ou < dentro de 5 segundos para selecionar o número de memória.  
Tecla UP ou > : aumenta o número de 1 em 1.  
Tecla DOWN ou < : diminui o número de 1 em 1.
  - Quando a tecla > ou < for mantida pressionada, os números mudarão rapidamente.
- 5 Aperte a tecla SET dentro de 5 segundos.  
A mensagem "STORED" aparecerá e, após 2 segundos, o display voltará a mostrar a frequência da emissora sintonizada.
- 6 Repita os passos de 1 a 5 acima para cada emissora a ser memorizada.  
**Se você desejar trocar as emissoras de memória,** repita os mesmos passos descritos acima.

#### ADVERTÊNCIA:

- Mesmo se o cabo de força do aparelho for retirado da tomada ou se faltar energia elétrica, as emissoras serão mantidas na memória por 24 horas. Entretanto, se as emissoras forem apagadas da memória, memorize-as novamente.
- A tecla AUTO PRESET do controle remoto não funciona para este modelo.

## Mudando o modo de recepção de FM

Quando uma emissora FM estéreo for sintonizada, a indicação "STEREO" se acenderá e você poderá ouvir o som com o efeito estéreo.

Se a emissora FM estéreo for ouvida com dificuldade ou com muito ruído, você deverá mudar para a posição mono. A recepção irá melhorar mas o efeito estéreo desaparecerá.

Aperte a tecla FM MODE do controle remoto. A indicação MONO aparecerá no display.

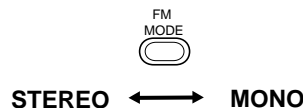

**Para retomar o efeito estéreo,** aperte a tecla FM MODE do controle remoto até que a indicação MONO desapareça do display.

# Usando o CD Player

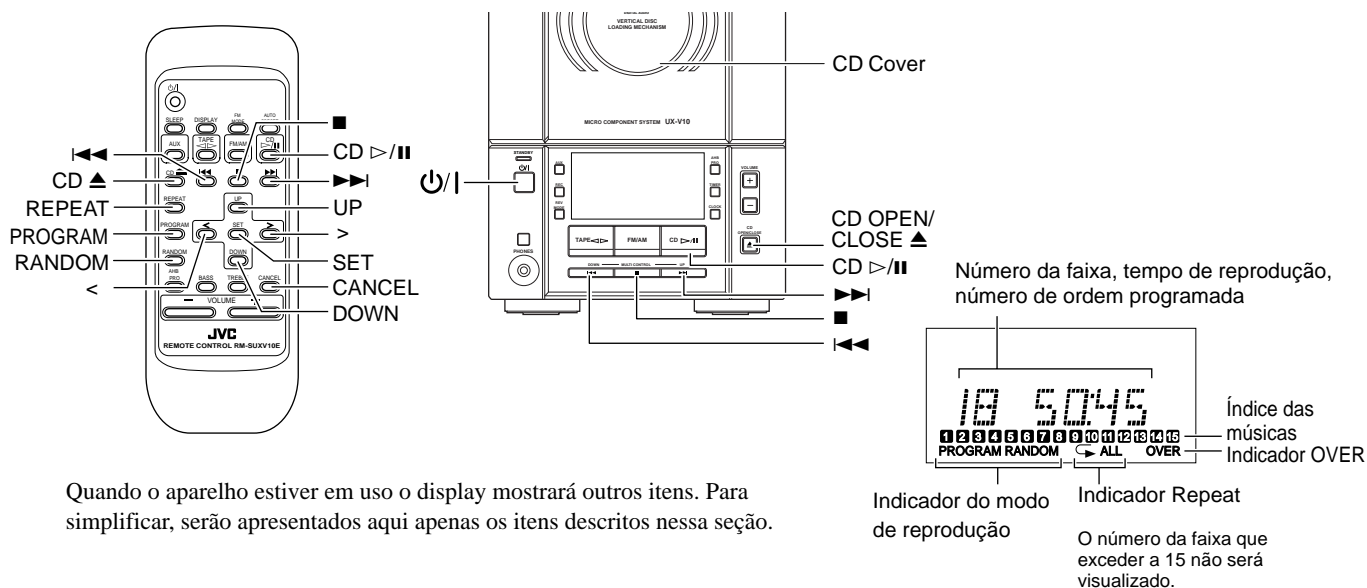

Você poderá usar as funções de Reprodução Normal, Programada, Aleatória ou Repetida. A reprodução com repetição poderá ser de uma faixa ou de todas as faixas do disco. Aqui estão as informações básicas para você reproduzir um CD e localizar diferentes faixas no CD.

## O caminho mais rápido para iniciar a reprodução do CD é através da operação com um único toque

- Aperte a tecla CD ▷/|| do aparelho ou do controle remoto.
- O aparelho liga-se automaticamente. Se houver CD no compartimento a reprodução terá início a partir da primeira faixa.
- Se não houver CD inserido, a mensagem "NO DISC" aparecerá no display e o CD Player permanecerá no modo Stop.

## Inserindo um CD

- 1 Aperte a tecla CD OPEN/CLOSE ▲ do aparelho (ou a tecla CD ▲ do controle remoto).  
A tampa do CD se abre.
- 2 Insira um CD com a face impressa voltada para fora conforme mostra o desenho. Pressione o CD na parte central até ouvir um clique.

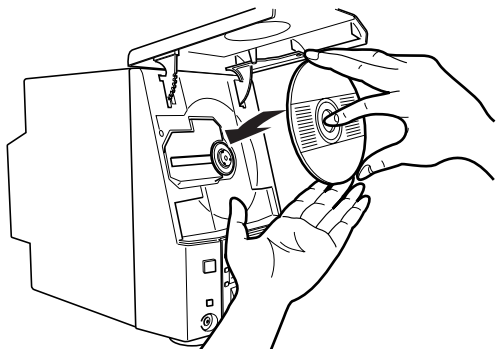

- 3 Aperte novamente a tecla CD OPEN/CLOSE ▲ do aparelho (ou a tecla CD ▲ do controle remoto) para fechar a tampa do CD.

- Você poderá fechar a tampa do CD e iniciar a reprodução com o pressionamento da tecla CD ▷/||.
- Você poderá reproduzir discos de 8 cm sem o uso de adaptador.
- Quando um CD com 16 faixas ou mais for inserido, o indicador OVER aparecerá no display.
- Se o CD não pode ser reproduzido corretamente (por estar arranhado por exemplo), a mensagem "NO DISC" aparecerá no display e o CD permanecerá no modo Stop.
- Você poderá inserir um CD no compartimento enquanto estiver ouvindo outra fonte.

### ADVERTÊNCIA:

- NÃO tente abrir ou fechar a tampa do CD com as mãos. Isto poderá danificá-la.
- Quando inserir ou retirar um CD, não deixe que ele caia. Tome cuidado para não arrANHAR a tampa do CD com as unhas.

## Retirando um CD

Retire o CD conforme indicado abaixo.

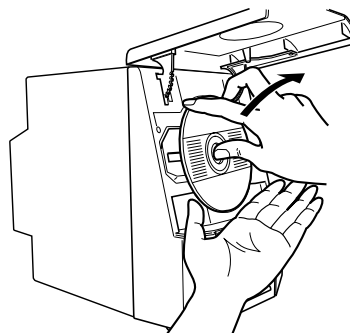

## Utilização básica do CD Player — Reprodução Normal

### Reproduzindo um CD

1 Insira um CD.

2 Aperte a tecla CD ▷/||.

A primeira faixa do CD será reproduzida.

Número da faixa 01 0005  
Tempo de reprodução

- O número da faixa que já foi reproduzida desaparece do índice de músicas.
- A reprodução do CD pára automaticamente após a reprodução da última faixa.

**Para interromper a reprodução do CD**, aperte a tecla ■.

As seguintes informações do CD serão visualizadas:

número total de faixas 18 50:45 tempo total de reprodução

**Para interromper a reprodução e retirar o CD**, aperte a tecla CD OPEN/CLOSE ▲ do aparelho ou a tecla CD ▲ do controle remoto para abrir a tampa do CD. Em seguida, retire o CD.

**Para obter uma pausa**, aperte a tecla CD ▷/||. A indicação de tempo de reprodução do CD começa a piscar.

**Para cancelar a pausa**, aperte a mesma tecla novamente. A reprodução continua a partir do ponto do início da pausa.

### Selecionando uma faixa

Durante a reprodução, aperte as teclas ◀◀ ou ▶▶ (ou as teclas <, >, DOWN ou UP do controle remoto) para selecionar a faixa desejada. A faixa selecionada é reproduzida.

- Aperte uma vez a tecla ▶▶ (ou as teclas > ou UP do controle remoto) para saltar para o início da próxima faixa.
- Aperte a tecla ◀◀ (ou as teclas < ou DOWN do controle remoto) para saltar para o início da faixa que está sendo reproduzida. Aperte-a rapidamente duas vezes para saltar para o início da faixa anterior.
- Quando a tecla > ou < do controle remoto for mantida pressionada, as faixas serão saltadas rapidamente.

### Localizando uma passagem dentro da faixa

Durante a reprodução, mantenha pressionada as teclas ◀◀ ou ▶▶ (ou as teclas DOWN ou UP do controle remoto) para localizar rapidamente o trecho da faixa desejado. Quando localizar o ponto desejado, solte a tecla.

## Programando a ordem de reprodução das faixas

Você poderá reproduzir as faixas na ordem programada **usando o controle remoto**.

- Você poderá programar até 20 faixas na ordem que desejar incluindo a mesma faixa, se desejar.
- A programação será possível somente com o CD Player no modo Stop (parado).

1 Insira um CD.

2 Aperte a tecla CD ▷/||.

3 Aperte a tecla ■ para parar o CD.

4 Aperte a tecla PROGRAM.

O aparelho entra no modo de programação e o indicador PROGRAM se acende no display.



5 Aperte a tecla > ou < para selecionar a faixa a ser programada.

Tecla >: aumenta o número das faixas de 1 em 1.

Tecla <: diminui o número das faixas de 1 em 1.

- Quando a tecla > ou < for mantida pressionada, os números das faixas mudarão rapidamente.

6 Aperte a tecla SET.

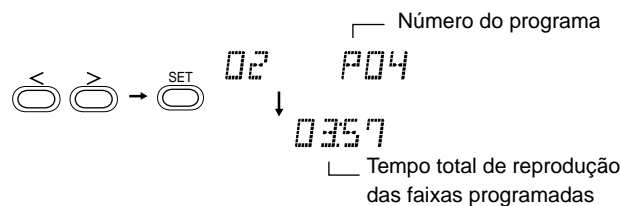

7 Repita os passos 5 e 6 para selecionar outras faixas para a programação.

Você poderá ver o tempo total das faixas programadas e os seus respectivos números no índice de músicas.

8 Aperte a tecla CD ▷/||.

As faixas são reproduzidas na ordem em que foram programadas.

- Durante a reprodução programada você poderá saltar para o início de outra faixa programada apertando as teclas ◀◀ ou ▶▶ (ou as teclas <, >, DOWN ou UP do controle remoto).

- Para interromper a reprodução, aperte uma vez a tecla ■.

**Para verificar as faixas programadas enquanto o CD Player está parado**, aperte a tecla PROGRAM; as faixas aparecerão sucessivamente no display na ordem em que foram programadas.

**Para apagar todas as faixas programadas enquanto o CD Player está parado**, aperte a tecla ■. O pressionamento da tecla ▲ do controle remoto (ou da tecla CD OPEN/CLOSE ▲ do aparelho) para abrir a tampa do CD também apaga todas as faixas programadas.

**Para sair do modo de programação enquanto o CD Player está parado**, aperte a tecla ■. O indicador PROGRAM desaparecerá do display e todas as faixas programadas serão apagadas.

#### Notas:

- Se o tempo total de reprodução das faixas programadas exceder a 99 minutos e 59 segundos, a mensagem “--- : ---” aparecerá no display.
- Se você tentar programar a 21ª faixa, a mensagem “FULL” aparecerá no display por aproximadamente 2 segundos.

### Modificando a programação

Para modificar o conteúdo da programação enquanto o CD Player está parado, basta apertar a tecla CANCEL. Cada vez que esta tecla for pressionada, a última faixa será apagada da programação. Para adicionar novas faixas a partir da última faixa programada, repita os passos de 5 a 7.

## Reprodução aleatória

As faixas poderão ser reproduzidas em ordem aleatória quando você utilizar esta modalidade.

Aperte a tecla RANDOM do controle remoto. O indicador RANDOM se acenderá no display e as faixas serão reproduzidas em ordem aleatória.

**Para saltar para a próxima faixa durante a reprodução,** aperte a tecla ►► (ou as teclas > ou UP do controle remoto) para saltar para a próxima faixa aleatória. Aperte a tecla ◀◀ (ou as teclas < ou DOWN do controle remoto) para saltar para o início da faixa que está sendo reproduzida.

**Para sair do modo de reprodução aleatória,** aperte a tecla ■.

## Repetição de faixas

Você poderá repetir uma programação, ou a faixa atual quantas vezes desejar.

Aperte a tecla REPEAT do controle remoto. O indicador de repetição muda conforme indicado abaixo.

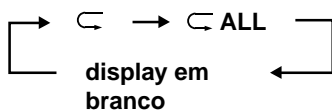

- ↶ : repete uma faixa;
- ↶ ALL : durante o modo de reprodução normal, repete todas as faixas;  
durante o modo de reprodução programada, repete todas as faixas programadas;  
durante o modo de reprodução aleatória, repete todas as faixas do CD de forma aleatória.

**Para sair do modo de repetição,** aperte a tecla REPEAT até que a indicação de repetição desapareça do display.

- Durante a reprodução aleatória a modalidade de repetição total ↶ não poderá ser selecionada.
- A modalidade de reprodução com repetição permanecerá mesmo quando você mudar o modo de reprodução.

## Travando a tampa do CD

Você poderá travar a tampa do CD para impedir que o CD seja retirado.

- Esta operação é possível somente com as teclas do aparelho.

**Para proibir a retirada do CD,** mantenha pressionada a tecla ■ enquanto pressiona a tecla ⏻/|. (Se a tampa do CD estiver aberta, feche-a primeiro.) A mensagem "LOCKED" aparecerá por um instante e a tampa do CD se travará.

**Para interromper o travamento da tampa do CD para retirar o CD,** mantenha pressionada a tecla ■ enquanto pressiona a tecla ⏻/|.

A mensagem "UNLOCKED" aparecerá por um momento e a tampa do CD se destravará.

### Nota:

- Se você tentar retirar o CD com a tampa travada, a mensagem "LOCKED" aparecerá para informar que a tampa se encontra travada.

# Usando o Cassette Deck (Ouvindo uma fita)

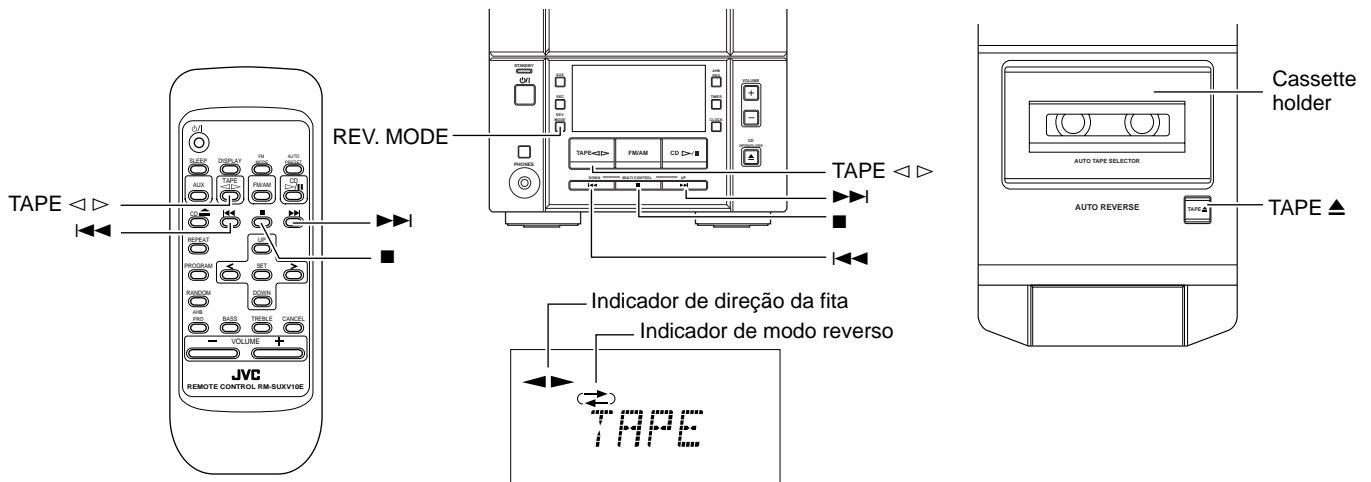

Quando o aparelho estiver em uso o display mostrará outros itens. Para simplificar, serão apresentados aqui apenas os itens descritos nessa seção.

O Cassette Deck permite gravar e reproduzir fitas de áudio.

- Com o Sistema Automático de Detecção de Fita, você poderá ouvir fitas do tipo I, II ou IV sem a necessidade de realizar qualquer ajuste.

Não recomendamos o uso de fitas com duração superior a 120 minutos, uma vez que pode haver deterioração de suas características com maior facilidade, obstruindo o funcionamento adequado dos roletes e cabrestantes (capstans).

## Reprodução com um único toque ---

Pressionando a tecla TAPE < > do controle remoto, o aparelho se ligará, a mensagem "TAPE" aparecerá no display e, se houver fita no Deck, a reprodução terá início. Se não houver fita no compartimento, o aparelho permanecerá ligado aguardando que uma fita seja colocada dentro do compartimento de fita ou que outra função seja selecionada.

## 4 Aperte a tecla TAPE < >.

A fita será reproduzida na direção mostrada pelo indicador de direção da fita.

## 5 Se você desejar mudar a direção de reprodução da fita, aperte novamente a tecla < > .

O outro indicador de direção da fita se acenderá e a fita mudará a direção de reprodução.

**Para interromper a reprodução,** aperte a tecla ■ .

**Para retirar a fita,** pare a fita e aperte a tecla TAPE ▲ do aparelho.

## Para bobinar a fita rapidamente -----

- Aperte as teclas ►► ou ◄◄ para bobinar rapidamente a fita.
  - O Cassette Deck irá parar automaticamente quando o final da fita for atingido.

## Reprodução normal

Quando o aparelho estiver ligado, você poderá usar o procedimento básico:

- 1 Aperte a tecla TAPE ▲ do aparelho.
- 2 Quando a tampa do cassete se abrir, insira a fita com a face exposta voltada para você.
  - Se a tampa do cassete não estiver aberta, aperte novamente a tecla TAPE ▲.

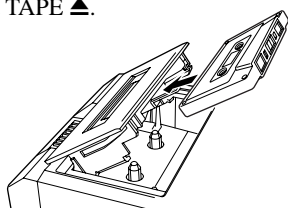

- 3 Feche a tampa suavemente até ouvir um clique.

## Modo Reverso

Você poderá ajustar o Deck para reproduzir somente um lado da fita, ambos os lados uma vez ou ambos os lados continuamente.

Aperte a tecla REV. (reverso) MODE do aparelho.

Cada vez que esta tecla é pressionada o indicador muda conforme indicado abaixo.

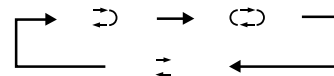

- ◄ : o Cassette Deck pára automaticamente após a reprodução de ambos os lados (pára quando a reprodução na direção reversa ◄ chegar ao final);
- ↻ : o Cassette Deck reproduz continuamente ambos os lados da fita até que a tecla ■ seja pressionada;
- ◄► : o Cassette Deck pára automaticamente após a reprodução de um dos lados da fita.

# Usando o Cassette Deck (Gravação)

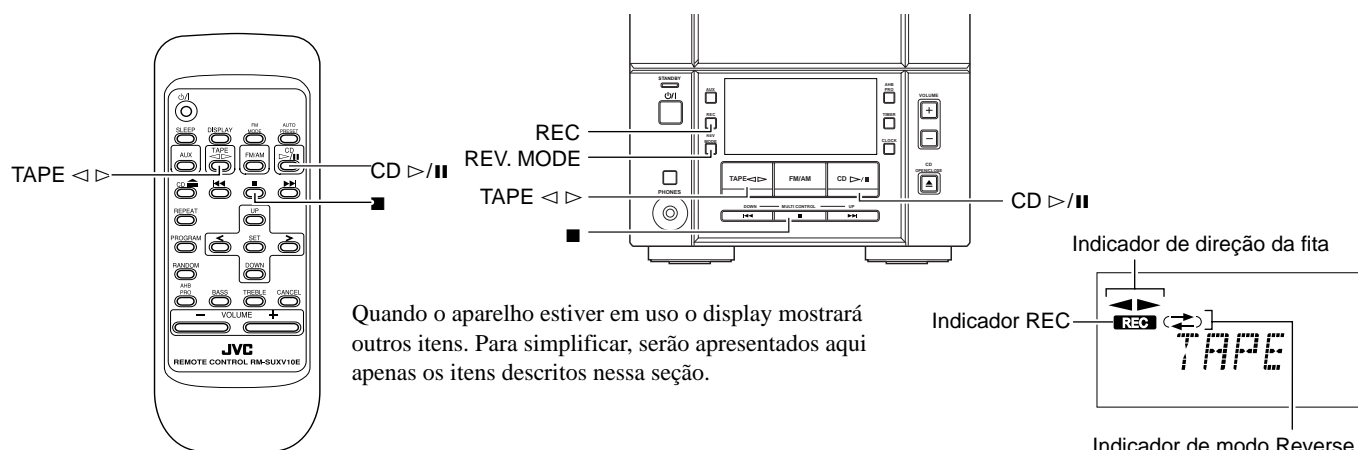

Quando o aparelho estiver em uso o display mostrará outros itens. Para simplificar, serão apresentados aqui apenas os itens descritos nessa seção.

Gravar na fita a partir de qualquer fonte sonora é muito simples. Posicione uma fita no Cassette Deck, escolha a fonte de onde vai gravar, realize um ou dois ajustes e inicie a gravação. Para cada fonte de programa o procedimento é um pouco diferente e será explicado separadamente. Porém, primeiro, veja abaixo algumas recomendações para se obter uma excelente gravação.

## Coisas que você deve saber antes de iniciar a gravação

- **Pode ser ilegal gravar ou reproduzir material de direito autoral sem o consentimento do autor.**
- Quando você desejar gravar em ambos os lados da fita, inicie sempre pela direção (▶). Certifique-se de que o indicador de direção da fita esteja posicionado em ▶ e o modo de reversão de fita ligado. A gravação da fita irá parar automaticamente após a gravação do lado reverso (◀).
- O nível de gravação é ajustado automaticamente. Desta forma, nem o controle de volume do aparelho nem os ajustes de efeito sonoro afetam o nível de gravação. Por isso, durante a gravação, você poderá mudar o volume e alterar o efeito sonoro sem afetar o nível de gravação.
- Duas pequenas lingüetas localizadas na parte de trás da fita, uma para o lado A e outra para o lado B, podem ser removidas para proteger a fita contra gravação acidental.

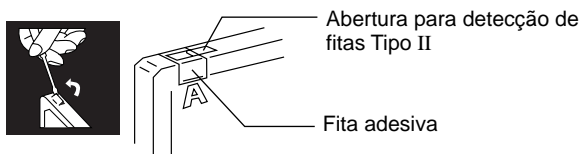

- Para gravar novamente as fitas cujas lingüetas foram removidas, você deverá primeiro cobrir estes orifícios com fita adesiva. Preste atenção quando usar fitas tipo II, cubra somente uma parte do orifício da fita. A outra parte do orifício (abertura para detecção de fitas tipo II) é utilizada para a identificação do tipo de fita que está sendo utilizada.
- Fitas tipo I e Tipo II podem ser usadas para gravação.

**Nota:** No início e no final destas fitas cassetes existe uma fita branca que não é gravável. Desta forma, quando realizar gravações de CD ou de emissora de rádio, certifique-se de enrolar a fita até a parte gravável.

## ADVERTÊNCIA:

Se a gravação ficou com muito ruído ou estática, significa que o aparelho está muito próximo da TV. Neste caso, desligue a TV ou aumente a distância entre ela e o aparelho.

## Gravação básica

Você poderá gravar de qualquer fonte para a fita:

- 1 Insira uma fita nova ou apagada no compartimento de fita.
  - 2 Se você desejar gravar em ambos os lados da fita, aperte a tecla REV. MODE do aparelho até que a indicação ↻ se acenda.
    - Quando usar o modo Reverso, insira a fita de modo que ela seja gravada a partir da direção ▶.
  - 3 Verifique a direção de gravação da fita. O indicador de direção da fita deve estar na mesma posição da fita posicionada no Cassette Deck. Se a posição estiver diferente, aperte a tecla TAPE ◀▶ para corrigir a direção e depois aperte a tecla ■ para parar a fita.
  - 4 Prepare a fonte. Por exemplo, sintonizando uma emissora de rádio ou ligando o equipamento auxiliar conectado.
- Nota:** Para gravar de CD, consulte a seção “Gravação Direta de CD” na página 15.
- 5 Aperte a tecla REC do aparelho. O indicador REC se acenderá e o aparelho iniciará a gravação.

## Notas sobre o uso do modo Reverso na gravação

Quando gravar no modo Reverso, o aparelho irá parar automaticamente quando a fita atingir o final da direção reversa ◀. Para gravar ambos os lados da fita, certifique-se que a direção de gravação para a fita inserida seja para frente ▶ e que o indicador de direção da fita também esteja na mesma posição (▶) antes de iniciar a gravação.

Para cancelar a gravação a qualquer momento

Aperte a tecla ■.

## Gravação Direta de CD

Todo o CD pode ser gravado na fita na ordem de reprodução do CD ou de acordo com a ordem de programação que você realizou.

- 1 Insira uma fita nova ou desgravada no Cassette Deck.
- 2 Insira um CD.
- 3 Aperte a tecla ▷/|| .
- 4 Aperte a tecla ■ .
  - Se você deseja gravar somente determinadas faixas, programe-as antes de iniciar a gravação. Você poderá verificar o tempo total de reprodução no display durante a programação. (Consulte a página 11.)
- 5 Se você deseja gravar em ambos os lados da fita, aperte a tecla REV. MODE até que o indicador ⇄ se acenda.
  - Certifique-se que a direção de gravação para a fita e o indicador de Direção da Fita estejam corretos. (Consulte a seção “Notas sobre o uso do modo reverso para a gravação” na página 14.)
- 6 Selecione se deseja obter pausas entre as músicas gravadas.
  - Se não fizer nada, espaços de aproximadamente 4 segundos serão inseridos entre as músicas gravadas.
  - Se você não quer deixar espaços entre as músicas, siga o procedimento descrito abaixo antes de prosseguir.  
**Aperte duas vezes a tecla ▷/|| .**  
O CD Player entra em pausa.
- 7 Aperte a tecla REC do aparelho.  
O indicador REC se acende e o aparelho inicia a gravação.
  - Quando a gravação de CD para a fita é realizada com o modo Reverso acionado:  
se o som da última música do primeiro lado é gravado por mais de 12 segundos e a fita acaba antes de terminar a música, o final desta música será gravado no outro lado da fita.  
Se a última música foi gravada no primeiro lado da fita por menos de 12 segundos (devido o final da fita ter sido atingido), ela será novamente gravada no outro lado da fita desde o seu início.
  - Após o CD Player ter reproduzido todas as faixas do CD ou todas as faixas programadas, a fita pára automaticamente.

**Para parar a gravação a qualquer momento**, aperte a tecla ■ .  
A fita pára após 4 segundos.

**Nota:** Quando o "SLEEP Timer" é ajustado durante a Gravação Direta de CD, tome cuidado para programar o tempo de desligamento de acordo com o tempo de gravação. Caso contrário, o aparelho será desligado antes do final da gravação.

## Gravação com um único toque -----

- 1 Insira uma fita nova ou desgravada no Cassette Deck.
- 2 Reproduza a faixa do CD que você deseja gravar.
- 3 Aperte a tecla REC do aparelho.  
O CD Player volta a reproduzir o início da música e inicia a gravação na fita. Após a gravação, o CD Player e o Cassette Deck param automaticamente.

# Usando o Equipamento Externo

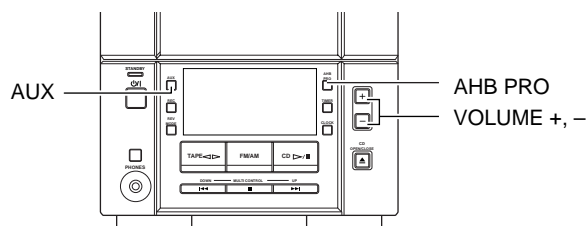
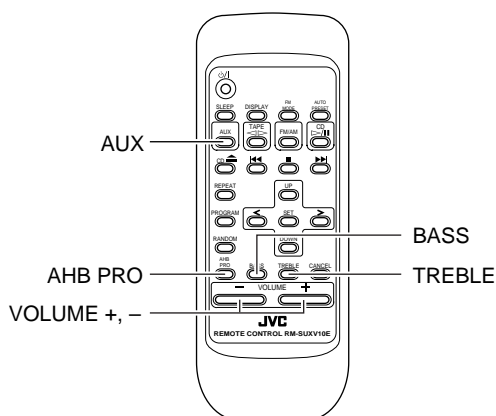

## Ouvindo o equipamento externo

Você poderá ouvir o equipamento externo como um MD, a saída de áudio da TV ou de um videocassete.

■ Primeiro verifique se o aparelho externo está corretamente conectado ao aparelho. (Veja a página 4.)

- 1 Ajuste o controle de VOLUME para a posição mínima.
- 2 Aperte a tecla MD/AUX.  
A mensagem "AUX" aparecerá no display.

AUX

- 3 Inicie a reprodução do equipamento externo.
- 4 Ajuste o VOLUME para o nível desejado.
- 5 Utilize os efeitos sonoros, se desejar.
  - Aperte a tecla AHB PRO para reforçar os sons graves.
  - Aperte a tecla BASS/TREBLE do controle remoto para ajustar os graves e agudos. (Veja a seção "Controlando a Tonalidade (Graves/Agudos)" na página 7.)

**Para sair do modo MD/AUX**, selecione outra fonte.

**Nota:** Para operar o equipamento externo, consulte o manual de instruções do mesmo.

# Usando os Timers

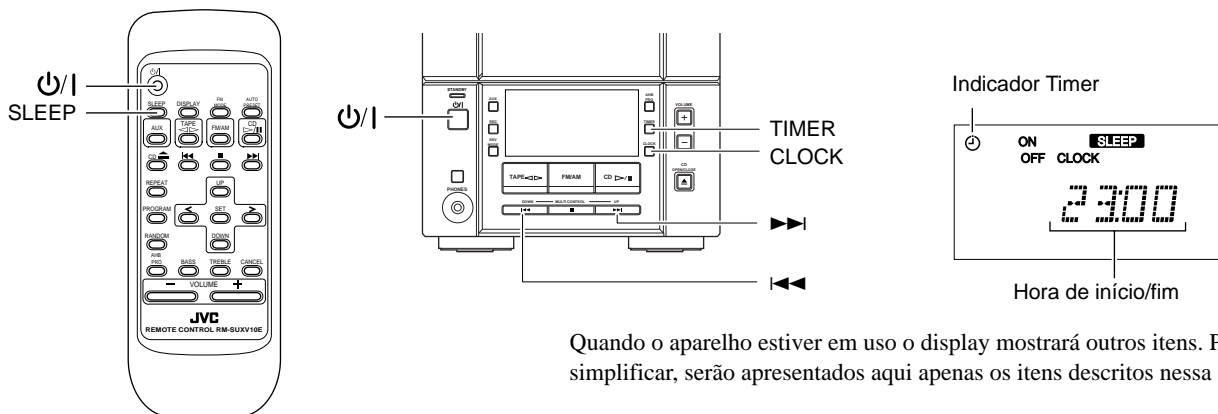

Quando o aparelho estiver em uso o display mostrará outros itens. Para simplificar, serão apresentados aqui apenas os itens descritos nessa seção.

O Timer permite controlar as funções de reprodução e gravação automaticamente.

## Ajuste do Relógio

- Quando o cabo de força do aparelho é ligado na tomada, o indicador CLOCK começa a piscar no display. O relógio pode ser ajustado com o aparelho ligado ou desligado.

### Notas:

- O relógio deve estar corretamente ajustado para o funcionamento dos Timers.
- O procedimento de ajuste do relógio deve ser completado dentro de 2 minutos. Caso contrário, o ajuste será apagado e deverá ser refeito desde o início.

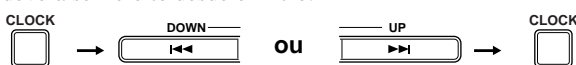

(Por 2 segundos)

- 1 Aperte a tecla CLOCK do aparelho por mais de 2 segundos.

Os dígitos de hora piscarão rapidamente no display.

- 2 Aperte as teclas ►►► ou ◀◀◀ para ajustar a hora.

Pressione a tecla ►►► para avançar a hora e a tecla ◀◀◀ para retroceder. Mantenha a tecla pressionada para mover rapidamente a hora.

- 3 Aperte a tecla CLOCK.

Os dígitos de minutos piscarão no display.

- 4 Aperte as teclas ►►► ou ◀◀◀ para ajustar os minutos.

Pressione a tecla ►►► para avançar os minutos e a tecla ◀◀◀ para retroceder. Mantenha a tecla pressionada para mover rapidamente os minutos.

- 5 Aperte novamente a tecla CLOCK.

A hora selecionada é ajustada e os segundos iniciam a contagem a partir de 0 (zero).

### ADVERTÊNCIA:

Se o cordão de força for retirado da tomada ou se faltar energia elétrica, o ajuste do relógio será perdido. Neste caso, ajuste novamente o relógio e depois os Timers.

**Nota:** O relógio poderá adiantar ou atrasar 1 ou 2 minutos por mês.

## Timer Diário (Daily)

Uma vez ajustado o Timer diário poderá ser ativado todos os dias no mesmo horário. Este ajuste poderá ser desligado e ligado sempre que você desejar.

O indicador Timer aparecerá no display quando o ajuste do temporizador diário estiver ligado.

### Notas:

- Realize cada ajuste dentro de 30 segundos. Caso contrário, o ajuste será cancelado e deverá ser realizado novamente desde o início.
- O relógio deve estar ajustado corretamente para o funcionamento dos Timers.

Se o relógio não estiver ajustado, o indicador CLOCK piscará no display quando a tecla TIMER for pressionada por mais de 2 segundos e depois alternará entre "ADJUST" e "CLOCK" por aproximadamente 5 segundos.

- 1 Aperte a tecla TIMER do aparelho por mais de 2 segundos.

O indicador ON se acenderá e depois os dígitos de hora começarão a piscar (por exemplo: 12:00).

Ⓞ ON



- 2 Ajuste a hora de ligar (exemplo: 12:15)

Aperte as teclas ►►► ou ◀◀◀ do aparelho para ajustar a hora de ligar.

Pressione a tecla ►►► para avançar a hora e a tecla ◀◀◀ para retroceder. Mantenha a tecla pressionada para mover a hora rapidamente. Aperte a tecla TIMER para ajustar os minutos.

Ⓞ ON

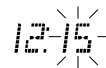

- 3 Ajuste a hora de desligar (exemplo: 13:15)

1. Aperte a tecla TIMER do aparelho.

Os dígitos da hora atual de desligamento piscam e depois o indicador OFF se acende no display.

Ⓞ OFF



2. Aperte as teclas ►►► ou ◀◀◀ no aparelho para ajustar a hora do desligamento.

Aperte a tecla ►►► para avançar a hora e a tecla ◀◀◀ para retroceder. Mantenha a tecla pressionada para mudar a hora rapidamente. Aperte novamente a tecla TIMER para ajustar os minutos.

Ⓞ OFF



#### 4 Seleccione a fonte musical.

1. Aperte a tecla TIMER do aparelho.  
A mensagem "TUNER" começa a piscar.
2. Aperte as teclas ►► ou ◄◄ para selecionar a fonte de música que você deseja ouvir.  
O display muda conforme indicado abaixo.

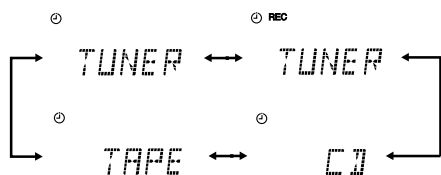

#### 5 Ajuste o nível de volume.

1. Aperte a tecla TIMER do aparelho.  
O nível de volume atual começa a piscar.
2. Aperte as teclas ►► ou ◄◄ para selecionar o nível de volume.  
-- : o nível de volume atual poderá ser usado;  
0 a 40 : quando o Timer ligar o aparelho, o nível de volume será conforme ajustado.



#### 6 Aperte a tecla TIMER do aparelho.

O ajuste do timer está completo e o display retoma as indicações de antes do início do ajuste do timer. A indicação do timer permanece acesa.

#### 7 Antes de desligar o aparelho, prepare a fonte de música selecionada no item 4.

TUNER: sintonize a emissora.

REC TUNER: veja a seção "Ajustando a Gravação Temporizada".

CD: insira um CD.

TAPE: insira uma fita.

#### 8 Aperte a tecla para desligar o aparelho.

**Para cancelar o Timer**, pressione a tecla TIMER por mais de 2 segundos. O indicador Timer desaparece do display.

**Para reativar o Timer**, pressione a tecla TIMER por mais de 2 segundos para acender o indicador Timer. Em seguida, mantenha a mesma tecla pressionada até que o display retome as indicações anteriores. O indicador Timer permanece aceso.

**Para confirmar os ajustes do Timer**, apague o relógio do display pressionando uma vez a tecla TIMER. Em seguida, mantenha pressionada esta mesma tecla por mais de 2 segundos. Pressione repetidamente a tecla TIMER para visualizar os ajustes atuais do Timer (hora de ligar, hora de desligar, fonte e volume). Aperte a tecla TIMER para ajustar novamente o Timer.

**Para mudar os ajustes do Timer**, repita os procedimentos de ajuste desde o início.

- Quando o Timer for acionado o indicador do relógio começará a piscar.

#### ADVERTÊNCIA:

Se o cabo de força do aparelho for desligado da tomada ou se faltar energia elétrica, o temporizador será apagado. Antes de ajustar o Timer, ajuste novamente o relógio.

## Ajustando a Gravação Temporizada

Com a gravação temporizada você poderá gravar na fita a partir do rádio automaticamente.

### Como funciona a gravação temporizada

O aparelho é ligado automaticamente, sintoniza a última emissora de rádio que foi ouvida e inicia a gravação quando atingir a hora determinada. Ao atingir a hora de desligar, o aparelho se desligará automaticamente (standby).

Os ajustes do Timer permanecem na memória até que sejam mudados.

#### Notas:

- Realize cada etapa em 30 segundos. Caso contrário, os ajustes serão apagados e o procedimento deverá ser refeito desde o início.
- O relógio deverá estar corretamente ajustado para o funcionamento do Timer. Se o relógio não foi ajustado, o indicador CLOCK começará a piscar quando a tecla TIMER for pressionada por mais de 2 segundos. Em seguida, o display se alternará entre as indicações "ADJUST" e "CLOCK" por cerca de 5 segundos.

#### 1 Aperte a tecla para ligar o aparelho.

#### 2 Sintonize a emissora desejada.

Veja a página 8.

#### 3 Pressione a tecla TIMER do aparelho por mais de 2 segundos.

O indicador ON se acende e a hora de ligar começa a piscar no display. (Exemplo: 12:00).



#### 4 Ajuste a hora de ligar (exemplo: 12:15)

Aperte as teclas ►► ou ◄◄ do aparelho para ajustar a hora de ligar.

Pressione a tecla ►► para avançar a hora e a tecla ◄◄ para retroceder. Mantenha a tecla pressionada para mover a hora rapidamente. Aperte a tecla TIMER para ajustar os minutos.

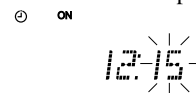

#### 5 Ajuste a hora de desligar (exemplo: 13:15)

1. Aperte a tecla TIMER do aparelho.

Os dígitos da hora atual de desligamento piscam e depois o indicador OFF se acende no display.

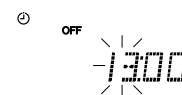

2. Aperte a tecla ►► ou ◄◄ no aparelho para ajustar a hora do desligamento.

Aperte a tecla ►► para avançar a hora e a tecla ◄◄ para retroceder. Mantenha a tecla pressionada para mudar a hora rapidamente. Aperte novamente a tecla TIMER para ajustar os minutos.

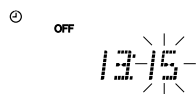

#### 6 Aperte a tecla TIMER do aparelho.

- 7 Aperte as teclas ►► ou ◀◀ até os indicadores "TUNER" e REC se acenderem no display. O display muda conforme indicado abaixo.

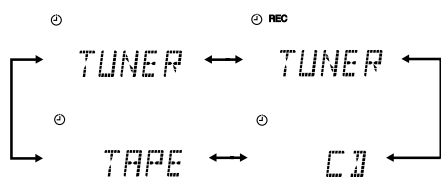

- 8 Ajuste o nível de volume.
1. Aperte a tecla TIMER do aparelho. O nível de volume atual começa a piscar no display.
  2. Aperte as teclas ►► ou ◀◀ para selecionar o nível de volume desejado.
    - : o nível de volume atual poderá ser usado;
    - 0 a 40 : quando o Timer ligar o aparelho, o volume será ajustado automaticamente para o nível selecionado.

**Para reduzir totalmente o volume durante a gravação temporizada,** reduza o nível do volume para "0."

- 9 Aperte a tecla TIMER do aparelho. O ajuste do timer está completo e o display retoma as indicações de antes do início do ajuste do timer. A indicação do timer permanece acesa.
- Nota:** Se você mudar de emissora antes de desligar o aparelho, a última emissora sintonizada será gravada.

- 10 Insira uma fita em branco ou apagada no Cassette Deck.
- Certifique-se que o comprimento da fita seja o suficiente para a gravação.

- 11 Aperte a tecla para desligar o aparelho.

**Para cancelar o Timer,** pressione a tecla TIMER por mais de 2 segundos. O indicador Timer desaparece do display.

**Para reativar o Timer,** pressione a tecla TIMER por mais de 2 segundos para acender o indicador Timer. Em seguida, mantenha a mesma tecla pressionada até que o display retome as indicações anteriores. O indicador Timer permanece aceso.

**Para confirmar os ajustes do Timer,** apague o relógio do display pressionando uma vez a tecla TIMER. Em seguida, mantenha esta mesma tecla pressionada por mais de 2 segundos. Pressione repetidamente a tecla TIMER para visualizar os ajustes atuais do Timer (hora de ligar, hora de desligar, fonte e volume). Aperte a tecla TIMER para ajustar novamente o Timer.

**Para mudar os ajustes do Timer,** repita os procedimentos de ajuste desde o início.

- Quando o Timer for acionado o indicador do relógio começará a piscar.

**Nota:** Se o aparelho for ligado na hora de acionar a gravação temporizada, ela não funcionará.

#### ADVERTÊNCIA:

Se o cabo de força do aparelho for desligado da tomada ou se faltar energia elétrica, o Timer será apagado. Antes de ajustar o Timer, ajuste novamente o relógio.

## Ajustando o Sleep Timer

Durante a reprodução de uma fonte, use esta função para desligar o aparelho após um determinado tempo de audição. Através dessa função você poderá adormecer tranquilamente ouvindo música, com a segurança de que o aparelho se desligará e não ficará funcionando a noite toda.

- O ajuste do Sleep Timer poderá ser realizado somente quando o aparelho estiver ligado.

**Nota:** O relógio deve estar ajustado corretamente para o funcionamento dos Timers. Se o relógio não estiver ajustado, o indicador CLOCK piscará no display quando a tecla TIMER for pressionada por mais de 2 segundos e depois alternará entre "ADJUST" e "CLOCK" por aproximadamente 5 segundos.

- 1 Inicie a reprodução do CD, fita ou sintonize uma emissora de rádio.
- 2 Aperte a tecla SLEEP do controle remoto. O indicador SLEEP se acenderá no display.
- 3 Ajuste o tempo (em minutos) de audição até que o aparelho se auto desligue.
  - Cada vez que a SLEEP for pressionada, o tempo dado em minutos aparece no display na seguinte seqüência:

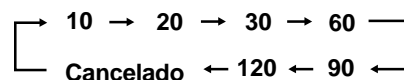

Após a função Sleep Timer ter sido ajustada a indicação de minutos irá parar de piscar e o display retomará a condição anterior ao ajuste.

O aparelho está ajustado para desligar após o tempo pré determinado.

#### Para confirmar o tempo do Sleep Timer

Quando a tecla SLEEP é pressionada, o tempo restante de audição é visualizado.

#### Para cancelar o Sleep Timer

Aperte a tecla SLEEP até que o indicador SLEEP desapareça do display.

O desligamento do aparelho também cancela o Sleep Timer.

# Cuidados e Manutenção

Manuseie os seus CDs com cuidado para que eles durem por muito tempo.

## Discos Compactos



- Somente os CDs utilizados com esta marca podem ser utilizados em seu produto.

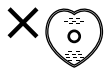

A utilização de CDs de forma irregular (coração, octogonal, etc.), podem danificar o aparelho.

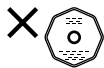

- Remova o CD do estojo segurando-o pelas bordas e pressionando o orifício central.
- Não toque a superfície brilhante do CD, nem dobre-o.



- Cultive o hábito de sempre armazenar os CDs nos estojos após o uso. Desta forma você estará evitando que eles se danifiquem.

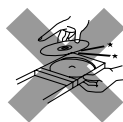

- Tome cuidado para não arranhar a superfície do disco ao colocá-lo em seu estojo.
- Evite expor os discos diretamente aos raios solares, às temperaturas extremas e à umidade.



- A reprodução de um disco sujo pode acarretar mal funcionamento. Limpe-o com um pano macio, sempre do centro para a borda.

**ATENÇÃO:** Não utilize solventes (por exemplo, limpadores de CDs convencionais, thinner, benzina, etc.) para limpar os CDs.

## Notas Gerais

Em geral, você obterá melhor desempenho do seu aparelho mantendo limpos os seus CDs.

- Guarde os CDs em suas capas e mantenha-os dentro de armários ou estantes.
- A tampa do compartimento do CD deve permanecer fechada quando não estiver em uso.

## Limpeza da lente

Se a lente do CD está suja ou úmida o som poderá ser prejudicado por interrupções e outras falhas.

Abra a tampa do compartimento do CD e limpe-a conforme ilustrado abaixo.

- Use um soprador (vendido em lojas de equipamentos fotográficos) para soprar e eliminar a poeira da lente.

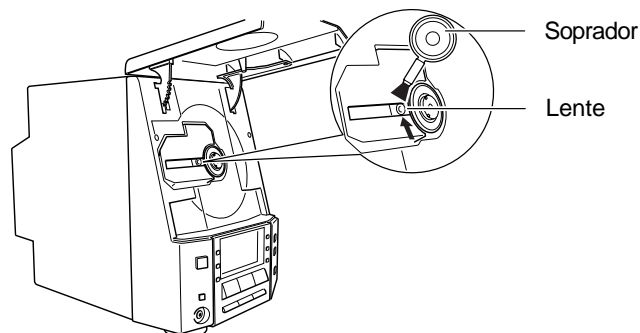

- Se houver marcas de impressões digitais, etc., sobre a lente, limpe-a suavemente com um cotonete seco.

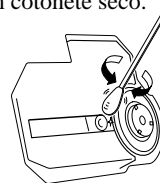

## Condensação de Umidade

Poderá haver condensação de umidade sobre as lentes nas seguintes condições:



- Após ligar o aparelho em um ambiente excessivamente quente.
- Em um ambiente úmido.
- Ao ser transportado diretamente de um lugar frio para um lugar aquecido.

Se isso acontecer, o aparelho pode apresentar problemas de funcionamento. Elimine a umidade deixando-o ligado por algumas horas. Em seguida, retire o cabo de alimentação da tomada e, depois, torne a ligá-lo.



- As fitas com folga podem enroscar-se no mecanismo de tração. Além disso, podem esticar e quebrar. Para evitar que as fitas se danifiquem, enrole-as para eliminar a folga.



- Não toque a superfície da fita.



- Não guarde as fitas em:
  - lugares empoeirados;
  - expostas aos raios solares ou próximas a fontes de calor;
  - perto da TV ou das caixas acústicas;
  - perto de campos magnéticos.

## Cassette Deck

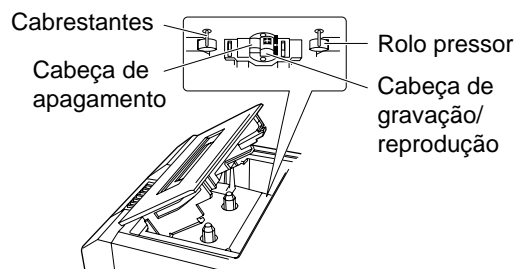

- Se as cabeças, cabrestantes ou rolos estiverem sujos, poderá ocorrer o seguinte:
  - perda na qualidade sonora;
  - interrupção no som;
  - desaparecimento;
  - apagamento incompleto;
  - dificuldade na gravação.
- Para evitar que isso ocorra, limpe periodicamente as peças indicadas na figura. Para isso, utilize um cotonete umedecido em álcool.



- Se as cabeças se magnetizarem, haverá perda nas altas frequências e aumento significativo de ruído.
- Para desmagnetizar as cabeças, desligue o aparelho e utilize um desmagnetizador (encontrado em lojas especializadas do ramo).

# Correção de Problemas

- Se você encontrar problemas com o seu aparelho, verifique se a solução não se encontra na lista apresentada abaixo antes de levá-lo a um Posto de Assistência Técnica Autorizada JVC.
- Se você não conseguir resolver o problema a partir da lista fornecida ou se o aparelho estiver fisicamente danificado, procure um Posto de Assistência Técnica Autorizada JVC mais próximo de sua residência (veja relação anexa).

Sintoma	Causas Possíveis	Ação
Não sai som.	<ul style="list-style-type: none"><li>• Conexões incorretas ou frouxas.</li><li>• O fone de ouvido está conectado.</li></ul>	<ul style="list-style-type: none"><li>• Verifique todas as conexões e faça as correções. (Veja as páginas 2 – 5.)</li><li>• Retire o fone de ouvido.</li></ul>
Recepção de rádio ruim	<ul style="list-style-type: none"><li>• As antenas estão desconectadas.</li><li>• A antena Loop de AM está muito fechada para o aparelho.</li><li>• O fio de antena FM não está corretamente esticado e posicionado.</li></ul>	<ul style="list-style-type: none"><li>• Conecte a antena firmemente.</li><li>• Mude a posição e a direção da antena de Loop AM.</li><li>• Estenda totalmente o fio de Antena FM para obter a melhor recepção.</li></ul>
O CD não reproduz.	<ul style="list-style-type: none"><li>• O CD foi posicionado errado.</li></ul>	<ul style="list-style-type: none"><li>• Posicione o CD corretamente.</li></ul>
O disco pula.	<ul style="list-style-type: none"><li>• O CD está sujo ou riscado.</li></ul>	<ul style="list-style-type: none"><li>• Limpe ou substitua o CD.</li></ul>
A tampa do CD não abre nem fecha.	<ul style="list-style-type: none"><li>• O cabo de força CA não está ligado.</li></ul>	<ul style="list-style-type: none"><li>• Ligue o plugue do cabo de força na tomada.</li></ul>
A tampa do cassete não pode ser aberta.	<ul style="list-style-type: none"><li>• Durante a reprodução da fita o cabo de força foi desligado.</li></ul>	<ul style="list-style-type: none"><li>• Ligue o plugue do cabo de força e aperte a tecla . Em seguida, aperte a tecla TAPE .</li></ul>
Não é possível gravar.	<ul style="list-style-type: none"><li>• A lingüeta que protege a fita contra gravação acidental foi removida.</li></ul>	<ul style="list-style-type: none"><li>• Cubra os orifícios da fita com fita adesiva.</li></ul>
As operações estão desativadas.	<ul style="list-style-type: none"><li>• O microcontrolador interno não funciona devido a interferências elétricas externas.</li></ul>	<ul style="list-style-type: none"><li>• Desligue o plugue do cabo de força da tomada e depois ligue novamente.</li></ul>
Não é possível operar o controle remoto.	<ul style="list-style-type: none"><li>• O caminho entre o controle remoto e o sensor do aparelho está obstruído.</li><li>• As pilhas estão fracas.</li></ul>	<ul style="list-style-type: none"><li>• Remova a obstrução.</li><li>• Substitua as pilhas gastas por novas.</li></ul>

# Especificações Técnicas

## Amplificador

<b>Potência de saída</b>	44 W (22 W + 22 W) em 4 $\Omega$ (Máx.)
<b>Sensibilidade de entrada/Impedância (1 kHz)</b>	
LINE IN (AUX)	400 mV/48 k $\Omega$
<b>Sensibilidade de saída/Impedância (1 kHz)</b>	
LINE OUT	260 mV/5.8 k $\Omega$
<b>Saída óptica</b>	-21 dBm - -15 dBm
<b>Terminais de falantes</b>	4 $\Omega$ - 16 $\Omega$
<b>Phones</b>	16 $\Omega$ - 1 k $\Omega$
	0 mW - 15 mW saída por canal dentro de 32 $\Omega$

## Cassette Deck

<b>Resposta de frequência</b>	
Tipo I (Normal)	50 Hz - 14 kHz
Tipo II (CrO <sub>2</sub> )	50 Hz - 15 kHz
<b>Wow &amp; Flutter</b>	0.15% (WRMS)

## CD Player

<b>Relação Sinal/Ruído</b>	90 dB
<b>Wow &amp; Flutter</b>	Imensurável

## Sintonizador

<b>Sintonizador FM</b>	
Faixa de sintonia	87.5 MHz - 108.0 MHz
<b>Sintonizador AM</b>	
Faixa de sintonia	531 kHz - 1,710 kHz (espaçamento 9 kHz)
	530 kHz - 1,710 kHz (espaçamento 10 kHz)

## Especificação dos falantes

(cada unidade)

<b>Falantes</b>	Woofers 9 cm x 1, Tweeter 4 cm x 1
<b>Impedância</b>	4 $\Omega$
<b>Dimensões</b>	140 mm x 230 mm x 226 mm (L/A/P)
<b>Peso</b>	Aprox. 1,9 kg

## Geral

<b>Dimensões</b>	438 mm x 234 mm x 279 mm (L/A/P)
<b>Peso</b>	Aprox. 7,0 kg

## Especificações da alimentação

<b>Alimentação</b>	AC 110 V/AC 127 V/AC 230 V $\sim$ , ajustável com seletor de voltagem, 50 Hz/60 Hz
<b>Consumo</b>	50 W (ligado)
	4 W (modo Standby)

## Acessórios

Veja a página 2.

*Design e especificações técnicas sujeitos a alterações sem aviso prévio.*

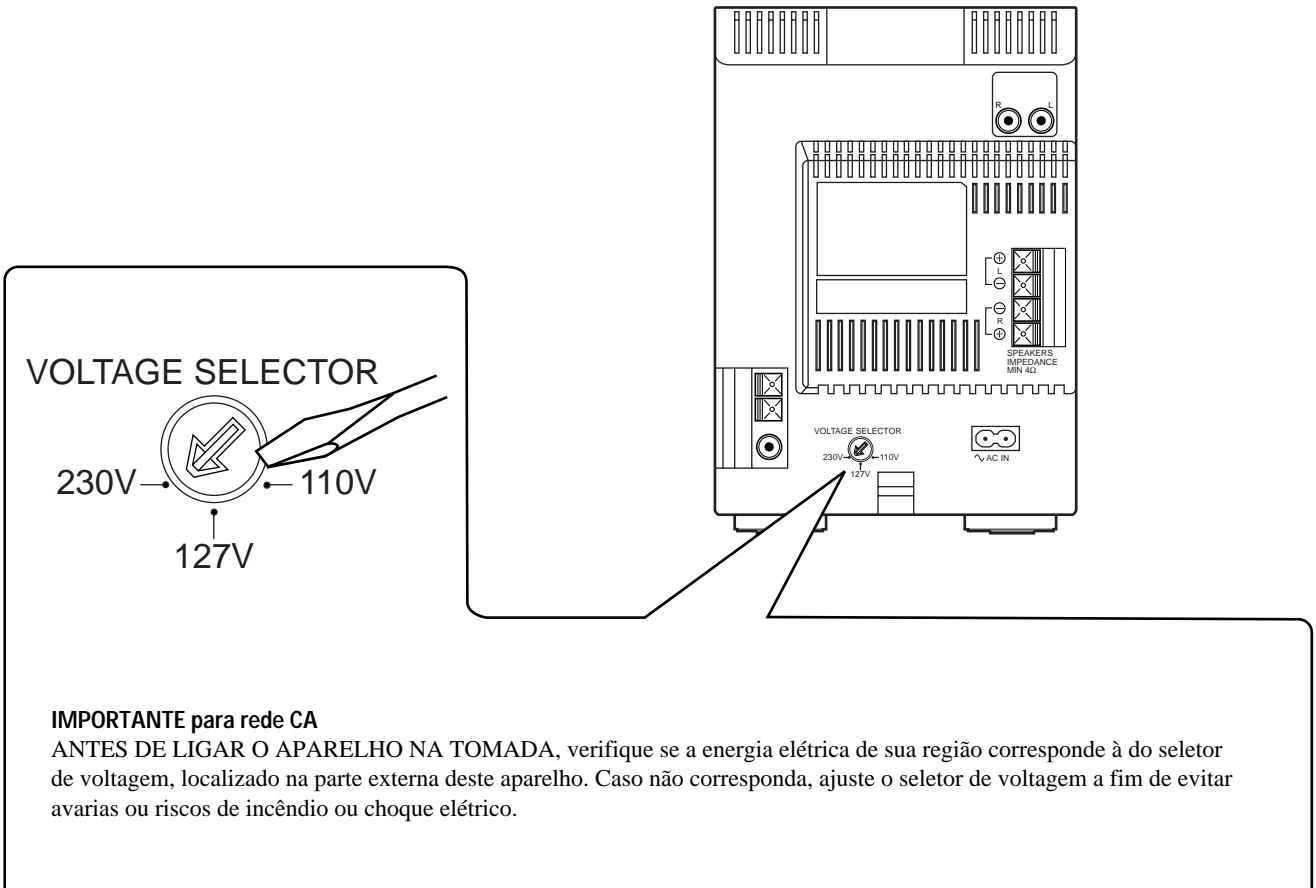

**JVC**  
 VICTOR COMPANY OF JAPAN, LIMITED

[www.jvc.com.br](http://www.jvc.com.br)