

JVC



PORTUGUÊS

CD RECEIVER

KD-G279UR

JVC

www.jvc.com.br

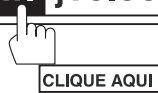

**PRODUZIDO NO
PÓLO INDUSTRIAL
DE MANAUS**



CONHEÇA A AMAZÔNIA



MP3

WMA

**COMPACT
disc
DIGITAL AUDIO
TEXT**

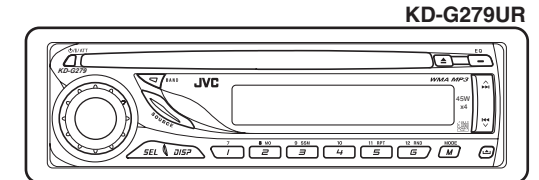
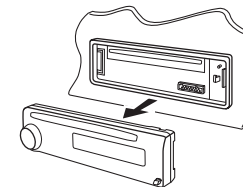

Para cancelar a demonstração do visor, consulte a página 5.

Para instalação e conexões, consulte a página 18.

Para Uso do Consumidor:

Anote abaixo o N° do Modelo e o N° de Série localizado na parte superior ou inferior do gabinete. Guarde essa informação para referência futura.

N° do Modelo _____

N° de Série _____

MANUAL DE INSTRUÇÕES E INSTALAÇÃO

BQX0338A

Agradecemos por adquirir um produto JVC. Como primeiro passo, leia cuidadosamente este manual para compreender as instruções nele contidas e obter o máximo desempenho do aparelho.

INFORMAÇÕES (E.U.A.)

Este equipamento foi submetido a testes e cumpre com as normas estabelecidas para dispositivos digitais de Classe B, em concordância com a Parte 15 das Normas FCC (Comissão Federal de Comunicações). Tais normas são projetadas para oferecer uma proteção razoável contra interferências em uma instalação residencial. Este equipamento gera, utiliza e pode produzir energia de rádio-frequência e, se não for instalado e utilizado de acordo com as instruções, pode causar interferência em rádio comunicações. Contudo, não há garantia que tais interferências não ocorram em uma instalação específica. Caso este equipamento cause interferências na recepção de rádio ou televisão, o qual pode ser determinado por meio da conexão ou desconexão do equipamento, o usuário poderá tentar corrigir tal problema seguindo uma ou mais de uma das seguintes medidas:

- Redirecione a antena receptora ou mude-a de lugar.
- Aumente a separação entre o equipamento e o receiver.
- Conecte o equipamento em uma tomada situada em um circuito diferente daquele em que o receiver está conectado.
- Consulte o distribuidor ou um técnico de rádio/TV.

IMPORTANTE PARA PRODUTOS LASER

1. PRODUTO A LASER CLASSE 1
2. **PRECAUÇÃO:** Não abra a tampa superior. Não há peças que possam ser reparadas pelo usuário no interior do aparelho; deixe que o pessoal técnico qualificado faça o reparo.
3. **PRECAUÇÃO:** Radiação à laser visível e invisível em caso de abertura ou com interbloqueio falho ou defeituoso. Evite a exposição direta ao laser.

Advertência:

Caso seja necessário operar o aparelho enquanto dirigir, fique atento para não provocar um acidente de trânsito.

Como reajustar seu aparelho



- Seus ajustes pré-estabelecidos também serão apagados.
- Qualquer disco que estiver carregado será ejetado. Tenha cuidado para não deixar cair o disco.

Como ejetar um disco de forma forçada



- Se isto não funcionar, reajuste seu aparelho.
- Tenha cuidado para não deixar o disco cair ao ejetá-lo.

Como usar a tecla M MODE

Se você pressionar M MODE, o aparelho entra em modo de funções, e então as teclas numéricas e as teclas \wedge \blacktriangleright $|/|$ \blacktriangleleft \vee funcionam como teclas de diferentes funções.

Ex.: Quando a tecla numérica 2 funciona como tecla MO (mono-aural).

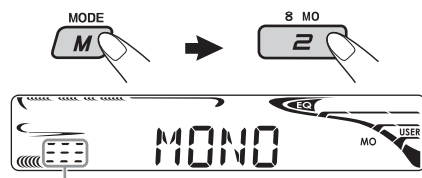

-Indicador decrescente de tempo

Para utilizar estas teclas em suas funções originais novamente após pressionar M MODE, espere 5 segundos sem pressionar nenhuma destas teclas até que os modos de funções sejam cancelados ou pressione novamente M MODE.

C Conexão do amplificador ou subwoofer externo

- Você pode conectar um amplificador para melhorar o sistema estéreo do seu automóvel.
- Conecte o condutor remoto (azul com listra branca) ao condutor remoto de outro equipamento, de modo que ele possa ser controlado através deste aparelho.
 - **Desconecte os alto-falantes deste aparelho e conecte-os ao amplificador. Os cabos dos alto-falantes do aparelho ficam inutilizados.**

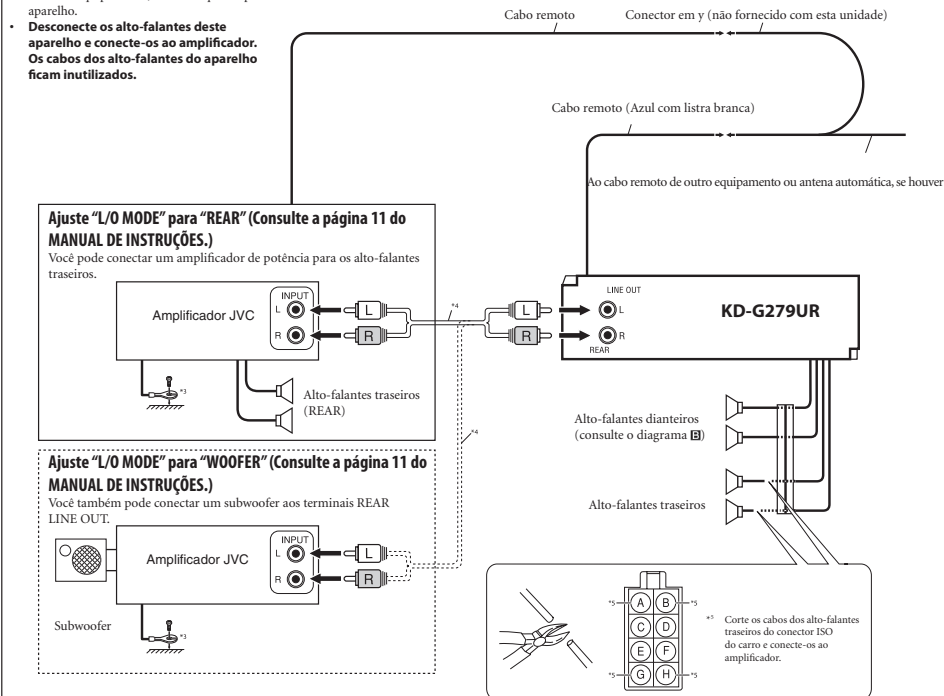

*1 Fixe firmemente o fio terra à carroceria metálica ou ao chassi do automóvel – a um lugar não coberto com pintura (caso esteja pintado, retire a tinta antes de fixar o fio). Caso contrário, pode-se causar danos ao aparelho.
 ** Cabo de sinal (não fornecido com esta unidade)

SOLUÇÃO DE PROBLEMAS

- **O fusível queima.**
 * Os condutores vermelho e preto estão conectados corretamente?
- **Não é possível ligar.**
 * O cabo amarelo está conectado?
- **Não há som vindo dos alto-falantes.**
 * O cabo de saída do alto-falante está em curto?
- **O som apresenta distorção.**
 * O cabo de saída do alto-falante está aterrado?
 * Os terminais "..." dos alto-falantes L e R estão conectados a uma terra comum?
- **Interferência de ruídos.**
 * O terminal terra traseiro está conectado ao chassi do automóvel utilizando cabos mais curtos e mais grossos?
- **A unidade esquenta.**
 * O cabo de saída do alto-falante está aterrado?
 * Os terminais "..." dos alto-falantes L e R estão conectados a uma terra comum?
- **A unidade não funciona de forma alguma.**
 * Você reiniciou o aparelho?

Como ler este manual

- As operações das teclas são explicadas principalmente pelas ilustrações contidas na tabela abaixo.
- é utilizado para mostrar que um indicador é visualizado para a operação correspondente.
- Algumas notas e dicas relacionadas são explicadas posteriormente em "Mais informações sobre o aparelho" (consulte as páginas 14 e 15).

	Pressione brevemente.
	Pressione repetidamente.
	Pressione uma ou outra tecla.
	Pressione e mantenha pressionado até o início da ação desejada.
	Pressione e mantenha pressionado ambas as teclas ao mesmo tempo.

Como destacar/colocar o painel de controle

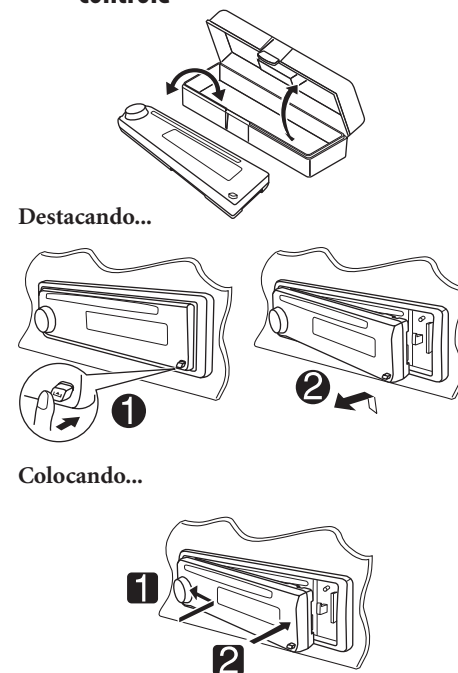

ÍNDICE

Painel de controle – KD-G279UR	4
Iniciando	5
Operações básicas	5
Operações do rádio	6
Operações do disco	7
Para reproduzir um disco no aparelho	7
Ajustes de som	9
Configurações gerais – PSM	10
Controle remoto – RM-RK50	12
Manutenção	13
Mais informações sobre o aparelho	14
Solução de problemas	16
Especificações	17
Manual de Instalação/Conexão	18
INSTALAÇÃO(MONTAGEM NO PAINEL)...	19
Removendo o aparelho	20
CONEXÕES ELÉTRICAS	21
SOLUÇÃO DE PROBLEMAS	22

Precaução sobre o ajuste de volume:

Os discos produzem muito pouco ruído quando comparados com outras fontes. Antes de reproduzir um disco, abaixe o volume para evitar dano aos alto-falantes devido o aumento repentino do nível de saída.

Para fins de segurança...

- Não aumente demais o nível de volume, pois isso irá bloquear os sons externos, podendo tornar o ato de dirigir muito perigoso.
- Pare o automóvel antes de desempenhar qualquer operação complicada.

Temperatura dentro do automóvel...

Se você deixou seu automóvel estacionado durante um longo período em um local quente ou frio, espere até que a temperatura se normalize antes de operar o aparelho.

PAINEL DE CONTROLE – KD-G279UR

Identificação das partes

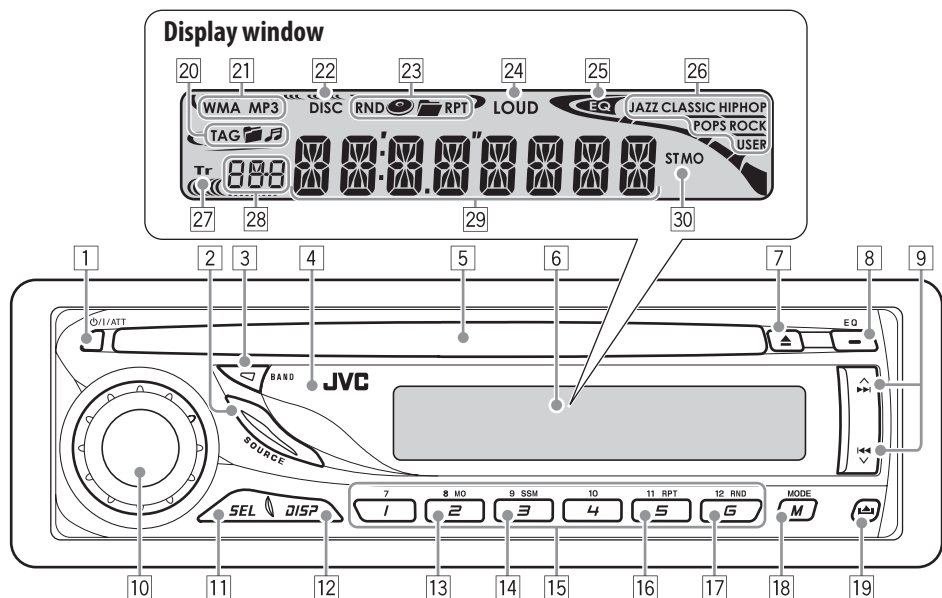

- 1 Tecla **⏸/ATT** (em espera / ligado / atenuador)
- 2 Tecla **SOURCE**
- 3 Tecla **BAND**
- 4 Sensor remoto
- 5 Compartimento de disco
- 6 Visor
- 7 Tecla **▲** (ejetar)
- 8 Tecla **EQ** (equalizador)
- 9 Teclas **▲▶▶▶/|◀◀◀**
- 10 Dial de controle
- 11 Tecla **SEL** (selecionar)
- 12 Tecla **DISP** (visualizar)
- 13 Tecla **MO** (mono-aural)
- 14 Tecla **SSM** (Memória seqüencial das emissoras mais fortes)
- 15 Teclas numéricas
- 16 Tecla **RPT** (repetir)
- 17 Tecla **RND** (aleatório)
- 18 Tecla **M MODE**
- 19 Tecla **⏏** (liberação do painel de controle)

Visor

- 20 Indicadores de informações do disco – TAG (Etiqueta ID3), **CD** (pasta), **MP3** (faixa/arquivo)
- 21 Indicadores de tipos de discos – WMA, MP3
- 22 Indicador **DISC**
- 23 Indicadores de modo de reprodução/ item RND (aleatório), **CD** (disco), **CD** (pasta) RPT (repetir)
- 24 Indicador **LOUD** (sonoridade)
- 25 Indicador **EQ** (equalizador)
- 26 Indicadores de modo de som (C-EQ: equalizador personalizável) – JAZZ, CLASSIC, HIP HOP, POPS, ROCK, USER
- 27 Indicador **Tr** (faixa)
- 28 Visor de fonte/ Indicador de nível de volume/ Indicador decrescente de tempo
- 29 Visor principal
- 30 Indicadores de recepção de sintonia - ST (estéreo), MO (monaural)

CONEXÕES ELÉTRICAS

A Se o seu carro está equipado com o conector ISO

- Conecte os conectores ISO conforme ilustrado

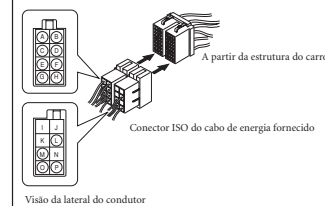

Para alguns automóveis VW/Audi ou Opel (Vauxhall)

Será possível modificar o fio do cabo de energia fornecido conforme ilustrado.

- Entre em contato com o seu revendedor JVC autorizado antes de instalar o aparelho.

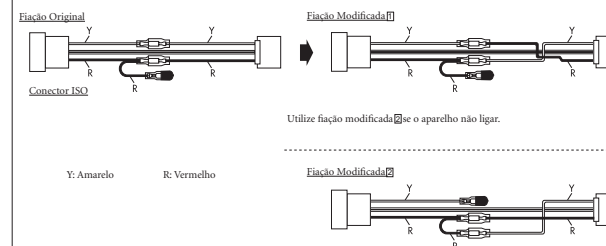

B Conexões típicas

Antes de fazer a conexão: Verifique cuidadosamente a fiação do veículo. Uma conexão incorreta pode causar danos graves ao aparelho.

Os condutores do cabo de alimentação e aqueles conectores procedentes da carroceria do automóvel podem ser de cores diferentes.

- 1 Conecte os condutores coloridos do cabo de alimentação na ordem especificada na ilustração abaixo.
- 2 Conecte o cabo da antena.

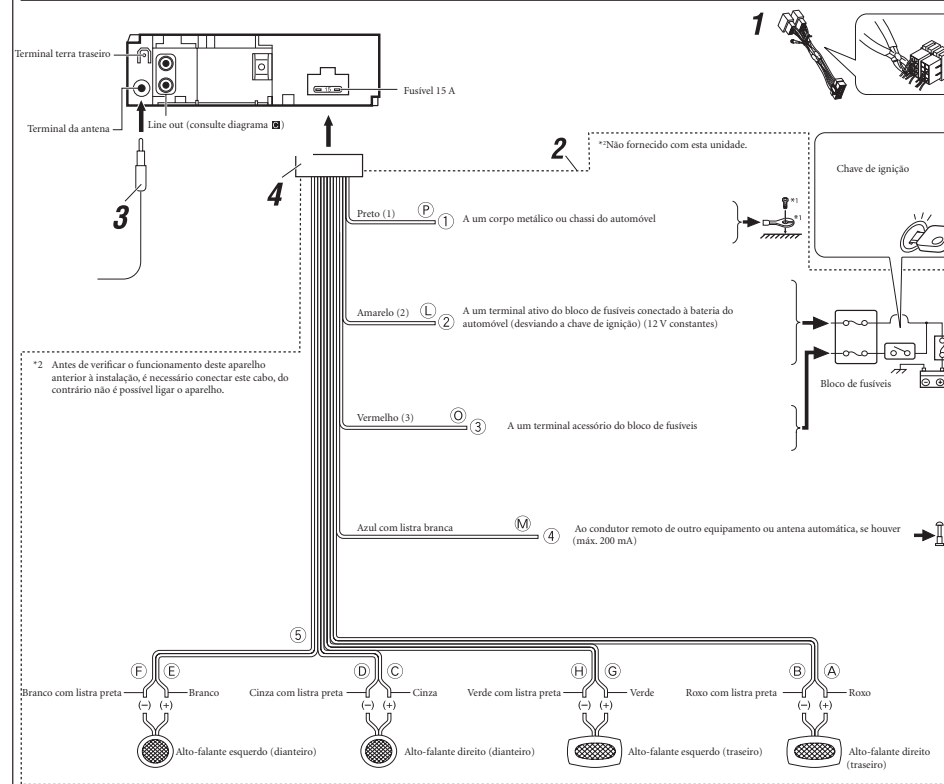

Removendo o aparelho

Antes de remover o aparelho, solte a parte traseira.

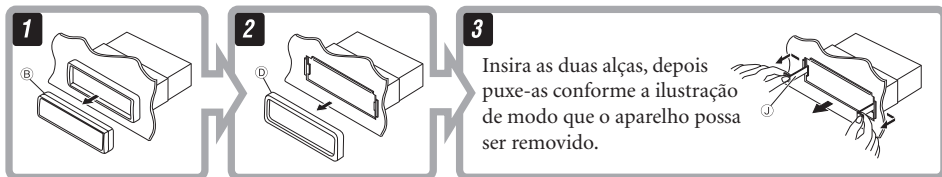

Ao utilizar um suporte opcional

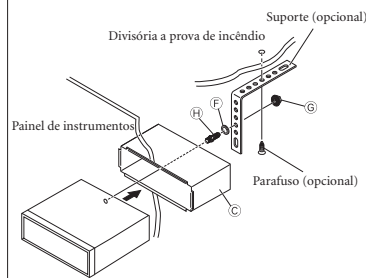

Instalação do aparelho sem utilização da gaveta

Em um automóvel da marca Toyota, por exemplo, em primeiro lugar retire o rádio do automóvel e instale o aparelho em seu lugar.

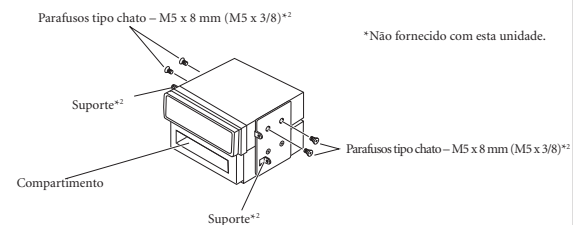

Nota: Ao instalar o aparelho no suporte de montagem, certifique-se de usar parafusos de 8 mm de comprimento. Se você utilizar parafusos maiores, estes poderão causar danos à unidade.

Iniciando

Operações básicas

1 Ligue o aparelho

⏻/ATT

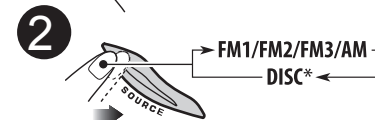

* Não é possível selecionar "DISC" como fonte de reprodução se não houver nenhum disco no aparelho.

3 Para sintonia FM/AM

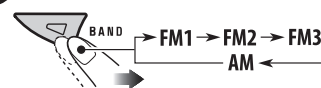

4 Ajuste o volume.

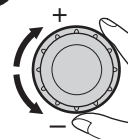

Aparece o nível de volume



Indicador do nível de volume

5 Ajuste o som como desejar. (Consulte a página 9.)

Para diminuir o volume em um momento (ATT)
Para restabelecer o som, pressione-o novamente.

⏻/ATT



Para desligar o aparelho

⏻/ATT



Ajustes básicos

• Consulte também "Configurações gerais - PSM" nas páginas 10 e 11.

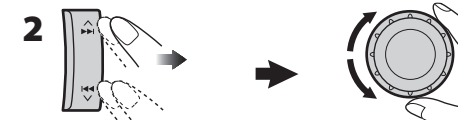

1 Cancelamento das demonstrações no visor

Selecione "DEMO", depois "DEMO OFF".

2 Ajuste do relógio

Selecione "CLOCK H" (hora), e ajuste a hora.

Selecione "CLOCK M" (minuto), e ajuste os minutos.

3 Finalize o procedimento.



Para verificar a hora atual quando o aparelho estiver desligado



Para verificar a outra informação quando estiver ouvindo rádio
Relógio ↔ Frequência



Operações do rádio

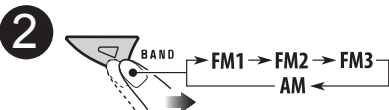
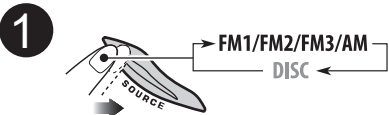

Acende quando recebe uma radiodifusão FM estéreo com uma intensidade de sinal suficiente.

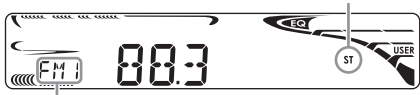

Aparece a banda selecionada.

3 Comece a procurar uma estação.

Quando uma estação é recebida, a busca se interrompe. Para parar a busca, pressione o mesma tecla novamente.

Para sintonizar uma estação manualmente

1 No passo 3 acima...



2 Selecione as frequências das estações desejadas.

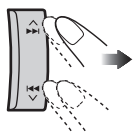

Quando uma radiodifusão em FM estéreo é difícil de receber



Acende quando o modo mono-aural é ativado.

A recepção melhora, mas perde-se o efeito estéreo.

Para restabelecer o efeito estéreo, repita o mesmo procedimento. Aparece "MONO OFF" e o indicador MO se apaga.

Para armazenar estações na memória

É possível pré-ajustar seis estações para cada banda.

Pré-ajuste automático de estações FM – SSM (Memória seqüencial das estações mais fortes)

1 Selecione a banda FM (FM1 – FM3) que você deseja armazenar.

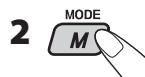

"SSM" pisca, depois desaparece ao finalizar o pré-ajuste automático.

As estações FM locais com sinais mais fortes são buscadas e armazenadas automaticamente na banda FM.

Pré-ajuste manual

Ex. Armazenar uma estação FM de 92,5 MHz no número de pré-ajuste 4 da banda FM1.

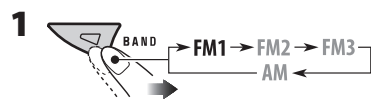

Relação de peças para instalação e conexão

Com esta unidade são fornecidas as seguintes peças. Após verificá-las, coloque as corretamente.

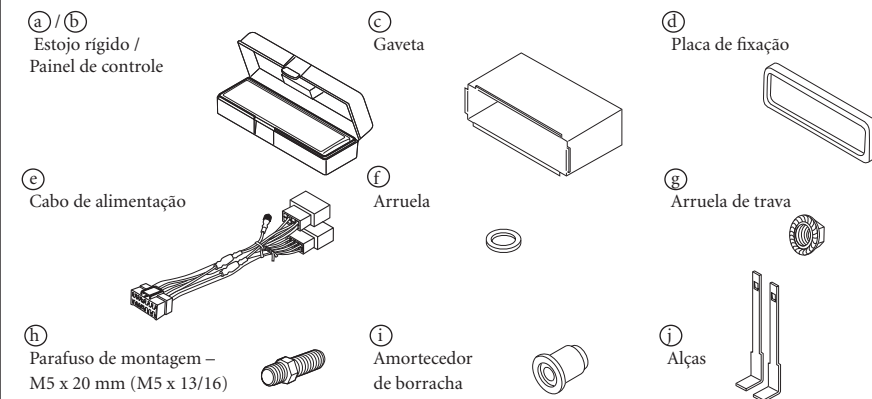

INSTALAÇÃO (MONTAGEM NO PAINEL)

A ilustração a seguir mostra uma instalação típica. Caso você tenha alguma dúvida ou necessite informações a respeito dos kits de instalação, consulte seu revendedor JVC de equipamentos de áudio para automóveis ou uma empresa que forneça os kits.

• Se você não tiver certeza sobre como instalar este aparelho corretamente, solicite que esta seja feita por um técnico qualificado.

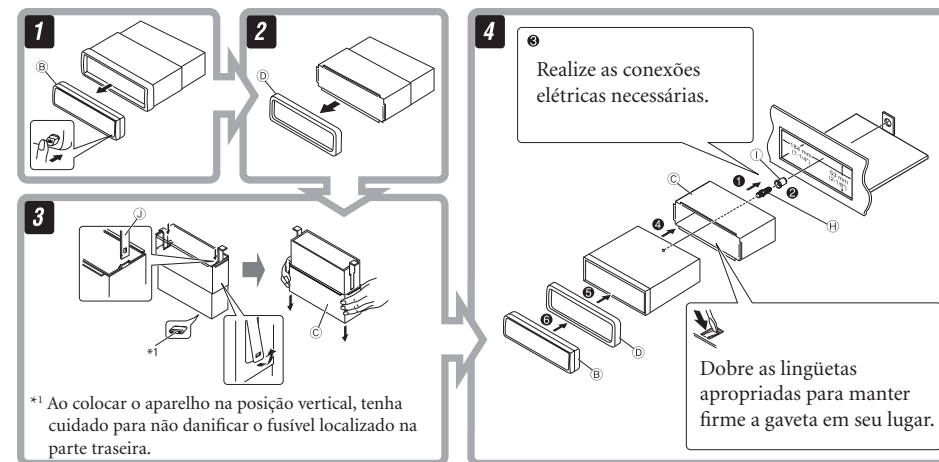

Dobre as lingüetas apropriadas para manter firme a gaveta em seu lugar.

JVC KD-G279UR

Manual de Instalação/Conexão

BQX0338A

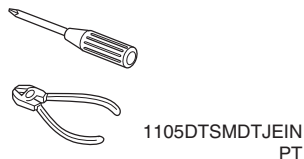

Este aparelho é projetado para funcionar com 12 V de CC, com sistemas elétricos de massa NEGATIVA. Caso seu veículo não possua tal sistema, será necessário um inversor de voltagem, que pode ser adquirido nos revendedores JVC de equipamento de áudio para automóveis.

ADVERTÊNCIAS

Para evitar curtos-circuitos, recomendamos que você desconecte o terminal negativo da bateria e que faça todas as conexões elétricas necessárias antes de instalar a unidade.

- **Certifique-se de conectar o aparelho ao chassi do automóvel novamente após a instalação.**

Notas:

- Substitua o fusível por um com a corrente especificada. Se o fusível queima com frequência, consulte seu revendedor JVC de equipamentos de áudio para automóveis.
- Recomenda-se conectar aos alto-falantes com potência máxima de 45 W (tanto na parte dianteira como na traseira, com uma impedância de 4Ω a 8 Ω). Se a potência máxima for menor do que 45 W, mude o ajuste "AMP GAIN" para evitar danos aos alto-falantes (consulte a página 11 do MANUAL DE INSTRUÇÕES).
- Para evitar curtos-circuitos, envolva os terminais NÃO UTILIZADOS com fita isolante.
- O dissipador de calor estará muito quente após o uso. Certifique-se de não tocá-lo ao remover esse aparelho.

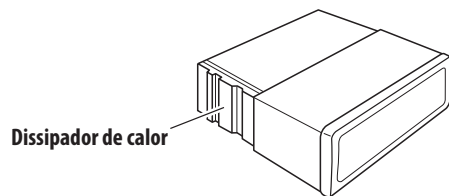

PRECAUÇÕES sobre as conexões da fonte de alimentação e dos alto-falantes:

- **NÃO conecte os condutores dos alto-falantes do cabo de alimentação à bateria do automóvel, pois o aparelho poderá sofrer graves danos.**
- **ANTES** de conectar os condutores do cabo de alimentação nos alto-falantes, verifique a fiação dos alto-falantes no seu automóvel.

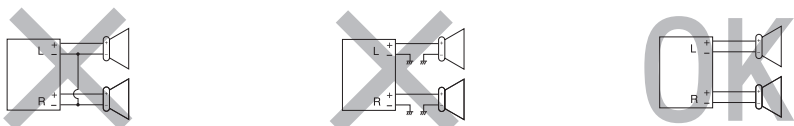

Para escutar uma estação pré-ajustada

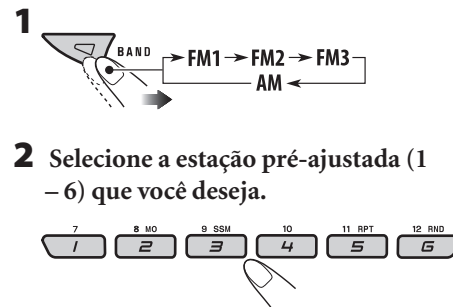

Operações do disco

Para reproduzir um disco no aparelho

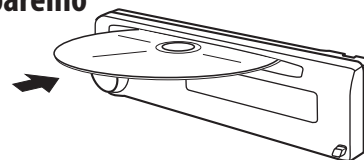

Todas as faixas serão reproduzidas repetidamente até que você mude a fonte ou ejeje o disco.

Para parar a reprodução e ejetar o disco	
Para avanço rápido ou inverter a faixa	
Para ir para as faixas seguintes ou anteriores	

Para ir para as pastas seguintes ou anteriores (somente para discos MP3 ou WMA)

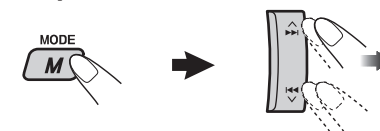

Para localizar diretamente uma faixa (para CD) ou pasta (para discos MP3 ou WMA) específica

Para selecionar um número de 01 - 06:

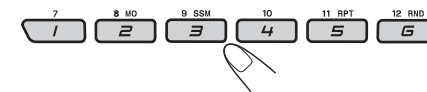

Para selecionar um número de 07 - 12:

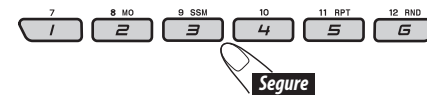

- Para utilizar o acesso direto às pastas nos discos MP3/WMA, é necessário que as pastas estejam nomeadas com um número de 2 dígitos antes de seus respectivos nomes - 01, 02, 03 e assim sucessivamente.

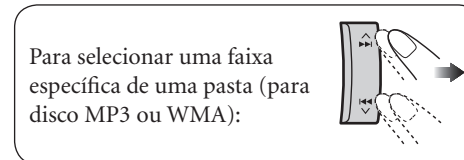

Para impedir a ejeção de um disco

É possível bloquear um disco no compartimento de disco.



Para cancelar o impedimento, repita o mesmo procedimento.

Para mudar a informação no visor



■ Enquanto se reproduz um CD de áudio ou um CD de texto

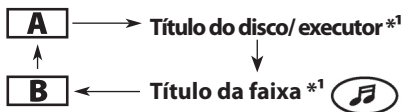

■ Enquanto se reproduz um disco MP3 ou um disco WMA

• Quando "TAG DISP" estiver ajustado para "TAG ON" (Consulte a página 11)

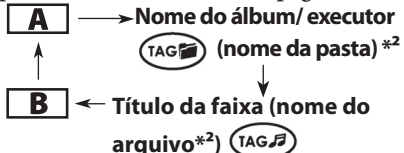

• Quando "TAG DISP" é ajustado para "TAG OFF"

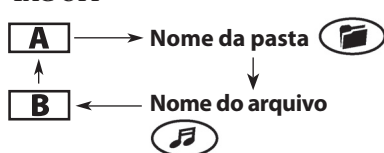

- A** : Relógio com o número da faixa atual
- B** : Tempo de reprodução transcorrido para o número de faixa atual

*1 Se o disco atual é um CD de áudio, aparecerá "NO NAME".

*2 Se o arquivo MP3/WMA não apresentar etiqueta ID3, aparecerá o nome da pasta e o nome do arquivo. Neste caso, o indicador TAG não se acenderá.

Para seleccionar os modos de reprodução

Você poderá utilizar somente um dos seguintes modos de reprodução de cada vez.



1 Selecione o modo de reprodução desejado.

■ Repetir reprodução



Modo	Reproduz repetidamente
TRK RPT	: A faixa atual.
FLDR RPT*3	: Todas as faixas da pasta atual.
RPT OFF	: Cancela.



Modo	Reproduz aleatoriamente
FLDR RPT*3	: Todas as faixas da pasta atual, depois as faixas da próxima pasta e assim sucessivamente.
DISC RND	: Todas as faixas do disco atual.
RND OFF	: Cancela.

*3 Somente enquanto se reproduz um disco MP3 ou WMA.

Especificações

SEÇÃO DO AMPLIFICADOR DE ÁUDIO

Saída de potência:
17 W RMS x 4 Canais a 4 Ω e ≤ 1% THD+N
Relação Sinal-Rádio:
80 dBA (referência: 1 W em 4 Ω)



Potência máxima de 45W x 4 canais.
Impedância de Carga: 4 Ω (tolerância de 4 Ω a 8 Ω)

Limite de Controle de Tom:
Graves: ± 10 dB a 100 Hz
Agudos: ± 10 dB a 10 kHz
Resposta de Freqüência: 40 Hz a 20 000 Hz
Nível/ Impedância Line-Out:
2.5 V/ 20 kΩ de carga (escala completa)

Impedância de Saída: 1kΩ

SEÇÃO DE SINTONIA

Alcance de Freqüência:
FM: 87.5 MHz a 107.9 MHz
(com intervalo entre canais ajustado a 100 kHz ou 200 kHz)
87.5 MHz a 108.0 MHz
(com intervalo entre canais ajustado a 50 kHz)
AM: 530 kHz a 1 710 kHz
(com intervalo entre canais ajustado a 10 kHz)
531 kHz a 1 602 kHz
(com intervalo entre canais ajustado a 9 kHz)

[Sintonia de FM]

Sensibilidade Útil: 11,3 dBf (1.0 μV/ 75 Ω)
Sensibilidade de Silenciamento de 50 dB :
16.3 dBf (1.8μV/ 75 Ω)
Seletividade de Canal Alternativo (400kHz): 65 dB
Resposta de Freqüência: 40 Hz a 15 000 Hz
Separação de Estéreo: 35 dB
Relação de Captura: 1.5 dB

[Sintonia AM]

Sensibilidade: 20 μV
Seletividade: 35 dB

SEÇÃO DE CD PLAYER

Tipo: CD Player
Sistema de Detenção de Sinal: Apanhador óptico sem contato (laser semiconductor)
Número de canais: 2 canais (estéreo)
Resposta de Freqüência: 5 Hz a 20 000 Hz
Limite Dinâmico: 96 dB
Relação Sinal-Rádio: 98 dB
Flutuação: Inferior ao limite mensurável
Formato de Decodificação MP3:
MPEG 1/2 Audio Layer 3
Taxa de Bits Máx: 320 kbps
Formato de Decodificação WMA (Windows Media® Audio):
Taxa de Bits Máx: 192 kbps

GERAL

Requisitos de Potência:
Voltagem de Funcionamento:
14,4V CC (tolerância de 11V a 16V)
Sistema de Aterramento: Terra negativo
Temperatura de Funcionamento Admissível:
0°C a + 40°C
Dimensões (L x A x P):
Tamanho da Instalação (aprox.):
182 mm x 52 mm x 150 mm
Tamanho do Painel (aprox.):
188 mm x 58 mm x 11 mm
Peso (aprox.):
1,2 kg (excluindo acessórios)

O desenho e as especificações estão sujeitos a modificações sem aviso prévio.

Se for necessário um kit para seu automóvel, consulte sua lista telefônica para encontrar a loja automotiva mais próxima.

• Microsoft e Windows Media são marcas registradas ou marcas comerciais da Microsoft Corporation nos Estados Unidos e/ou outros países.

Solução de problemas

O que parece ser um problema nem sempre é grave. Verifique os pontos a seguir antes de procurar por uma Central de Serviço.

	Sintomas	Soluções/ Causas
Geral	<ul style="list-style-type: none"> • Não se escuta nenhum som vindo dos alto-falantes. • O aparelho não funciona de forma alguma. 	<ul style="list-style-type: none"> • Ajuste o volume a um nível mais favorável. • Verifique os cabos e as conexões. Reinicie o aparelho (consulte a página 2).
FM/AM	<ul style="list-style-type: none"> • O pré-ajuste automático SSM não funciona. • Ruídos estáticos ocorrem ao ouvir o rádio. 	Armazene as estações manualmente. Conecte a antena firmemente.
Reprodução de disco	<ul style="list-style-type: none"> • O disco não pode ser reproduzido. 	Insira o disco corretamente.
	<ul style="list-style-type: none"> • Não é possível a reprodução de CD-R/CD-RW. • Não é possível pular as faixas do CD-R/CD-RW. 	<ul style="list-style-type: none"> • Insira um CD-R/CD-RW finalizado. • Finalize o CD-R/CD-RW com o componente utilizado para a gravação.
	<ul style="list-style-type: none"> • Não é possível reproduzir nem ejetar o disco. 	<ul style="list-style-type: none"> • Desbloqueie o disco (consulte a página 7). • Realize a ejeção forçada do disco (consulte a página 2).
	<ul style="list-style-type: none"> • Por vezes o som do disco é interrompido. 	<ul style="list-style-type: none"> • Pare a reprodução enquanto dirigir em estradas acidentadas. • Mude o disco. • Verifique os cabos e as conexões.
Reprodução de MP3/WMA	<ul style="list-style-type: none"> • Aparece "NO DISC" no visor. 	Insira um disco reproduzível no compartimento de disco.
	<ul style="list-style-type: none"> • Não é possível reproduzir um disco. 	<ul style="list-style-type: none"> • Utilize um disco com faixas MP3/WMA gravadas em um formato compatível com ISO 9660 Nível 1, Nível 2, Romeo ou Joliet. • Acrescente o código de extensão <.mp3> ou <.wma> aos nomes dos arquivos.
	<ul style="list-style-type: none"> • Ruídos são gerados. 	Pule para outra faixa ou mude o disco. (Não acrescente o código de expansão <.mp3> ou <.wma> à faixas que não sejam de MP3 ou WMA).
	<ul style="list-style-type: none"> • É necessário um tempo maior para leitura ("CHECK" permanece piscando no visor). 	Não utilize muitas hierarquias e pastas.
	<ul style="list-style-type: none"> • As faixas não são reproduzidas na ordem de reprodução pretendida. 	A ordem de reprodução é determinada na gravação dos arquivos.
	<ul style="list-style-type: none"> • O tempo de reprodução transcorrido não está correto. 	Isso às vezes ocorre durante a reprodução. Depende de como as faixas foram gravadas no disco.
	<ul style="list-style-type: none"> • Aparece "NO FILES" no visor. 	Insira um disco que contenha faixas MP3/WMA.
<ul style="list-style-type: none"> • Não é possível a visualização dos caracteres corretos (por ex.: nome do álbum). 	Este aparelho pode mostrar somente letras alfabéticas (maiúsculas), números e um número limitado de símbolos.	

Ajustes de som

Você pode selecionar um modo de som pré-ajustado adequado ao gênero musical (C-EQ: equalizador personalizado).

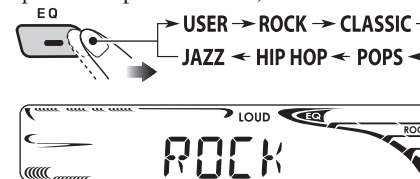

Ex. Quando se seleciona "ROCK"

Valores pré-ajustados	BAS (graves)	TRE (agudos)	LOUD (sonoridade)
Indicação (Para)			
USER (Som plano)	00	00	OFF
ROCK (Música rock ou disco)	+03	+01	ON
CLASSIC (Música clássica)	+01	-02	OFF
POPS (Música suave)	+04	+01	OFF
HIP HOP (Música funk ou rap)	+02	00	ON
JAZZ (Música jazz)	+02	+03	OFF

Para ajustar o som

Você pode ajustar as características do som de acordo com suas preferências.

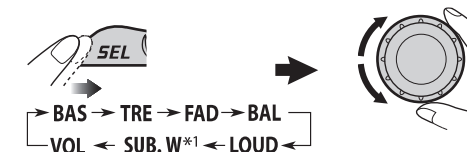

*1 É visualizado somente quando "L/O MODE" é ajustado para "WOOFER" (consulte a página 11).

Indicação, [Limite]

BAS*² (graves), [-06 a +06]

Ajusta os graves.

TRE*² (agudos), [-06 a +06]

Ajusta os agudos.

FAD*³ (fader), [R06 a F06]

Ajusta o balanço dos alto-falantes dianteiros e traseiros.

BAL*⁴ (balanço), [L06 a R06]

Ajusta o balanço dos alto-falantes esquerdo e direito.

LOUD*² (sonoridade), [LOUD ON ou LOUD OFF]

Reforça as frequências altas e baixas para produzir um som bem balanceado a baixos níveis de volume.

SUB.W*⁵ (subwoofer), [00 a 08]

Ajusta o nível de saída do subwoofer quando um subwoofer é conectado.

VOL (volume), [00 a 30 ou 50*⁶]

Ajusta o volume.

*² Quando você ajusta os graves, os agudos, ou a sonoridade, o ajuste feito é gravado para o modo de som atualmente selecionado (C-EQ), incluindo "USER".

*³ Se você estiver utilizando um sistema de dois alto-falantes, ajuste o nível fader para "00".

*⁴ Este ajuste não pode afetar a saída do subwoofer.

*⁵ Este somente terá efeito quando um subwoofer estiver conectado.

*⁶ Dependendo do ajuste de controle de ganho do amplificador. (Para mais detalhes, consulte a página 11).

Configurações gerais - PSM

Você pode mudar as opções PSM (Modo de Ajuste Preferidos) relacionados na tabela a seguir.



1 Segure

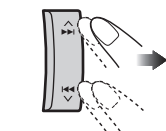

Indicações	Configurações selecionáveis, [página de referência]
DEMO Demonstração no visor	DEMO ON : [Inicial]; a demonstração no visor será ativada automaticamente se nenhuma operação for feita em cerca de 20 segundos, [5] DEMO OFF: Cancela.
CLOCK H Ajuste de hora	1 – 12, [5] [Inicial: 1 (1:00)]
CLOCK M Ajuste dos minutos	00 – 59, [5] [Inicial: 1 (1:00)]
DIMMER Dimmer	ON : Diminui a iluminação do visor deste aparelho. OFF : [Inicial]; Cancela.
SCROLL *1 Rolagem	ONCE : [Inicial]; Rola as informações do disco uma vez. AUTO : Repete a rolagem (em intervalos de 5 segundos). OFF : Cancela. • Pressionando DISP por mais de 1 segundo você poderá rolar o visor independentemente do ajuste.
WOOFER *2 Frequência de corte do subwoofer	LOW : As frequências inferiores a 90 Hz são enviadas para o subwoofer. MID : [Inicial]; as frequências inferiores a 135 Hz são enviadas para o subwoofer. HIGH : As frequências inferiores a 180 Hz são enviadas para o subwoofer.

*1 Alguns caracteres e símbolos não serão mostrados corretamente (ou aparecerão em branco) no visor.

*2 Visualizado somente quando "L/O MODE" é ajustado para "WOOFER".

3 Ajuste a opção PSM selecionada.

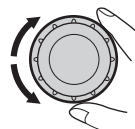

4 Repita os passos 2 e 3 para ajustar outras opções PSM, se necessário.

5 Finalize o procedimento.



- Não utilize os seguintes CD-Rs ou CD-RWs:
 - Discos com adesivos, etiquetas ou selos de proteção colados na superfície.
 - Discos nos quais as etiquetas podem ser diretamente impressas por meio de impressora de jato de tinta.
- A utilização destes discos sob altas temperaturas ou umidade elevada pode ocasionar falhas no funcionamento ou danos ao aparelho.

Reprodução de discos MP3/WMA

- Este aparelho pode reproduzir arquivos MP3/WMA com o código de extensão <.mp3> ou <.wma> (independente da letra – maiúscula/minúscula).
- Este aparelho pode mostrar os nomes dos álbuns, artistas (executores) e a Etiqueta ID3 (Versões 1.0, 1.1, 2.2, 2.3 ou 2.4) para arquivos MP3 e para arquivos WMA.
- Este aparelho pode exibir somente caracteres de um byte. Outros caracteres não serão visualizados corretamente.
- Este aparelho pode reproduzir arquivos MP3/WMA que satisfaçam as seguintes condições:
 - Taxa de bit: 8 kbps – 320 kbps
 - Frequência de Amostragem: 48 kHz, 44,1 kHz, 32 kHz, (para MPEG-1) 24 kHz, 22,05 kHz, 16 kHz (para MPEG-2)
 - Formato do disco: ISO 9660 Nível 1/ Nível 2, Romeo, Joliet, nome de arquivo longo de Windows
- O número máximo de caracteres para os nomes de arquivo/pasta variam segundo o formato do disco utilizado (inclui extensão de 4 caracteres - <.mp3> ou <.wma>).
 - ISO 9660 Nível 1: até 12 caracteres
 - ISO 9660 Nível 2: até 31 caracteres
 - Romeo: até 128 caracteres
 - Joliet: até 64 caracteres
 - Nome de arquivo longo de Windows: até 128 caracteres
- Este aparelho pode reproduzir arquivos gravados em VBR (velocidade variável de bits). Os arquivos gravados em VBR apresentam uma discrepância na visualização do tempo transcorrido e não mostra o tempo transcorrido real. Especialmente, esta diferença se torna mais notável após realizar a função de busca.

- Este aparelho pode reconhecer um total de 512 arquivos, 200 pastas e 8 hierarquias.
- Este aparelho não pode reproduzir os seguintes arquivos:
 - Arquivos MP3 codificados com formato MP3i e MP3 PRO.
 - Arquivos MP3 codificados em um formato inapropriado.
 - Arquivos MP3 codificados com Layer 1/2.
 - Arquivos WMA codificados com formatos sem perda, profissional e de voz.
 - Arquivos WMA que não são baseados em Windows Media® Audio.
 - Arquivos WMA protegidos contra cópia por DRM.
 - Arquivos que disponham de dados, tais como WAVE, ATRAC3, etc.
- A função de busca funciona, mas a velocidade de busca *não é constante*.

Mudança de função

- Se você mudar a fonte, a reprodução também é interrompida (sem que o disco seja ejetado). Da próxima vez que você selecionar "DISC" como a fonte de reprodução, o disco iniciará a partir do ponto em que foi parado anteriormente.

Ejeção do disco

- Se o disco ejetado não é retirado dentro de 15 segundos, ele será novamente inserido automaticamente no compartimento de disco para protegê-lo da poeira. (O disco não tocará desta vez).

Configurações gerais – PSM

- Se você mudar a configuração "AMP GAIN" de "HIGH PWR" para "LOW PWR" enquanto o nível de volume estiver ajustado em mais de "VOL 30", o aparelho mudará automaticamente o nível de volume para "VOL 30".

Mais informações sobre o aparelho

Operações básicas

Ligar o aparelho

- Pressionando SOURCE no aparelho, você poderá ligar o aparelho. Se a fonte estiver pronta, a reprodução também se iniciará.

Desligar o aparelho

- Se você desligar o aparelho enquanto estiver ouvindo um disco, a reprodução do disco se iniciará a partir de onde parou, na próxima vez que você ligar o aparelho.

Seleção das fontes

- A função “DISC” não pode ser selecionada quando não houver nenhum disco no aparelho.

Operações do sintonizador

Para armazenar estações na memória

- Durante a busca SSM...
 - Todas as estações armazenadas previamente são apagadas e novas estações são armazenadas.
 - As estações recebidas encontram-se pré-ajustadas em No. 1 (frequência mais baixa) e No. 6 (frequência mais alta).
 - Ao finalizar o SSM, a estação armazenada no No. 1 será automaticamente *ligada*.
- Ao armazenar uma estação manualmente, a estação previamente ajustada se apaga no momento em que se armazena uma nova estação no mesmo número pré-ajustado.

Operações do disco

Precaução para reprodução de DualDisc

- O lado negativo do DVD de um “DualDisc” não é compatível com o padrão do “Compact Disc Digital Audio”. Portanto, não recomendamos o uso negativo do DVD de um DualDisc neste produto.

Geral

- Este aparelho foi projetado para reprodução de CDs/CD de texto e CD-Rs (Graváveis)/CD-RWs (Regraváveis) em formato de áudio CD (CD-DA), MP3 e WMA.
- Quando um disco foi carregado, o início da reprodução ocorrerá quando for selecionada a função “DISC” como fonte de reprodução.

Inserindo um disco

- Quando um disco é inserido ao contrário, ele será automaticamente ejetado.
- Não insira discos de 8 cm no compartimento de disco (CD simples) nem discos de formato incomum (coração, flor, etc.) no compartimento de disco.

Para reproduzir um disco

- Durante o avanço ou retrocesso rápido de um disco MP3 ou WMA, você ouvirá somente sons intermitentes.

Reprodução de um CD-R ou CD-RW

- Utilize somente CD-Rs ou CD-RWs “finalizados”.
- Este aparelho pode reproduzir somente arquivos do mesmo tipo os quais são primeiramente detectados, no caso de um disco incluir tanto arquivos de CD de áudio (CD-DA) quanto arquivos MP3/WMA.
- Este aparelho pode reproduzir discos muti-seções; contudo, as seções que não estiverem fechadas serão omitidas durante a reprodução.
- Alguns CD-Rs ou CD-RWs podem não tocar neste aparelho devido as características do disco, ou pelas seguintes razões:
 - Os discos estão sujos ou riscados.
 - Houve condensação de umidade na lente no interior do aparelho.
 - Há sujeira na lente do apanhador dentro do aparelho.
 - CD-R/CD-RW com arquivos escritos pelo método “Packet Write”.
 - As condições de gravação (dados faltantes, etc.) ou de mídia (manchas, riscos, deformidades, etc.) são impróprias.
- Os CD-RWs podem requerer um tempo de leitura maior devido a refletância dos CD-RWs ser menor do que a dos CDs normais.

Indicações

L/O MODE

Modo de saída de linha

Configurações selecionáveis, [página de referência]

Ao conectar um amplificador ou um subwoofer, realize este ajuste corretamente.

REAR : [Inicial]; Selecione este modo se os terminais REAR LINE OUT são utilizados para conectar os alto-falantes através de um amplificador externo.

WOOFER : Selecione este modo se os terminais REAR LINE OUT são utilizados para conectar um subwoofer.

TAG DISC

Visor Tag

TAG ON : [Inicial]; Mostra a etiqueta ID3 enquanto reproduzem as faixas MP3/WMA, [8].

TAG OFF : Cancela.

AMP GAIN

Controle de ganho do amplificadores

Você pode mudar o nível máximo de volume deste aparelho.

LOW PWR : VOL 00 – VOL 30 (Selecione este modo se a potência máxima do alto-falante é inferior a 45 W – para KD-G279UR a fim de evitar possíveis danos ao alto-falante).

HIGH PWR : [Inicial]; VOL 00 – VOL 50

AREA

Intervalo de canal do sintonizador

AREA US : [Inicial]; Selecione este modo quando utilizar o aparelho na América do Norte ou na América do Sul, exceto na América Central Sul. (FM: 200 kHz; AM: 10 kHz)

AREA EU : Selecione este modo quando utilizar o aparelho em uma área que não seja a América do Norte, Central Sul e América do Sul. (FM: 50 kHz – sintonização manual, 100 kHz – busca automática; AM: 9 kHz)

AREA SA : Selecione este modo quando utilizar o aparelho na América Central Sul. (FM: 100 kHz; AM: 10 kHz)

Controle remoto – RM-RK50

Este aparelho pode ser controlado à distância da forma indicada abaixo (com um controle remoto adquirido opcionalmente). Recomendamos a utilização do controle remoto RM-RK50 para o seu aparelho.

Instalação da bateria de lítio (CR2025)

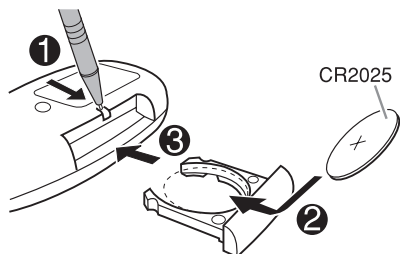

Aponte o controle remoto diretamente para o sensor remoto do aparelho. Certifique-se de que não há obstáculos entre os dois pontos.

Advertência:

- Não instale nenhuma bateria que não seja a CR2025 ou equivalente; do contrário, ela poderá explodir.
- Para evitar risco de acidente, guarde a bateria em um lugar seguro, fora do alcance das crianças.
- Para proteger a bateria contra super aquecimento, quebra, ou para evitar um incêndio:
 - Não recarregue, não cause curto-circuito, desmonte, aqueça ou jogue a bateria no fogo.
 - Não deixe a bateria junto com outros materiais metálicos.
 - Não toque na bateria com pinças ou ferramentas semelhantes.
 - Envolver a bateria com fita e isole-a quando jogar fora ou guardá-la.

Principais elementos e funções

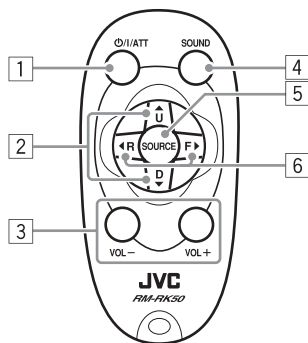

- 1 Tecla **⏻/ATT** (espera/ ligado/ atenuador)
 - Liga o aparelho se pressionado rapidamente ou atenua o som quando o aparelho é ligado.
 - Desliga o aparelho se pressionado e mantido.
- 2 Teclas **U ▲** (para cima)/ **D ▼** (para baixo)
 - As bandas FM/AM são mudadas somente com a tecla **U ▲**.
 - As estações ajustadas mudam somente com **D ▼**.
- 3 Teclas **VOL - / VOL +**
 - Ajusta o nível de volume
- 4 Tecla **SOUND**
 - Seleciona o modo de som (C-EQ: equalizador personalizável).
- 5 Tecla **SOURCE** (fonte)
 - Seleciona a fonte.
- 6 Teclas **R ◀** (retrocesso) / **F ▶** (avanço)
 - Realiza busca de estações se pressionado rapidamente.
 - Avança ou retrocede rapidamente a faixa se pressionado e mantido.
 - Muda as faixas do disco se pressionado rapidamente.

Precaução:

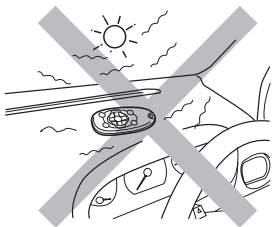

Manutenção

Como limpar os conectores

A desmontagem freqüente irá deteriorar os conectores. Para reduzir esta possibilidade, limpe periodicamente os conectores com um pano de algodão com álcool, tomando cuidado para não danificar os conectores.

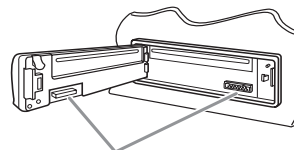

Conector

Condensação da umidade

A umidade pode se condensar na lente existente no interior do CD player nos seguintes casos:

- Depois de ligar o aquecedor do automóvel.
- Se houver muita umidade dentro do automóvel.

Se isto ocorrer, o CD player pode não funcionar corretamente. Neste caso, retire o disco e deixe o aparelho ligado durante algumas horas até que a umidade evapore.

Como manusear os discos

Ao retirar o disco de seu estojo, pressione o prendedor central do estojo e retire o disco suspendendo-o, segurando pelas bordas.



- Sempre segure o disco pelas bordas. Não toque a superfície de gravação.

Ao guardar o disco no estojo, insira cuidadosamente o disco ao redor do prendedor central (com a superfície impressa para cima).
 • Certifique-se de guardar os discos nos estojos após o uso.

Para manter os discos limpos

Um disco sujo pode não ser reproduzido corretamente. Se um disco ficar sujo, limpe-o com um pano macio em linha reta do centro para a borda.



- Não utilize nenhum tipo de solvente (por exemplo, limpador de discos convencional, sprays, diluentes, benzina, etc.) para limpar os discos.

Para reproduzir discos novos

Os discos novos podem apresentar certas irregularidades nas bordas interna ou externa. Se utilizar um disco em tais condições, o aparelho pode rejeitá-lo.



Para remover essas irregularidades, raspe as bordas com um lápis ou com uma caneta, etc.

Não utilize os seguintes discos:



Disco deformado

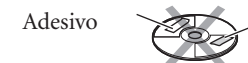

Adesivo

Resíduos adesivos

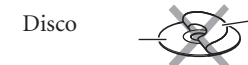

Disco

Etiqueta adesiva